



Instruktionsbok  
**Kompressor -  
oljefri**

Manual  
**Compressor -  
oil free**

**1.5-10 OL**  
Code no. 18372-0101



<b>Svenska ( Översättning av ursprunglig bruksanvisning )</b> .....	<b>1</b>
<b>Norsk ( Oversettelse av den opprinnelige instruksjonene )</b> .....	<b>4</b>
<b>Suomi ( Käännös alkuperäisten ohjeiden )</b> .....	<b>7</b>
<b>Danska ( Oversættelse af den originale brugsanvisning )</b> .....	<b>11</b>
<b>Eesti ( Tõlge algupärase kasutusjuhendi )</b> .....	<b>15</b>
<b>English ( Original instructions )</b> .....	<b>18</b>
<b>Latviski ( Oriģinālo instrukciju tulkojums )</b> .....	<b>21</b>
<b>Lietuviškai ( Vertimas originali instrukcija )</b> .....	<b>25</b>
<b>Polski ( Łamaczenie instrukcji oryginalnej )</b> .....	<b>29</b>



## SVENSKA

Översättning av ursprunglig bruksanvisning

### INNEHÅLLSFÖRTECKNING

1. Inledning .....	1
2. Generella säkerhetsregler.....	1
2.1 arbetsplats .....	1
2.2 elsäkerhet .....	1
2.3 personsäkerhet .....	1
3. Användning och skötsel av kompressorn.....	2
4. Service .....	2
5. Specifika säkerhetsregler för kompressorer .....	2
6. Tekniska specifikationer .....	3
7. Förlängningssladd .....	3
8. Beskrivning.....	3
9. Installationsinformation .....	3
10. Användning.....	3
11. Skötsel och underhåll.....	3
12. Kompressorns svaga punkter.....	3
Reservdelsslista .....	33
EC överensstämmelsedeklaration.....	35

## 1. INLEDNING

Kompressorn har många funktioner som snabbar på och underlättar ditt arbete. Säkerhet, prestanda och tillförlitlighet har haft högsta prioritet vid konstruktionen av kompressorn för att se till att den blir enkel att underhålla och använda.

**LÄS HELA MANUALEN NOGGRANT  
INNAN DU FÖRSÖKER ATT ANVÄNDA  
KOMPRESSORN.  
SE TILL ATT VARA  
SÄRSKILT UPPMÄRKSAM PÅ  
SÄKERHETSFÖRESKRIFTERNA OCH  
ALLA VARNINGAR I MANUALEN.**



## 2. GENERELLA SÄKERHETSREGLER



**VARNING!**

**LÄS OCH FÖRSTÅ ALLA ANVISNINGAR.  
OMDU INTE FÖLJER ALLA ANVISNINGAR  
NEDAN KAN DET RESULTERA I  
ELSTÖTAR, ELDSVÅDA OCH/ELLER  
ALLVARLIGA PERSONSKADOR.**

## SPARA DESSA INSTRUKTIONER.

### 2.1 ARBETSPLATS

- Håll din arbetsplats ren och väl upplyst. Röriga arbetsbänkar och mörka områden kan orsaka olyckor.
- Använd aldrig eldrivna maskiner i explosiv atmosfär, t.ex. där lättantändliga vätskor eller gaser finns eller områden som är dammiga. Eldrivna maskiner orsakar gnistor som kan framkalla eldsvåda.
- Se till att åskådare, barn och besökare håller sig på behörigt avstånd när du använder kompressorn. Distraherande faktorer kan göra så att du förlorar kontrollen.

### 2.2 ELSÄKERHET



**VARNING!**

- Enkla isolerade verktyg är utrustade med en polariserad jordad ELECT-kontakt.
- Undvik kroppskontakt med jordade ytor som rör, element och kylskåp. Det finns en ökad risk för elektrisk stöt om din kropp är jordad.
- Utsätt inte kompressorn för regn eller fuktiga miljöer. Om vatten tränger in i motorn innebär det en förhöjd risk för elstöt.
- Bruka inte våld mot kabeln. Använd aldrig sladden för att lyfta kompressorn och dra inte ut kontakten från uttaget med hjälp av sladden. Håll kabeln borta från värme, olja, vassa kanter eller delar i rörelse. Byt ut skadade sladdar omedelbart. Skadade sladdar innebär en förhöjd risk för elstöt.
- Om elsladden skadas måste den ersättas av tillverkaren eller försäljaren.
- Pumpen måste användas tillsammans med en jordfelsbrytare på högst 30 mA.
- Under installationen måste en fränkopplingsenhet vara ansluten till alla poler.

### 2.3 PERSONSÄKERHET

- Var uppmärksam, tänk på vad du håller på med och tillämpa ditt sunda förnuft när du använder maskiner kopplat till el. Använd inte kompressorn om du är trött eller påverkad av droger, alkohol eller mediciner. Ett ögonblicks ouppmärksamhet när du använder kompressorn kan leda till allvarliga personskador.
- Använd korrekt klädsel. Använd inte löst sittande kläder eller smycken. Sätt upp långt hår. Se till att hår, kläder och handskar inte kommer i kontakt med rörliga delar. Löst sittande kläder, smycken eller långt hår kan fastna i de rörliga delarna.
- Undvik oavsiktliga starter. Se till att strömbrytaren står i avstängt läge innan du kopplar på strömmen.

Om du bär på verktyg och samtidigt håller fingret på startknappen eller kopplar in en maskin som är i påslaget läge kan det orsaka olyckor.

- Använd säkerhetsutrustning. Bär alltid skyddsglasögon. Andningsmask, arbetsskor, skyddshjälm och hörselskydd måste användas vid behov.
- Innan du kopplar in kompressorn till en strömkälla (behållare, uttag, etc.) se till att spänningen är densamma som framgår på kompressorns märkplåt. Allvarliga personskador kan bli följden om en strömkälla med fel spänning används och det kan även innebära att kompressorn förstörs.

### 3. ANVÄNDNING OCH SKÖTSEL AV KOMPRESSORN

- Förvara kompressorn på en torr plats utom räckhåll för barn när den inte används.
- Använd aldrig kemikalier för att rengöra kompressorn. Använd inte bensin, terpentin, lack eller thinner eller liknande produkter.
- Innan du rengör eller underhåller kompressorn måste du koppla bort det från strömkällan.
- Starta inte kompressorn om några delar är skadade.
- Kontrollera alltid att alla muttrar och skruvar är åtdragna för att säkerställa att kompressorn fungerar som den ska.
- Flytta alltid kompressorn genom att hålla i handtaget. Aldrig i sladden eller slangen.
- Pumpa aldrig bränsle eller frätande/giftiga ämnen.
- Förändra och missbruka inte kompressorn. Den har byggts med precision. Ändringar eller modifieringar som avviker från specifikationerna betraktas som missbruk och kan vara farligt.
- Använd endast tillbehör som rekommenderats av tillverkaren för just din modell. Tillbehör avsedda för en kompressor kan bli livsfarliga om de används med en annat kompressor.
- Kontrollera att kompressorns rörliga delar sitter korrekt, att inga komponenter är skadade och att inga andra förhållanden finns som kan påverka användningen av verktyget. Om det finns några skador måste verktyget repareras före nästa användning. Många olyckor beror på dåligt underhåll av utrustningen.

### 4. SERVICE

- kompressorservice får endast utföras av behörig reparatör. Om service eller underhåll utförs av obehöriga kan detta innebära förhöjd skaderisk.
- När kompressorn repareras får endast identiska ersättningsdelar användas och anvisningarna i underhållsavsnittet i den här manualen måste följas. Användning av ej godkända delar eller om under-

hållsinstruktionerna inte följs kan orsaka risk för elstötar eller skada.

### 5. SPECIFIKA SÄKERHETSREGLER FÖR KOMPRESSORER

- För att minska risken för eldsvåda eller explosion ska du aldrig spreja lättantändliga vätskor i ett stängt rum. Det är normalt att kompressorns motor och tryckvakten bildar gnistor under användningen. Om gnistorna kommer i kontakt med bensinångor eller lösningsmedel kan de antända ångorna och orsaka eldsvåda eller explosion.
- Använd alltid kompressorn i en väl ventilerad miljö. Rök inte när du sprejar. Spreja inte när gnistor eller flammor förekommer. Se till att kompressorn är på så långt avstånd från sprejområdet som möjligt.
- Inandas aldrig tryckluft från kompressorn och använd den inte för att fylla på behållare till andningsapparater eller liknande.
- Använd inte svetsutrustning i närheten av kompressorn. Svetsa inte fast någonting på kompressorns luftbehållare: detta kan kraftigt försvaga behållare och innebär också att garantin upphör att gälla.
- Använd inte kompressorn utomhus när det regnar eller på en våt yta då båda situationerna kan orsaka elstötar.
- Stäng alltid av kompressorn efter användning eller före reparation. Tryck ner PÅ/AV-reglaget, vänta tills tryckluften töms från tanken genom luftningsventilen och ta sedan bort elkontakten från strömkällan.
- Kontrollera max. trycksnivån för kompressorn eller tillbehören som du tänker använda med kompressorn. Det utgående lufttrycket från kompressorn måste regleras så att det aldrig överstiger verktygets eller tillbehörens maxtrycksnivå.
- För att undvika risken för brännskador eller andra skador från delar i rörelse ska du aldrig använda kompressorn utan säkerhetskåpan. Låt heta delar svalna innan du tar i dem eller reparerar dem.
- Se till att läsa alla etiketter på behållare med färg eller andra material som ska sprejas.
- Använd alltid skyddsglasögon eller glasögon när du använder kompressorn.
- Försök inte att justera tryckvakten eller luftningsventilen som sitter under tryckvaktsskyddet.
- Töm kondensvattnet från tanken dagligen. Det hjälper till att förebygga korrosion.
- Dra i ringen på säkerhetsventilen varje dag för att säkerställa att den fungerar korrekt och för att få bort eventuella blockeringar.
- Förvara kompressorn minst 30 cm från närmaste vägg för att säkerställa tillräcklig ventilation för avkylning.

- Se till att tryckluften är tömd från tanken och att kompressorn är ordentligt lastsäkrad innan du transporterar den.
- Skydda luftslangen och sladdarna från skador. Kontrollera regelbundet att det inte finns några svaga eller nedslitna delar och ersätt dem vid behov.
- När kompressorn har använts under en längre tid kan utvändiga metalldelar vara varma.
- Tryck alltid på PÅ/AV-reglaget för att stänga av kompressorn innan du stänger av strömmen eller drar ur kontakten.

## 6. TEKNISKA SPECIFIKATIONER

Spänning/Frekvens.....	1-fas 230 V
Ineffekt.....	1 100 W–1.5 HK
Tomgångsvarvtal.....	n <sub>0</sub> =2 850 rpm
Cylindervolym.....	140 l/min
Tankkapacitet.....	10 liter
Maxtryck.....	8 bar–116 psi
Vikt.....	15.5 kg

## 7. FÖRLÄNGNINGSSLADD

- Byt ut skadade kablar omedelbart. Användning av skadade sladdar kan orsaka elstötar och brännskada.
- Om en förlängningssladd behövs ska en sladd med lämplig dimension användas för att förebygga överdrivna spänningsfall, strömavbrott eller överhettning. I tabellen framgår den dimension som ska användas beroende på sladdens längd och den angivna strömstyrkan på verktygets märkskylt. Om du är tveksam, välj en grovlek större än den du förmodar vara korrekt. Använd alltid förlängningssladdar som listats i UL och CSA.

## 8. BESKRIVNING

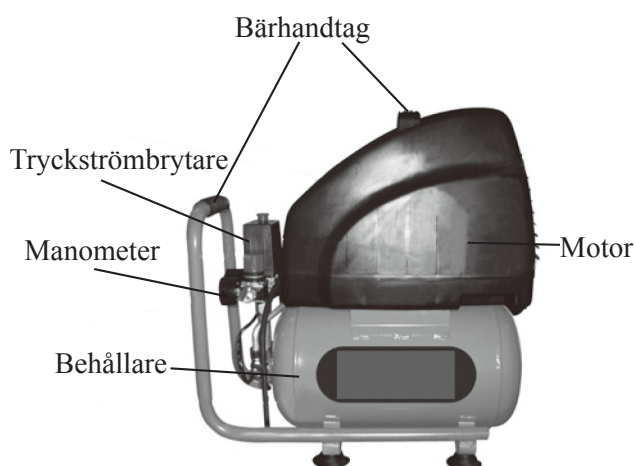

### VARNING!

**STARTA OCH STOPPA ENDAST KOMPRESSORN MED HJÄLP AV STRÖMBRYTAREN. OMDUMÅSTEDRAUR KONTAKTEN MÅSTE DU KONTROLLERA ATT STRÖMBRYTAREN ÄR I AV-LÄGE.**

## 9. INSTALLATIONSINFORMATION

- Kontrollera att kompressorn inte har skadats under transporten när du har packat upp den.
- Kompressorn måste placeras nära arbetsplatsen.
- Undvik att använda för grova rör och förlängningar.
- Se till att luften är torr och dammfri.
- Installera inte kompressorn i våta eller fuktiga områden.
- Alla kompressorer testas vid fabriken. Alla ändringar innebär att garantin upphör att gälla.

## 10. ANVÄNDNING

- Anslut elkontakten till en jordad kontakt.
- Lyft upp PÅ/AV-reglaget för att starta kompressorn. Kompressorn fylls på med luft tills ett tryck på 8 bar uppnås. När du har förbrukat tryckluften så att trycket sjunkit till 6 bar sätter kompressorn automatiskt igång för att återställa trycket till 8 bar igen.
- Kontrollera trycket i tanken med hjälp av manometern.
- Stäng alltid av kompressorn och dra sedan ur kontakten när arbetet är avslutat.
- Långa förlängningsslanger och låga temperaturer som omger kompressorn minskar prestandan.
- När långa förlängningsslanger används blir trycket lägre.

## 11. SKÖTSEL OCH UNDERHÅLL

- Rengör luftfiltret eller byt ut det efter 50 timmars användning.
- Rensa tanken regelbundet genom att öppna dräneringsskruven under tanken.

## 12. COMPRESSOR ENEMIES

**Höga temperaturer på kompressorns cylindertopp:** Det gör att de mekaniska delarna utvidgar sig mer än nödvändigt och kan skadas. Kontrollera åtdragningen av cylindertoppens skruvar.

**Låg spänning:** Om kompressorn inte har tillräckligt med ström kommer den inte att fungera som den ska.

**För mycket vatten i tanken:** Dränera tanken regelbundet för att bl.a. undvika korrosion.

**Bristfälligt underhåll:** Korrekt underhåll säkerställer att din utrustning får en lång livstid. Rengör luftfiltret och dränera tanken regelbundet.

## NORSK

Øversettelse av den opprinnelige instruksjonene

### INNHALDSFORTEGNELSE

1. Innledning.....	4
2. Generelle sikkerhetsregler.....	4
2.1 Arbeidsplass.....	4
2.2 Elsikkerhet.....	4
2.3 Personssikkerhet.....	4
3. Bruk og vedlikehold av kompressoren.....	5
4. Service.....	5
5. Spesifikke sikkerhetsregler for kompressorer.....	5
6. Tekniske spesifikasjoner.....	6
7. Skjøteledning.....	6
8. Beskrivelse.....	6
9. Installasjonsinformasjon.....	6
10. Bruk.....	6
11. Behandling og vedlikehold.....	6
12. Kompressorens svake punkter.....	6
Reservevedelsliste.....	33
EU overensstemmelsesdeklarasjon.....	35

## 1. INNLEDNING

Kompressoren har mange funksjoner som gjør ditt arbeid raskere og lettere. Sikkerhet, ytelse og pålitelighet har hatt høyeste prioritet ved konstruksjonen av kompressoren for å passe på at den blir enkel å vedlikeholde og bruke.

**LES HELE MANUALEN NØYE FØR DU  
FORSØKER Å BRUKE KOMPRESSOREN.  
PASS PÅ Å VÆRE SPESIELT  
OPPMERKSOM PÅ  
SIKKERHETSFORSKRIFTENE OG ALLE  
ADVARSLER I MANUALEN.**



## 2. GENERELLE

### SIKKERHETSREGLER



**ADVARSEL!**

**LES OG FORSTÅ ALLE ANVISNINGER. OM DU IKKE FØLGER ALLE ANVISNINGER UNDER, KAN DET RESULTERE I ELEKTRISK STØT, BRANN OG/ELLER ALVORLIGE PERSONSKADER.**

**SPAR DENNE INSTRUKSJONEN.**

## 2.1 ARBEIDSPASS

- Hold din arbeidsplass ren og godt belyst. Rotete arbeidbenker og mørke områder kan forårsake ulykker.
- Bruk aldri elektriske maskiner i eksplosiv atmosfære, for eksempel der lett antennelige væsker eller gasser finnes, eller områder som er støvete. Elektrisk drevne maskiner forårsaker gnister som kan fremkalle brann.
- Pass på at besøkende og barn holder seg i god avstand når du bruker kompressoren. Distraherende faktorer kan gjøre at du mister kontrollen.

## 2.2 ELSIKKERHET



**ADVARSEL!**

- Enkle isolerte verktøy er utstyrt med en polarisert jordet ELECT-kontakt. Unngå å ha kroppskontakt med jordede flater som rør, element og kjøleskap. Det finnes en økt risiko for elektrisk støt hvis din kropp er jordet.
- Utsett ikke kompressoren for regn eller fuktige miljøer. Hvis vann trenger inn i motoren innebærer det en økt risiko for elektriske støt.
- Bruk ikke kraft mot kabelen. Bruk aldri ledningen for å løfte kompressoren, og dra ikke ut kontakten fra uttaket med hjelp av kabelen. Hold kabelen borte fra varme, olje, skarpe kanter eller deler i bevegelse. Bytt ut skadede kabler umiddelbart. Skadede kabler innebærer en økt risiko for elektriske støt.
- Om strømkabelen skades må den erstattes av produsenten eller forhandleren.
- Pumpen må brukes sammen med en jordfeilsbryter på maks. 30 mA.
- Under installasjonen må en frakoblingsenhet være koblet til alle poler.

## 2.3 PERSONSIKKERHET

- Vær oppmerksom, tenk på hva du holder på med, og bruk din sunne fornuft når du bruker maskiner koblet til strøm. Bruk ikke kompressoren om du er trøtt eller påvirket av narkotika, alkohol eller medisiner. Et øyeblikks uoppmerksomhet når du bruker kompressoren kan føre til alvorlige personskader.
- Bruk korrekt bekledning. Bruk ikke løst sittende klær eller smykker. Sett opp langt hår. Pass på at hår, klær og hansker ikke kommer i kontakt med bevegelige deler. Løst sittende klær, smykker eller langt hår kan sette seg fast i de bevegelige delene.
- Unngå ufrivillige starter. Pass på at strømbryteren står i avstengt posisjon før du kobler på strømmen. Om du bærer på kompressoren og samtidig holder fingeren på startknappen, eller kobler inn en maskin som er i påslått posisjon kan det forårsake ulykker.



- Bruk sikkerhetsutrustning. Bruk alltid vernebriller. Åndedrettsmaske, arbeidssko, vernehjelm og hørselssvern må brukes ved behov.
- Før du kobler på kompressoren til en strømkilde (beholder, uttak, etc.) pass på at spenningen er den samme som fremgår på kompressorens merkeplate. Alvorlige personskader kan bli følgende om en strømkilde med feil spenning brukes og det kan også innebære at kompressoren ødelegges.

### 3. BRUK OG BEHANDLING AV KOMPRESSOREN

- Oppbevar kompressoren på en tørr plass utenfor barn rekkevidde når den ikke brukes.
- Bruk aldri kjemikalier for å rengjøre elektrisk kompressor. Bruk ikke bensin, terpentin, lakk eller tynner eller lignende produkter.
- Før rengjøring eller vedlikehold av kompressoren må du koble ut maskinen fra strømkilden.
- Start ikke kompressoren hvis noen deler er skadet.
- Kontroller alltid at alle muttere og skruer er dratt til, for å sikkerhetsstille at kompressoren fungerer som den skal.
- Flytt alltid kompressoren ved å holde i håndtaket, aldri i kabelen eller slangen.
- Ikke gjør forandringer eller misbruk kompressoren. Den er blitt bygd med presisjon. Endringer eller modifiseringer som avviker fra spesifikasjonene betraktes som misbruk og kan være farlig.
- Bruk kun tilbehør som anbefales av produsenten. Tilbehør for en kompressor kan bli livsfarlige om de brukes på en annen kompressor.
- Kontroller at kompressorens bevegelige deler sitter korrekt, at ingen komponenter er skadet og at ingen andre forhold finnes som kan påvirke bruken av kompressoren. Om det finnes noen skader, må den repareres før neste gangs bruk. Mange ulykker beror på dårlig vedlikehold av utrustningen.

### 4. SERVICE

- Kompressorservice får kun utføres av godkjent reparatør. Hvis service eller vedlikehold utføres av ukyndige kan dette innebære økt risiko for skader.
- Når en kompressor repareres får kun identiske erstatningsdeler brukes, og anvisningene i vedlikeholdsavsnittet i denne manualen må følges. Bruk av ikke godkjente deler eller om vedlikeholdsinstruksjonene ikke følges, kan forårsake fare for elektriske støt skade.

### 5. SPESIFIKKE

#### SIKKERHETSREGLER FOR KOMPRESSORER

- For å redusere faren for brann eller eksplosjon skal du aldri oppbevare lett antenkelige væsker i et stengt rom. Det er normalt at kompressorens motor og trykkvaktten danner gnister under bruk. Om gnistene kommer i kontakt med bensindamp eller løsemiddel kan det antenne dampen og forårsake brann eller eksplosjon.
- Bruk alltid kompressoren i et godt ventilert miljø. Røyk ikke når du sprayer. Spray ikke når gnister eller flammer forekommer. Pass på at kompressoren er i så lang avstand fra sprayområdet som mulig.
- Pust aldri inn trykkluft fra kompressoren, og bruk den ikke for å fylle på beholdere til pusteapparater eller lignende.
- Bruk ikke sveiseutrustning i nærheten av kompressoren. Sveise ikke fast noen ting på kompressorens luftbeholder: dette kan gjøre beholderen kraftig svakere og innebærer også at garantien opphører.
- Bruk ikke kompressoren utendørs når det regner, eller på en våt flate da begge situasjonene kan forårsake elektrisk støt.
- Steng alltid av kompressoren etter bruk eller før reparasjon. Trykk ned PÅ- /AV- knappen, vent til trykkluften tømmes fra tanken gjennom lufteventilen og ta så bort strømkontakten fra strømkilden.
- Kontroller maks. trykknivået for verktøyet eller tilbehøret som du tenker å bruke med kompressoren. Det utgående lufttrykket fra kompressoren må reguleres slik at det aldri overstiger verktøyets eller tilbehørets maks. trykknivå.
- For å unngå faren for brannskader eller andre skader fra deler i bevegelse, skal du aldri bruke kompressoren uten sikkerhetsdeksel. La varme deler svalne før du tar i dem eller reparerer dem.
- Pass på å lese alle etiketter på beholdere med farge eller andre materialer som skal sprayeres.
- Bruk alltid vernebriller eller briller når du bruker kompressoren.
- Ikke forsøk å justere trykkvaktten eller lufteventilen som sitter under trykkvaktsvernet.
- Tøm kondensvannet fra tanken daglig. Det hjelper til å forebygge korrosjon.
- Trekk i ringen på sikkerhetsventilen hver dag for å sikkerhetsstille at den fungerer korrekt, og for å få bort eventuelle blokkeringer.
- Oppbevar kompressoren minst 30 cm fra nærmeste vegg for å sikkerhetsstille stor nok ventilasjon for avkjøling.
- Pass på at trykkluften er tømt fra tanken, og at kompressoren er ordentlig lastsikret før du transporterer den.

- Beskytt luftslangen og kablene for skader. Kontroller regelmessig at det ikke finnes noen svake eller nedslitte deler, og erstatt dem ved behov.
- Når kompressoren er blitt brukt lenge, kan utvendige metalldele være varme.
- Trykk alltid ned PÅ- /AV- knappen for å stenge av kompressoren før du stenger av strømmen eller drar ut kontakten.

## 6. TEKNISKE SPESIFIKASJONER

Spenning/Frekvens.....	1 - fas 230 V
Inneffekt.....	1 100 W – 1,5 HK
Tomgangsturtall .....	n <sub>0</sub> = 2 850 o/min
Volum.....	140 l/min
Tankkapasitet .....	10 liter
Maks. Trykk.....	8 bar – 116 psi
Vekt .....	15,5 kg

## 7. SKJØTEKABEL

- Bytt ut skadede kabler umiddelbart. Bruk av skadede kabler kan forårsake elektriske støt og brannskade.
- Hvis en skjøtekabel trengs skal en kabel med egnet dimensjon brukes for å forebygge overdrevne spenningsfall, strømavbrutt eller overoppheting. I tabellen framgår den dimensjon som skal brukes avhengig av kabelens lengde og den angitte strømstyrken på kompressorens merkeskilt. Om du er i tvil, velg en størrelse større enn den du antar å være korrekt.

## 8. BESKRIVELSE

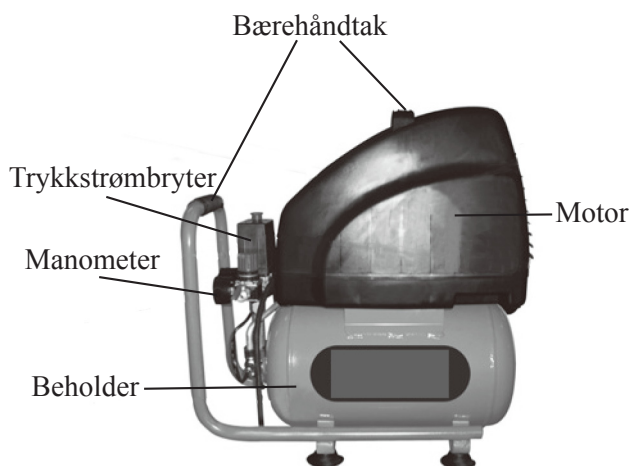

### ADVARSEL!

**START OG STOPP KUN KOMPRESSOREN MED HJELP AV STRØMBRYTEREN. HVIS DU MÅ DRA UT KONTAKTEN MÅ DU KONTROLLERE AT STRØMBRYTEREN ER I AV POSISJON.**

## 9. INSTALLATIONSINFORMASJON

- Kontroller at kompressoren ikke er blitt skadet under transporten, når du har pakket den opp.
- Kompressoren må plasseres nær arbeidsplassen.
- Unngå bruk av for grove rør og forlengelser.
- Pass på at luften er tørr og støvfri.
- Installer ikke kompressoren i våte eller fuktige områder.
- Alle kompressorer testes på fabrikken. Alle endringer innebærer at garantien opphører.

## 10. BRUK

- Koble strømkontakten til en jordet kontakt.
- Løft opp PÅ- /AV- knappen for å starte kompressoren. Kompressoren fylles på med luft til et trykk på 8 bar oppnås. Når du har brukt opp trykkluften slik at trykket synker til 5 bar, setter kompressoren automatisk i gang for å tilbake stille trykket til 8 bar igjen.
- Kontroller trykket i tanken med hjelp av manometeret.
- Steng alltid av kompressoren og trekk så ut kontakten når arbeidet er avsluttet.
- Lange forlengerslanger og lave temperaturer som omgir kompressoren reduserer ytelsen.
- Når lange forlengerslanger brukes blir trykket lavere.

## 11. PLEIE OG VEDLIKEHOLD

- Rengjør luftfilteret eller bytt det ut etter 50 timers bruk.
- Rens tanken regelmessig ved å åpne drenerings-skruen under tanken.

## 12. KOMPRESSORERS SVAKE

### PUNKTER

#### Høye temperaturer på kompressorens sylindertopp:

Det gjør at de mekaniske delene utvider seg mer enn nødvendig og kan skades. Kontroller tiltrekking av sylindertoppens skruer.

**Lav spenning:** Hvis kompressoren ikke har tilstrekkelig med strøm, kommer den ikke til å fungere som den skal.

**For mye vann i tanken:** Drenere tanken regelmessig for bl.a. å unngå korrosjon.

**Utilstrekkelig vedlikehold:** Korrekt vedlikehold sikker sikkerhetsstiller at din utrustning får en lang levetid. Rengjør luftfilteret og drenere tanken regelmessig.

## SUOMI

Käännös alkuperäisten ohjeiden

### SISÄLTÖ

1. Johdanto .....	7
2. Yleiset turvallisuusmääräykset .....	7
2.1 Työalue .....	7
2.2 Sähköturvallisuus .....	7
2.3 Henkilöturvallisuus .....	7
3. Kompressorin käyttö ja kunnossapito .....	8
4. Huolto .....	8
5. Kompressoreita koskevat erityiset turvallisuusmääräykset .....	8
6. Tekniset tiedot .....	9
7. Jatkojohdot .....	9
8. Kuvaus .....	9
9. Asennuksessa huomioitavaa .....	9
10. Käyttäminen .....	9
11. Kunnossapito .....	10
12. Kompressorin heikot kohdat .....	10
Varaosien luettelo .....	33
EY vaatimustenvastaavuusilmoitus .....	35

## 1. JOHDANTO

Tässä kompressorissa on paljon toimintoja, jotka nopeuttavat ja helpottavat työskentelyä. Kompressorin suunnittelussa on painotettu turvallisuutta, suorituskykyä ja toimintavarmuutta, ja siksi sen käyttäminen ja kunnossapitäminen on helppoa.

### LUE KÄYTTÖOPAS

**KOKONAISUUDESSAAN ENNEN KUIN  
YRITÄT KÄYTTÄÄ KOMPRESSORIA.  
KIINNITÄ ERITYISTÄ HUOMIOTA  
TURVALLISUUSMÄÄRÄYKSIIN  
JA KAIKKIIN KÄYTTÖOPPAASSA  
ANNETTUIHIN VAROITUKSIIN.**



## 2. YLEISET

### TURVALLISUUSMÄÄRÄYKSET



**VAROITUS!**

**LUE KAIKKI OHJEET JA VARMISTA, ETTÄ  
YMMÄRRÄT NE. ALLA ANNETTUIHIN  
OHJEIDEN LAIMINLYÖMINEN  
VOI JOHTAA SÄHKÖISKUIHIN,**

## TULIPALLOON JA/TAI VAKAVIIN HENKILÖVAHINKOIHIN.

### SÄILYTÄ TÄMÄ OHJEET.

#### 2.1 TYÖALUE

- Pidä työpiste siistinä ja hyvin valaistuna. Epäjärjestyksessä olevat työtasot ja hämärät alueet voivat johtaa tapaturmiin.
- Älä koskaan käytä sähkötoimisia koneita tiloissa, joissa helposti syttyvät nesteet tai kaasut tai suuri pölypitoisuus aiheuttavat räjähdysvaaran. Kyseiset aineet voivat syttyä koneissa esiintyvän kipinöinnin seurauksena.
- Varmista, että kaikki sivulliset, lapset mukaan lukien, pysyvät riittävän kaukana käytössä olevasta kompressorista. Ympäristössä esiintyvät häiriötekijät voivat johtaa koneen hallinnan menetykseen.

#### 2.2 SÄHKÖTURVALLISUUS



**VAROITUS!**

- Yksinkertaiset polaroidut työkalut on varustettu polaroidulla maadoitettulla ELECT-kytkimellä. Vältä keho kosketusta maadoitettuihin pintoihin, kuten putkiin, pattereihin ja jäähdytyslaitteisiin. Jos kehosi on maadoitettu, sähköiskun vaara kasvaa.
- Kompressorin on suojattava sateelta ja ympäristön kosteudelta. Mikäli moottoriin pääsee vettä, sähköiskujen vaara kasvaa. Älä käsittele sähköjohtoa liian rajusti. Älä koskaan nosta kompressorin johdosta, ja pidä aina kiinni pistokkeesta, kun irrotat kompressorin virtalähteestä. Pidä kaapeli kaukana kuumista kohteista, öljyistä, terävistä reunoista ja liikkuvista osista. Vaihda vioittuneet johdot heti. Johtojen vioittuminen lisää sähköiskun vaaraa.
- Vioittuneen sähköjohdon vaihtaminen on annettava valmistajan tai jälleenmyyjän tehtäväksi.
- Pumpun yhteyteen on asennettava enintään 30 mA:n vikavirtakytkin.
- Asennuksessa käytettävä irtikytkentäyksikkö on liitettävä molempiin napoihin.

#### 2.3 HENKILÖTURVALLISUUS

- Keskity työhön, ajattele mitä olet tekemässä ja käytä tervettä järkeä sähkötyökalujen käytössä. Älä koskaan käytä konetta, mikäli olet väsynyt tai päihtyneen, alkoholin tai lääkkeiden vaikutuksen alainen. Hetkenkin tarkkaamattomuus sähkötyökalujen käytössä saattaa johtaa vakaviin henkilövahinkoihin.
- Käytä asianmukaista vaatetusta. Älä käytä väljiä vaatteita tai koruja. Sido pitkät hiukset kiinni. Huolehdi siitä, etteivät hiukset, vaatteet tai käsineet pääse kosketukseen liikkuvien osien kanssa. Väljät

vaatteet, korut ja pitkät hiukset voivat takertua liikkuviin osiin.

- Estä koneen tahaton käynnistyminen. Varmista, että virtakatkaisija on OFF-asennossa, ennen kuin kytket koneeseen virran. Muussa tapauksessa kone voi käynnistyä, mikäli sormesi on käynnistuspainikkeella kun kannat kompressoria tai kytket sen virtalähteeseen, ja seurauksena voi olla vakavia vahinkoja.
- Käytä suojarusteita. Käytä aina suojalaseja. Myös hengityksensuojainta, turvajalkineita, suojakypärää ja kuulonsuojaimia on käytettävä tarvittaessa.
- Varmista, että käytettävä jännite vastaa kompressorin arvokilvessä ilmoitettua lukemaa, ennen kuin kytket kompressorin virtalähteeseen (generaattori, sähköverkko jne.). Väärän jännitteen käyttäminen voi aiheuttaa vakavia henkilövahinkoja tai kompressorin rikkoutumisen.

### 3. KOMPRESSORIN KÄYTTÖ JA KUNNOSSAPITO

- Säilytä kompressoria kuivassa paikassa ja lasten ulottumattomissa.
- Älä koskaan käytä kemikaaleja kompressorin puhdistamiseen. ÄLÄ käytä bensiiniä, tärpättiä, lakka-bensiiniä, tinneriä tai vastaavia tuotteita.
- Irrota kompressori virtalähteestä, ennen kuin puhdistat tai huollat sitä.
- Älä käynnistä kompressoria, mikäli sen jokin osa on vioittunut.
- Tarkista aina, että kaikki ruuvit ja mutterit on kiristetty niin, että kompressori voi toimia tarkoitetulla tavalla.
- Siirrä kompressori aina pitämällä kiinni kädensijasta, älä koskaan kanna sitä virtajohdosta tai letkusta.
- Älä koskaan pumpkaa pumpulla polttoainetta tai syövyttäviä tai myrkyllisiä aineita.
- Älä tee muutoksia kompressorin äläkä käytä sitä muihin kuin sille ilmoitettuihin tarkoituksiin. Se on valmistettu suurella tarkkuudella. Alkuperäisiä lukemia muuttavat muutokset ja viritykset katsotaan virheelliseksi käytöksi, ja lisäksi ne voivat olla vaarallisia.
- Käytä kompressorille vain kyseiselle mallille suositettuja tarvikkeita. Tietylle kompressorille tarkoitettut tarvikkeet voivat olla muissa malleissa hengen- vaarallisia.
- Tarkasta, että koneen liikkuvat osat on kiinnitetty oikein, ettei mikään komponentti ole vioittunut ja ettei mikään muu olosuhde voi vaikuttaa koneen käyttämiseen. Mikäli koneessa havaitaan jokin vika, se korjattava ennen seuraavaa käyttökertaa. Monet tapaturmat johtuvat laitteiston puutteellisesta kunnossapidosta.

### 4. HUOLTO

- Kompressorin huoltaminen on annettava ammattitaitoisen korjaajan tehtäväksi. Asiantuntematon huolto tai kunnossapito voi lisätä laitteeseen liittyviä riskejä.
- Kompressorin korjauksessa saa käyttää ainoastaan alkuperäisiä osia vastaavia osia ja kaikki toimenpiteet on suoritettava tämän käyttöoppaan kunnossapitokappaleessa annettujen ohjeiden mukaisesti. Ei-hyväksytyjen osien käyttäminen tai kunnossapito-ohjeiden huomiotta jättäminen voi lisätä sähköiskujen tai muiden vahinkojen vaaraa.

### 5. KOMPRESSOREITA

#### KOSKEVAT ERITYISET

#### TURVALLISUUSMÄÄRÄYKSET

- Älä ruiskuta syttyviä nesteitä suljetussa tilassa, sillä se lisää tulipalon tai räjähdysvaaraa. Kompressorimoottorissa ja painekatkaisijassa syntyy normaalinkin käytön aikana kipinöitä. Kipinät saattavat sytyttää bensiini- tai liotinhöyryn, jolloin seurauksena voi olla tulipalo tai räjähdys.
- Käytä kompressoria aina vain hyvin tuulettuvassa tilassa. Älä tupakoi ruiskutuksen aikana. Älä ruiskuta koneella tilassa, jossa voi olla kipinöintiä tai liekkejä. Kompressori on sijoitettava mahdollisimman kauas ruiskutusalueelta.
- Kompressorin paineilman hengittäminen on vaarallista. Älä koskaan käytä kompressoria hengityslaitteiden tai vastaavien täyttämiseen.
- Älä käytä hitsauslaitteita kompressorin läheisyydessä. Älä hitsaa mitään kiinni kompressorin ilma-säiliöön: se voi heikentää säiliön rakennetta merkittävästi ja johtaa automaattisesti takuun raukeamiseen.
- Älä käytä kompressoria ulkona sateisella säällä tai märällä alustalla, sillä se saattaa johtaa sähköiskuun.
- Sammuta kompressori aina käytön jälkeen ja ennen kunnossapitotoimenpiteitä. Paina ON/OFF-katkaisijaa, odota kunnes paineilma on purkautunut säiliön ilmenttiin kautta ja irrota sen jälkeen pistoke virtalähteestä.
- Tarkasta aina kompressorilla käytettävän työkalun tai laitteen enimmäispainetaso. Kompressorin tuotama ilmanpaine on säädettävä sellaiseksi, ettei se koskaan ylitä työkalulle tai laitteelle ilmoitettua enimmäispainetasoa.
- Kompressoria ei saa koskaan käyttää ilman suojakoteloita, sillä muutoin seurauksena voi olla palovammoja tai muita liikkuvien osien aiheuttamia vammoja. Anna kuumien osien jäähtyä ennen kuin kosketat niitä tai aloitat niiden korjaamisen.
- Muista aina lukea kaikki ruiskutettavan maalin tai



muun aineen pakkaustekstit.

- Käytä kompressorin käytön yhteydessä aina suoja- tai silmälaseja.
- Älä yritä säätää painevahtia tai sen suojuksen alla olevaa ilmausventtiiliä.
- Tyhjennä säiliöön kertynyt kondenssivesi päivittäin. Se ehkäisee korroosion syntymistä laitteistoon.
- Tarkasta varoventtiilin toiminta vetämällä sen rengas ulos päivittäin, puhdista samalla mahdollinen lika.
- Riittävän ilmanvaihdon varmistamiseksi kompressori tulee sijoittaa vähintään 30 cm päähän lähimmästä seinästä.
- Varmista, että kompressorin paineilmasäiliö on tyhjä ja kompressori hyvin kiinnitetty ennen kuljetuksen aloittamista.
- Suojaa ilmaletku ja johdot vahingoittumiselta. Tarkasta säännöllisesti, ettei laitteistossa on heikentyneitä tai kuuluneita osia. Vaihda osat tarvittaessa.
- Kompressorin ulkopuoliset metalliosat saattavat kuumentua käytön aikana.
- Sammuta kompressori aina ON/OFF-katkaisijalla ennen virran katkaisua tai pistokkeen irrottamista.

## 6. TEKNISET TIEDOT

Jännite/Taajuus.....	1.vaihe 230 V
Ottoteho.....	1 100 W – 1,5 HV
Tyhjäkäyntinopeus .....	n0 = 2850 rpm
Kapasiteetti .....	140 l/min
Säiliön tilavuus .....	10 litraa
Enimmäispaine.....	8 bar – 116 psi
Paino .....	15,5 kg

## 7. JATKOJOHDOT

- Vaihda vioittuneet johdot heti. Vioittuneet johdot voivat aiheuttaa sähköiskuja tai palovammoja.
- Jos laitteen kanssa on käytettävä jatkojohtoa, käyttöön on valittava oikein mitoitettu johto. Muutoin seurauksena voi olla liiallinen alijännite, virran katkeaminen tai johdon tai laitteiston ylikuumentuminen. Taulukossa on annettu tarvittava johtokoko johdon pituuden ja työkalun arvokilvessä ilmoitetun virranvoimakkuuden mukaan. Mikäli olet epävarma, käytä yhtä astetta suurempaa kokoa kuin mitä oletat laitteiston vaativan. Käytettävillä jatkojohdoilla tulee olla UL- ja CSA-hyväksyntä.

### JATKOJOHTOJEN SUOSITUSKOOT

Virranvoimakkuus Jännite Johdon pituus

## 8. KUVAUS

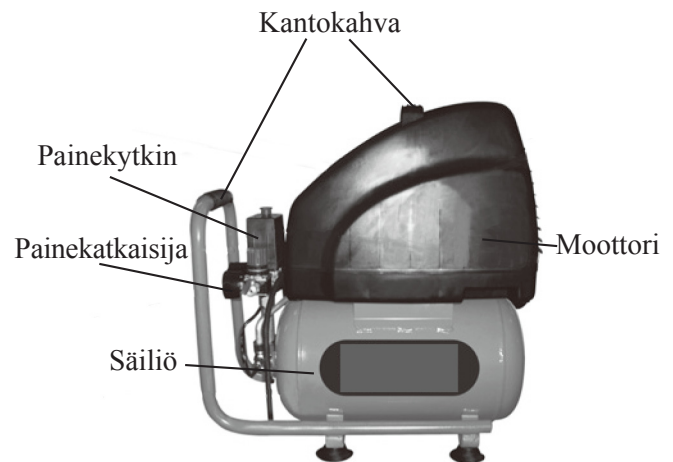

### VAROITUS!

**KÄYNNISTÄ JA PYSÄYTÄ KOMPRESSORI AINA VIRTAKYTKIMESTÄ. VARMISTA, ETTÄ VIRTAKYTKIN ON OFF-ASENNOSSA, JOS JOUTUT IRROTTAMAAN PISTOKKEEN PISTORASIESTA.**

## 9. ASENNUKSESSA HUOMIOITAVAA

- Varmista, ettei kompressori ole vahingoittunut kuljetuksen aikana.
- Kompressori on sijoitettava työpisteen lähelle.
- Älä käytä liian isoja putkia ja jatkokappaleita.
- Varmista, että käytettävä ilma on puhdasta ja pölytöntä.
- Älä asenna kompressoria märkiin tai kosteisiin tiloihin.
- Kaikki kompressorit on testattu tehtaalla. Minkä tahansa muutoksen tekeminen johtaa takuun raukeamiseen.

## 10. KÄYTTÄMINEN

- Liitä sähköpistoke maadoitettuun pistorasiaan.
- Käynnistä kompressori nostamalla ON/OFF-painike. Kompressori täyttyy ilmassa kunnes säiliössä on saavutettu 8 baarin paine. Kun paineilma on käytetty niin, että säiliön paine on laskenut 5 baariin, kompressori käynnistyy automaattisesti ja nostaa paineen jälleen 8 baariin.
- Tarkasta säiliön paine painemittarista.
- Sammuta kompressori aina työn päätteeksi ja irrota sen jälkeen pistoke pistorasiasta.
- Pitkät letkut ja alhainen käyttölämpötila heikentävät kompressorin suoritustehoa.
- Pitkät letkut alentavat käytettävissä olevaa ilmanpainetta.

## 11. KUNNOSSAPITO

- Puhdista ilmansuodatin tai vaihda se 50 tunnin käytön jälkeen.
- Puhdista säiliö säännöllisesti avaamalla säiliön alla oleva tyhjennysruuvi.

## 12. KOMPRESSORIN HEIKOT

### KOHDAT

#### **Kompressoriyksikön korkea lämpötila:**

Kuumuus laajentaa mekaanisia osia liikaa ja rakenne voi vaurioitua. Tarkasta sylinterinpään ruuvien kireys.

**Alhainen jännite:** Mikäli kompressori ei saa riittävästi virtaa, se ei toimi tarkoitetulla tavalla.

**Liiallinen vesi säiliössä:** Säiliö on tyhjennettävä säännöllisesti mm. korroosion ehkäisemiseksi.

**Puutteellinen kunnossapito:** Oikein suoritettu kunnossapito varmistaa laitteistolle pitkän käyttöiän. Puhdista ilmansuodatin ja tyhjennä säiliö säännöllisesti.

## DANSK

Oversættelse af den originale brugsanvisning

### INDHOLDSFORTEGNELSE

1. Indledning .....	11
2. Generelle sikkerhedsregler .....	11
2.1 Arbejdsplads .....	11
2.2 Elsikkerhed .....	11
2.3 Personssikkerhed .....	11
3. Brug og pleje af kompressoren .....	12
4. Service .....	12
5. Specifikke sikkerhedsregler for kompressorer .....	12
6. Tekniske specifikationer .....	13
7. Forlængerledning .....	13
8. Beskrivelse .....	13
9. Installationsoplysninger .....	13
10. Brug .....	13
11. Pleje og vedligeholdelse .....	14
12. Kompressorens svage punkter .....	14
Reservevedelseliste .....	33
EF-overensstemmelseserklæring .....	35

### 1. INDLEDNING

Kompressoren har mange funktioner, som gør dit arbejde hurtigere og lettere. Sikkerhed, ydeevne og pålidelighed har haft højeste prioritet ved konstruktionen af kompressoren for at sørge for, at den bliver nem at vedligeholde og bruge.

**LÆS HELE VEJLEDNINGEN  
OMHYGGELIGT, INDEN DU PRØVER  
AT BRUGE KOMPRESSOREN.  
VÆR SÆRLIGT OPMÆRKSOM PÅ  
SIKKERHEDSFORSKRIFTERNE OG ALLE  
ADVARSLER I VEJLEDNINGEN.**



### 2. GENERELLE

#### SIKKERHEDSREGLER



**ADVARSEL!**

**LÆS OG FORSTÅ ALLE ANVISNINGER.  
HVIS DU IKKE FØLGER ALLE  
ANVISNINGER NEDENFOR, KAN DET  
MEDFØRE ELEKTRISK STØD, BRAND  
OG/ELLER ALVORLIG PERSONSKADE.**

### GEM DISSE INSTRUKTIONER.

#### 2.1 ARBEJDSPLADS

- Hold arbejdspladsen ren og godt oplyst. Bevægelige arbejdsbænke og mørke områder kan forårsage ulykker.
- Brug aldrig eldrevne maskiner i eksplosive atmosfærer, f.eks. hvor der er letantændelige væsker eller gasser eller støvede områder. Eldrevne maskiner forårsager gnister, der kan forårsage brand.
- Sørg for, at tilskuere, børn og gæster holder passende afstand, når du bruger kompressoren. Distraherende faktorer kan medføre, at du mister kontrollen.

#### 2.2 ELSIKKERHED



**ADVARSEL!**

- Enkle isolerede værktøjer er udstyret med en polariseret, jordet ELECT-kontakt.
- Undgå kropskontakt med jordede overflader som rør, elementer og køleskabe. Der er øget risiko for elektrisk stød, hvis din krop er jordet.
- Udsæt ikke kompressoren for regn eller fugtige miljøer. Hvis vand trænger ind i motoren, medfører det øget risiko for elektrisk stød.
- Brug ikke vold mod kablet. Anvend aldrig ledningen til at løfte kompressoren, og træk ikke stikket ud af stikkontakten ved hjælp af ledningen. Hold kablet væk fra varme, olie, skarpe kanter eller bevægelige dele. Udskift omgående beskadigede ledninger. Beskadigede ledninger medfører øget risiko for elektrisk stød.
- Hvis el-ledningen bliver beskadiget, skal den udskiftes af producenten eller forhandleren.
- Pumpen skal anvendes sammen med en fejlstrømsafbryder på højst 30 mA.
- Under installationen skal der være sluttet en frakoblingsenhed til alle poler.

#### 2.3 PERSONSIKKERHED

- Vær opmærksom, tænk på, hvad du er i gang med, og brug din sunde fornuft, når du bruger eldrevne maskiner. Brug ikke kompressoren, hvis du er træt eller påvirket af narkotika, alkohol eller medikamenter. Et øjeblikvis uopmærksomhed, når du anvender kompressoren, kan medføre alvorlig personskade.
- Anvend korrekt beklædning. Anvend ikke løstsiddende tøj eller smykker. Langt hår skal bindes op. Sørg for, at hår, tøj og handsker ikke kommer i kontakt med bevægelige dele. Løstsiddende tøj, smykker eller langt hår kan sidde fast i de bevægelige dele.
- Undgå utilsigtet start. Kontrollér, at strømafbryderen er slukket, inden du tænder for strømmen.

Hvis du bærer kompressoren og samtidig holder fingeren på startknappen eller tilkobler en maskine, der er tændt, kan det forårsage ulykker.

- Anvend sikkerhedsudstyr. Bær altid beskyttelsesbriller. Åndedrætsmaske, arbejdssko, sikkerhedshjelm og høreværn skal anvendes ved behov.
- Inden du kobler kompressoren til en strømkilde (beholder, stikkontakt osv.), skal du kontrollere, at spændingen er den samme som angivet på kompressorens mærkeplade.

Det kan medføre alvorlig personskade, hvis der anvendes en strømkilde med forkert spænding, og det kan også medføre, at kompressoren bliver ødelagt.

### 3. ANVENDELSE OG PLEJE AF KOMPRESSOREN

- Opbevar kompressoren på et tørt sted utilgængeligt for børn, når den ikke er i brug.
- Anvend aldrig kemikalier til at rengøre kompressoren. Anvend IKKE benzin, terpentiner, lak, fortynder eller lignende produkter.
- Inden du rengør eller vedligeholder kompressoren, skal du koble den fra strømkilden.
- Start ikke kompressoren, hvis nogle af delene er beskadigede.
- Kontrollér altid, at alle møtrikker og skruer er spændt, for at sikre, at kompressoren fungerer, som den skal.
- Flyt altid kompressoren ved at holde i håndtaget. Træk aldrig i ledningen eller slangen.
- Pump aldrig brændstof eller ætsende/giftige stoffer.
- Modificer og misbrug ikke kompressoren. Den er præcisionsbygget. Ændringer eller modifikationer, der afviger fra specifikationerne, betragtes som misbrug og kan være farlige.
- Anvend kun tilbehør, der anbefales af producenten af netop din model. Tilbehør, der er beregnet til en kompressor, kan blive livsfarligt, hvis det anvendes sammen med en anden kompressor.
- Kontrollér, at kompressorens bevægelige dele sidder korrekt, at ingen komponenter er beskadigede, og at der ikke findes andre forhold, der kan påvirke anvendelsen af værktøjet. Hvis der er skader, skal værktøjet repareres inden næste brug. Mange ulykker skyldes dårlig vedligeholdelse af udstyret.

### 4. SERVICE

- Kompressorservice må kun udføres af en autoriseret reparatør. Hvis service eller vedligeholdelse udføres af uvedkommende, kan det medføre øget risiko for beskadigelse.
- Når kompressoren repareres, må der kun anvendes

identiske reservedele, og anvisningerne i vedligeholdelsesafsnittet i denne vejledning skal følges.

Brug af ikkegodkendte dele eller manglende overholdelse af vedligeholdelsesanvisningerne kan medføre risiko for elektrisk stød eller skader.

## 5. SPECIFIKKE

### SIKKERHEDSREGLER FOR KOMPRESSORER

- For at mindske risikoen for brand eller eksplosion skal du undlade at sprøjte med letantændelige væsker i et lukket rum. Det er normalt, at kompressorens motor og trykovervågningen danner gnister under brugen. Hvis gnisterne kommer i kontakt med benzindampe eller opløsningsmidler, kan de antænde dampene og forårsage brand eller eksplosion.
- Anvend altid kompressoren i et godt ventileret miljø. Ryg ikke, når du sprøjter. Undlad at sprøjte, når der forekommer gnister eller flammer. Sørg for, at kompressoren er så langt væk fra sprøjteområdet som muligt.
- Indånd aldrig trykluft fra kompressoren, og anvend den ikke til at fylde beholdere til åndedrætsapparater eller lignende.
- Anvend ikke svejseudstyr i nærheden af kompressoren. Svejs ikke genstande fast på kompressorens luftbeholder: Dette kan svække beholderen betydeligt og medfører også, at garantien bortfalder.
- Anvend ikke kompressoren udendørs, når det regner, eller på en våd overflade, da begge situationer kan forårsage elektrisk stød.
- Sluk altid for kompressoren efter brug eller før reparation. Tryk på TÆND/SLUK-knappen, vent til trykluftens tømme ud af tanken via udluftningsventilen, og fjern derefter stikket fra stikkontakten.
- Kontrollér maks. trykniveau for kompressoren eller tilbehøret, som du vil anvende sammen med kompressoren. Udgangslufttrykket fra kompressoren skal reguleres, så det aldrig overstiger værktøjets eller tilbehørets maksimale trykniveau.
- Kompressoren må aldrig anvendes uden sikkerhedskappen for at undgå risiko for brandskader eller andre skader fra bevægelige dele. Lad varme dele køle af, inden du rører ved dem eller reparerer dem.
- Sørg for at læse alle etiketter på beholdere med maling eller andre materialer, der skal sprøjtes.
- Anvend altid beskyttelsesbriller eller briller, når du anvender kompressoren.
- Prøv ikke at justere trykovervågningen eller udluftningsventilen, der sidder under trykovervågningsbeskyttelsen. Aftap kondensvandet fra beholderen dagligt. Det hjælper med at forebygge korrosion.
- Træk i ringen på sikkerhedsventilen hver dag for at



sikre, at den fungerer korrekt, og fjerne eventuelle blokeringer.

- Opbevar kompressoren mindst 30 cm fra nærmeste væg for at sikre tilstrækkelig ventilation til afkøling.
- Kontrollér, at trykluftten er tømt fra beholderen, og at kompressoren at lastsikret korrekt, inden du transporterer den.
- Beskyt luftslangen og ledningerne mod skader. Kontrollér regelmæssigt, at der ikke er svage eller nedslidte dele, og udskift dem ved behov.
- Når kompressoren har været i brug i længere tid, kan de udvendige metaldele være varme.
- Tryk altid på TÆND/SLUK-knappen for at slukke kompressoren, inden du slukker for strømme eller trækker stikket ud.

## 6. TEKNISKE SPECIFIKATIONER

Spænding/Frekvens.....	1-fase 230 V
Indgangseffekt.....	1 100 W - 1,5 HK
Tomgangsomedrejningstal.....	n <sub>0</sub> = 2850 o/min
Cylindervolumen.....	140 l/min
Beholderkapacitet .....	10 liter
Maks. tryk .....	8 bar - 116 psi
Vægt.....	15,5 kg

## 7. FORLÆNGERLEDNING

- Udskift beskadigede kabler omgående. Brug af beskadigede kabler kan forårsage elektrisk stød og brandskader.
- Hvis en forlængerledning er nødvendig, skal der anvendes en ledning med passende dimension for at forebygge for store spændingsfald, strømafbrydelser eller overophedning.

Den dimension, der skal anvendes, fremgår af tabellen afhængigt af ledningens længde og den angivne strømstyrke på værktøjets mærkeplade. Hvis du er i tvivl, skal du vælge en tykkelse større end den, du mener er korrekt. Anvend altid forlængerledninger, der er anført i UL og CSA.

## 8. BESKRIVELSE

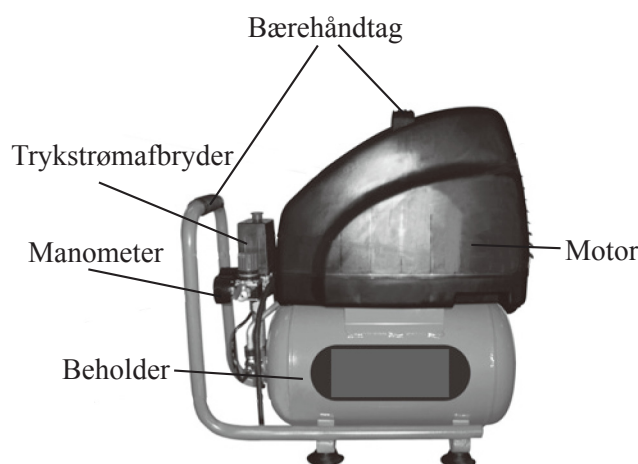

### ADVARSEL!

**KOMPRESSOREN MÅ KUN STARTES OG STOPPES VED HJÆLP AF STRØMAFBRYDEREN. HVIS DU SKAL TRÆKKE STIKKET UD, SKAL DU KONTROLLERE, AT STRØMAFBRYDEREN ER SLUKKET.**

## 9. INSTALLATIONSOPLYSNINGER

- Kontrollér, at kompressoren ikke er blevet beskadiget under transporten, når du har pakket den ud.
- Kompressoren skal placeres tæt på arbejdspladsen.
- Undgå at anvende for tykke rør og forlængelser.
- Sørg for, at luften er tør og fri for støv.
- Kompressoren må ikke installeres i våde eller fugtige områder.
- Alle kompressorer er testet fra fabrikken. Alle ændringer medfører, at garantien bortfalder.

## 10. ANVENDELSE

- Slut el-kontakten til en jordet kontakt.
- Løft TÆND/SLUK-knappen op for at starte kompressoren. Kompressoren fyldes med luft, indtil der opnås et tryk på 8 bar. Når du har brugt trykluftten, så trykket er faldet til 6 bar, går kompressoren automatisk i gang for at genoprette trykket på 8 bar.
- Kontrollér trykket i beholderen ved hjælp af manometeret.
- Sluk altid for kompressoren, og træk derefter stikket ud, når arbejdet er afsluttet.
- Lange forlængerledninger og lave omgivelsestemperaturer ved kompressoren mindsker ydeevnen.
- Ved brug af lange forlængerledninger bliver trykket lavere.

## 11. PLEJE OG VEDLIGEHOLDELSE

- Rengør luftfiltret, eller udskift det efter 50 timers brug.
- Rens beholderen regelmæssigt ved at åbne aftapningsskruen under beholderen.

## 12. KOMPRESSORENS SVAGE

### PUNKTER

#### **Høje temperaturer på kompressorens topstykke:**

Dette gør, at de mekaniske dele udvider sig mere end nødvendigt og kan blive beskadiget. Kontrollér tilspændingen af topstykkets skruer.

**Lav spænding:** Hvis kompressoren ikke har tilstrækkelig strøm, fungerer den ikke, som den skal.

**For meget vand i beholderen:** Aftap beholderen regelmæssigt for bl.a. at undgå korrosion.

**Mangelfuld vedligeholdelse:** Korrekt vedligeholdelse sikrer, at dit udstyr får en lang levetid. Rengør luftfiltret, og aftap beholderen regelmæssigt.

# EESTI

## Tõlge algupärase kasutusjuhendi

### SISUKORD

1. Sissejuhatus.....	15
2. Üldised ohutusnõuded .....	15
2.1 Töökoht.....	15
2.2 Elektriohutus.....	15
2.3 Isiklik ohutus .....	15
3. Tööriistade kasutamine ja hooldus .....	16
4. Hooldus.....	16
5. Kompressorite eriohutusnõuded .....	16
6. Tehnilised andmed.....	17
7. Pikenduskaabel .....	17
8. Kirjeldus.....	17
9. Detailide paigaldamine .....	17
10. Kasutamine .....	17
11. Hoidmine ja hooldus.....	17
12. Võimalikud probleemid .....	17
Erivarustus .....	33
EL vastavusdeklaratsioon .....	35

## 1. SISSEJUHATUS

See kompressor on toodetud selleks, et muuta su töö kiiremaks ja lihtsamaks. Kompressori väljatöötamisel on pööratud tähelepanu eeskätt masina ohutusele, jõudlusele ja töökindlusele, samuti ka selle kasutamise ja hoolduse lihtsusele.

**PALUN LOE SEE KÄSIRAAMAT  
ENNE MASINA KASUTAMIST  
TÄHELEPANELIKULT LÄBI. ERILIST  
TÄHELEPANU PÕÖRA OHUTU  
KASUTAMISE REEGLITELE JA  
HOIATUSTELE.**



## 2. ÜLDISED OHUTUSNÕUDED



### HOIATUS:

**LOE KÕIK JUHISED LÄBI JA SAA NENDEST ARU. KASUTUSJUHENDI NÕUETE JA JUHISTE EIRAMINE VÕIB PÕHJUSTADA RASKEID INIMVIGASTUSI, ELEKTRILÖÖKI VÕI TULEKAHJU.**

**HOIA SEDA KASUTUSJUHENDIT.**

## 2.1 TÖÖKOHT

- Hoia töökoht puhas ja hästi valgustatud. Asjadest ülekoormatud ruumid ja ebapiisav valgustus võivad põhjustada õnnetusi.
- Ära kasuta elektrilist masinat plahvatusohtlikus keskkonnas nagu põlevvedelike, aurude või gaaside läheduses või väga tolmuses keskkonnas. Elektriline masin tekitab töötamisel sädemeid, mis võivad gaasi või põlevvedeliku aurud süüdata.
- Kõrvalised isikud, eriti lapsed, peavad jääma eemale, eriti masina töö ajal. Tähelepanu kõrvalejuhtimine töö ajal võib põhjustada õnnetusi.

## 2.2 ELEKTRIOHUTUS



### HOIATUS:

- Lihtsa isolatsiooniga elektrimasinad on varustatud maanduskontaktiga pistikuga.
- Välti oma keha kontakti maandatud esemetega nagu näiteks torud, radiaatorid, jahutusseadmed. Kui su keha on maandatud, on sul suurendatud elektrilöögi oht.
- Ära kasuta elektrilist seadet niiskes või märjas ruumis, ära jäta seda vihma kätte. Masinasse sattunud vesi suurendab elektrilöögi ohtu.
- Ära väärkasuta kaableid. Ära kunagi tõsta masinat ega tõmba pistikut seinast kaablitpidi. Kaitse toitekaablit kuumuse, õli, teravate servade ja liikuvate esemete eest. Vaheta vigastatud kaabel kohe välja. Vigastatud kaabel suurendab elektrilöögi ohtu.
- Vigastatud kaabli peab välja vahetama tootja või müüja.
- Kompressori toiteahelas peab olema rikkevoolukatitse, mille rakendumisvool on maksimaalselt 30mA.
- Seadme paigaldamisel tuleb ette näha võimalus toitekaabli kõikide faasijuhtmete katkestamiseks.

## 2.3 ISIKLIK OHUTUS

- Mõttele sellele, mida sa teed, kasuta oma tervet mõistust ja ära tööta masinaga, kui oled väsinud. Ära tööta masinaga, kui oled narkootiliste ainete, alkoholi või töövõimet mõjutavate ravimite mõju all. Pea alati meeles, et tähelepanu hajumine isegi silmapilguks võib põhjustada tõsise vigastuse.
- Riietu õigesti. Ära kanna avaraid rõivaid ega ehteid. Seo pikad juuksed üles. Hoia oma juuksed, rõivad ja kindad eemal liikuvatest masinaosadest. Avarad rõivad, ehted või pikad juuksed võivad haakuda liikuvate masinaosade külge.
- Välti masina juhuslikku käivitumist. Enne masina ühendamist elektrivõrku kontrolli, et lüliti oleks VÄLJAS. Ohtlik on kanda masinat, kui sõrm on lültil või pistik on seinas.
- Kasuta kaitsevahendeid. Kanna alati kaitseprille.

Vastavalt olukorrale kasuta tolmutmaski, turvajalatseid, kiivrit või kõrvakaitseid.

- Enne masina esmakordset käivitamist kontrolli, kas masin on ühendatud elektrivõrku, mis vastab masina sildiandmetele. Masinale mittevastava toitepinge kasutamine võib tekitada kasutajale tõsiseid vigastusi ja rikkuda masina.

### 3. TÖÖRIISTADE KASUTAMINE JA HOOLDUS

- Kui sa masinat ei kasuta, siis paiguta see kuiva hoiukohta, kuhu lapsed ligi ei pääse.
- Masina puhastamiseks ei tohi kasutada kemikaale. Ära kasuta selleks petrooleumi, tärpentini, värvilahustit või muid sarnaseid tooteid.
- Enne hooldust või remonti ära unusta masinat elektrivõrgust lahutada.
- Ära käivita masinat, kui selle mingi detail on vigastatud.
- Masina tõrgeteta töö tagamiseks kontrolli alati, kas kõik poldid on korralikult kinni.
- Masina teisaldamiseks kasuta käepidet, mitte aga toitekaablit või voolikut.
- Ära kasuta masinat mittesihipäraselt, ära muuda masina ehitust. Masin on täpselt koostatud. Masina igasugune muutmine võib olla ohtlik.
- Kasuta ainult masina tootja poolt soovitatud tarvikuid. Ühel seadmel kasutamiseks ette nähtud tarvik võib olla ohtlik teist tüüpi seadmel kasutades.
- Jälgi, et masin oleks õigesti reguleeritud ja selle liikuvad detailid oleksid korralikult kinnitatud. Kõik vigastused tuleb enne masina edasist kasutamist kõrvaldada. Paljud õnnetused on põhjustatud seadmete ebaõigest hooldamisest.

### 4. HOOLDUS

- Masinat võib korrastada vaid kvalifitseeritud hoolduspersonal. Mitteamjatundja poolt läbi viidud hooldus võib põhjustada tõsiseid vigastusi.
- Masina hooldusel kasuta ainult originaaliga identseid varuosi ja järgi hoolduse peatükis antud nõudeid. Heakskiitmata varuosade kasutamine või hooldusnõuete eiramine võib põhjustada elektrilööki või vigastust.

### 5. KOMPRESSORITE

#### ERIOHUTUSNÕUDED

- Tulekahju- või plahvatusohu vältimiseks ära pihusta põlevvedelikke kinnises ruumis. Mootorid ja lülitid tekitavad töötades sädemeid. Sädemed võivad süüdata bensiini- või lahustiaurusid ning põhjustada tulekahju või plahvatuse.

- Kasuta alati kompressorit hästi ventileeritavas ruumis. Ära suitseta, kui töötad pihustiga. Ära pihusta kohas, kus esineb leeki või sädemeid. Hoida kompressor võimalikult kaugel kohast, kus pihustatakse materjale.
- Ära hinga otse sisse kompressori poolt toodetud suruõhku ning ära kasuta seda hingamisõhu paakide täitmiseks.
- Ära kasuta keevitusseadmeid kompressori vahetus läheduses. Ära keevita mitte midagi kompressori suruõhupaagi külge. See võib paaki ohtlikult nõrgestada.
- Ära kasuta kompressorit väljas vihmase ilmaga või märjal aluspinnal. See võib põhjustada elektrilöögi.
- Lülita kompressor välja alati pärast kasutamist ja enne hooldust. Vajuta lülitinupp alla, oota kuni suruõhk on paagist väljalaskeklapi kaudu väljunud ja seejärel eralda kompressor elektrivõrgust.
- Enne suruõhutööriistade või -tarvikute kasutamist kontrolli, kas nende sildiandmed vastavad kompressori poolt toodetava suruõhu rõhule. Kompressori rõhuregulaator tuleb reguleerida nii, et õhurõhk kunagi ei ületaks kasutatavate tööriistade või tarvikute maksimaalselt lubatud rõhku.
- Et vältida põletusi ja liikuvate osade poolt põhjustatavaid vigastusi, ära kasuta kompressorit, mille kaitsekate on eemaldatud. Enne katsumist või hooldust lase kuumadel detailidel jahtuda.
- Loe läbi värvipurgil või mujal materjali kohta antud teave enne, kui hakkad seda pihustama.
- Kompressori kasutamisel kannu kaitseprille.
- Ära ürita reguleerida rõhulüliti katte all olevat rõhulüliti või klappi.
- Lase iga päev välja paaki kogunenud kondensaat. See aitab hoida korrosiooni eest.
- Tõmba iga päev kaitseklapi rõngast, et kontrollida, kas klapp töötab.
- Hoida kompressorit vähemalt 300 mm kaugusel seinest, et tagada korralikku jahutust.
- Enne kompressori transportimist kontrolli, et suruõhk oleks paagist välja lastud ja kompressor oleks kindlalt transportivahendile kinnitatud.
- Kaitse suruõhuvoolikut ja toitekaablit vigastuste eest. Kontrolli neid korrapäraselt vigastuste osas ja vajadusel vaheta välja.
- Enne kompressori elektrivõrgust eemaldamist või kaitsekorgi väljakeeramist lülita alati kompressori lüliti välja.

## 6. TEHNILISED ANDMED

Toitepinge .....	ühefaasiline/230 V
Tarbitav võimsus.....	1 100W - 1,5 hj
Tühikäigukiirus.....	n0=2850 p/min
Tootlikkus .....	140 l/min
Paagi maht.....	10 l
Suurim rõhk .....	8 baari - 116 psi
Mass .....	15,5 kg

## 7. PIKENDUSKAABEL

- Vaheta vigastatud kaabel kohe välja. Vigastatud kaabel suurendab elektrilöögi ohtu.
- Kui pikenduskaabel on vajalik, siis kasuta piisava ristlõikega kaablit, et vältida pingelangust, võimsuse kadu ja masina ülekuumenemist.

## 8. KIRJELDUS

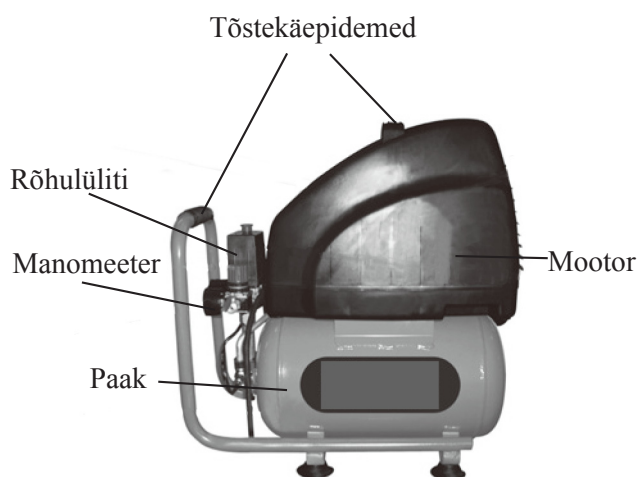

**HOIATUS:**

**KOMPRESSORI PEATAMISEKS VAJUTA TOITELÜLITI NUPP ALLA. PISTIKU VÄLJATÕMBAMISEL KONTROLLI, ET LÜLITI OLEKS ASENDIS 0.**

## 9. DETAILIDE PAIGALDAMINE

- Pärast kompressori lahtipakkimist kontrolli võimalikke transpordikahjustusi.
- Kompressor tuleb töökohale kindlalt kinnitada.
- Väldi pikki torustikke ja kaableid.
- Kindlusta, et kompressorisse siseneks kuiv tolmuva õhk.
- Ära paigalda kompressorit märga või niiskesse kohta.
- Kõik kompressorid on tarneolekus katsetatud, igasugune konstruktsiooni muutmine katkestab garantii.

## 10. KASUTAMINE

- Ühenda masin elektrivõrku.
- Kompressori käivitamiseks tõsta lülitinupp üles. Kompressori maksimaalrõhk on 8 baari. Kui kompressori kasutamise ajal langeb rõhk 5 baarini, siis kompressor käivitub automaatselt ja rõhk tõuseb algtasemeni.
- Kontrolli manomeetri abil paagi rõhku.
- Pärast töö lõpetamist lülita kompressor välja ja tõmba toitekaabli pistik seinast välja.
- Pikad õhuvoolikud ja madal ümbritseva õhu temperatuur alandavad kompressori tootlikkust.
- Mida pikem õhuvoolik, seda madalama rõhuga suruõhk jõuab tööriistani.

## 11. HOIDMINE JA HOOLDUS

- Puhasta siseneva õhu filtrit või vaheta see välja iga 50 töötundi järel.
- Ava paagi alaosas olev kork ja lase kondensaad välja.

## 12. VÕIMALIKUD PROBLEEMID

### Kompressori silindripea ülekuumenemine:

Detailid paisuvad liigselt ja kahjustuvad. Kontrolli, kas silindripea kinnituspoldid on pingutatud.

**Madal toitepinge:** Kui kompressori toitepinge ja -vool on ebapiisavad, siis kompressor ei tööta korralikult.

**Liigne kondensaad paagis:** Korrosiooni ja muude probleemide vältimiseks tühjenda paaki korrapäraselt.

**Ebapiisav hooldus:** Korralik hooldus tagab seadme pikaajalise laitmatu töö. Puhasta õhufiltrit ja tühjenda paaki korrapäraselt.



# ENGLISH

Original instructions

## CONTENTS

1. Introduction.....	18
2. General safety rules .....	18
2.1 Work area.....	18
2.2 Electrical safety.....	18
2.3 Personal safety .....	18
3. Use and maintenance of the compressor .....	19
4. Service .....	19
5. Specific safety rules for the compressors .....	19
6. Technical specifications .....	20
7. Extension lead.....	20
8. Description.....	20
9. Installation details.....	20
10. How to use .....	20
11. Care and maintenance.....	20
12. The compressor's weak points .....	20
Spare parts list.....	33
EC conformity declaration.....	35

## 1. INTRODUCTION

The compressor has many features that will make your job faster and easier. Safety, performance and reliability were given top priority when designing the compressor to make sure it is easy to maintain and use.

**CAREFULLY READ THE ENTIRE  
MANUAL BEFORE MAKING ANY  
ATTEMPT TO USE THE COMPRESSOR.  
ENSURE THAT SPECIFIC ATTENTION IS  
GIVEN TO THE SAFETY RULES AND ALL  
WARNINGS IN THE MANUAL.**



## 2. GENERAL SAFETY RULES



**WARNING:**

**READ AND UNDERSTAND ALL THE INSTRUCTIONS. NON-COMPLIANCE WITH ALL THE INSTRUCTIONS BELOW MAY RESULT IN ELECTRIC SHOCKS, FIRE AND/OR SERIOUS PERSONAL INJURY.**

**KEEP THESE INSTRUCTIONS SAFE.**

### 2.1 WORK AREA

- Keep your work area clean and well lit. Cluttered benches and dark areas may cause accidents.
- Do not use electrically powered machines in explosive atmospheres, for example near inflammable liquids or gases or areas that are dusty. Electrically powered machines produce sparks which may cause fire.
- Make sure all bystanders, children and visitors remain at a safe distance when you use the compressor. Distractions can cause you to lose control.

### 2.2 ELECTRICAL SAFETY



**WARNING:**

- Simple insulated tools are equipped with a polarised ELECT earth plug.
- Avoid body contact with earthed surfaces such as pipes, radiators and refrigerators. There is an increased risk of electric shock if your body is earthed.
- Do not expose the compressor to rain or wet conditions. Any water entering the motor will increase the risk of electric shock.
- Do not abuse the cable. Never use the lead to lift the compressor and do not remove the plug from the socket using the lead. Keep the cable away from heat, oil, sharp edges and moving parts. Replace damaged leads immediately. Damaged leads increase the risk of electric shock.
- If the power lead is damaged, it must be replaced by the manufacturer or the seller.
- The pump must be used with a residual current circuit breaker at a maximum sensitivity of 30 mA.
- During the installation, a disconnection device must be connected to all poles.

### 2.3 PERSONAL SAFETY

- Be aware, think about what you are doing and use common sense when using the machines connected to the mains. Do not use the compressor if you are tired or under the influence of drugs, alcohol or medication. One moment of inattention while operating the compressor may cause serious personal injury.
- Dress appropriately. Do not wear loose clothing or jewellery. Tie up long hair. Keep your hair, clothing and gloves away from moving parts. Loose clothes, jewellery or long hair can get caught in moving parts.
- Avoid accidental starts. Make sure the power switch is in the OFF position before you connect to the mains.  
If you lift the compressor and at the same time keep

your finger on the start button or plug in a machine that is in the ON position, it can cause accidents.

- Use safety equipment. Always wear eye protection. Dust masks, work shoes, safety helmets and hearing protection must be used where needed.
- Before connecting the compressor to the mains (container, socket, etc.), make sure the voltage is the same as outlined on the compressor's rating plate. Serious personal injury can result if a power outlet with the wrong voltage is used and it can also mean that the compressor is destroyed.

### 3. USE AND MAINTENANCE OF THE COMPRESSOR

- Store the compressor in a dry place and out of the reach of children when it is not in use.
- Never use chemicals to clean the compressor. Do NOT use petrol, turpentine, lacquer, paint thinner or similar products.
- Before cleaning or performing any maintenance on the compressor, you must disconnect it from the mains.
- Do not start the compressor if any components are damaged.
- Make sure that all the nuts and screws are tightened at all times to guarantee that the compressor works as intended.
- Always move the compressor by holding its handle. Never lift it using the lead or the hose.
- Never pump fuel or corrosive/toxic substances.
- Don't alter or misuse the compressor. It was built with precision. Changes or modifications which deviate from the specifications are deemed as misuse and can be dangerous.
- Use accessories that are recommended by the manufacturer of your model. Accessories designated for one compressor can be dangerous if they are used with another compressor model.
- Make sure that all moving parts in the compressor are fitted correctly, that there are no damaged components and that there are no other circumstances which can have an impact on use of the tool. If there is any damage, the tool must be repaired before it is used again. Many accidents are due to poor equipment maintenance.

### 4. SERVICE

- The compressor must be serviced by qualified repair staff only. Service or maintenance performed by unqualified staff can increase the risk of injury.
- When the compressor is being repaired, use identical replacement parts and follow the instructions in the maintenance section of this manual.

The use of unauthorised parts, or failure to follow the maintenance instructions, may pose a risk of electric shock or injury.

### 5. SPECIFIC SAFETY RULES FOR COMPRESSORS

- To reduce the risk of a fire outbreak or an explosion, never spray inflammable liquids in an enclosed space. It is normal for the compressor motor and the pressure monitor to produce sparks during use. If the sparks come in contact with petrol fumes or solvents, they can ignite the fumes and cause a fire or an explosion.
- Always operate the compressor in a well ventilated area. Do not smoke while spraying. Do not spray where sparks or flames are present. Make sure the compressor is as far from the spray area as possible.
- Never directly inhale the compressed air from the compressor and do not use it to fill the containers in breathing tanks or similar.
- Do not use welding equipment in close proximity to the compressor. Do not weld anything on to the compressor's air tank as this could dangerously weaken the tank and will void the guarantee.
- Do not use the compressor outdoors when it is raining or on a wet surface as either situation could lead to electric shock.
- Always shut off the compressor after use or before repair work. Press down the ON/OFF lever, wait until compressed air is discharged from the tank through the bleed valve and then disconnect the plug from the mains.
- Check the max. pressure rating for the compressor or accessories that you intend to use with the compressor. The output air pressure from the compressor has to be regulated so that it never exceeds the maximum pressure rating for the tool or accessory.
- To avoid the risk of burns or other injuries from moving parts, never use the compressor without its safety cover. Allow hot parts to cool down before handling or servicing them.
- Be certain to read all labels on paint containers or other materials to be sprayed.
- Always wear safety goggles or glasses when using the compressor.
- Do not attempt to adjust the pressure monitor or the bleed valve located under the pressure monitor cover. Drain the condensate from the tank daily. This helps to prevent corrosion.
- Pull the ring on the safety valve every day to guarantee correct working order and to clear any blockages.
- Store the compressor at least 30 cm from the closest wall to ensure adequate ventilation for cooling purposes.

- Before transporting the compressor, make sure that the pressurised air is bled from the tank and that the compressor is firmly secured.
- Protect the air hose and leads from damage. Inspect for weak or worn parts regularly and replace if necessary.
- External metal parts can be hot after long working periods of compressor use.
- Always press the ON/OFF lever to switch off the compressor before turning off at the mains or disconnecting the power plug.

## 6. TECHNICAL SPECIFICATIONS

Voltage/frequency .....	1-phase 230 V
Input power .....	1100 W - 1.5 HP
Idling speed.....	n <sub>0</sub> =2850 rpm
Cylinder volume .....	140 l/min
Tank capacity .....	10 litres
Max. pressure.....	8 bar - 116 psi
Weight.....	15.5 kg

## 7. EXTENSION LEAD

- Replace damaged cables immediately. The use of damaged leads can cause electric shock or burns.
- If an extension lead is necessary, it must be the correct size to prevent excessive voltage drops, loss of power or overheating.

The table shows the correct size to use, depending on lead length and stated amperage on the tool's rating plate. When in doubt, use a gauge lead bigger than what you think to be correct. Always use UL- and CSA-listed extension leads.

## 8. DESCRIPTION

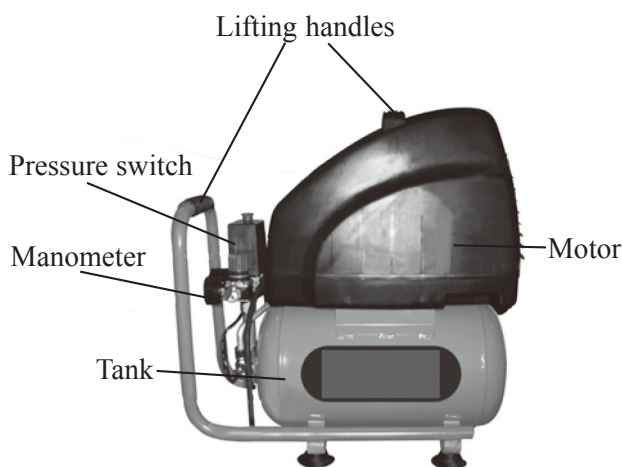

**WARNING:**  
**ONLY START AND STOP THE COMPRESSOR FROM THE SWITCH. IF YOU MUST UNPLUG IT, CHECK THAT THE SWITCH IS ON THE “OFF” POSITION.**

## 9. INSTALLATION DETAILS

- Check the compressor for damage caused by transportation when unpacking it.
- The compressor must be placed close to the work area.
- Avoid using large pipes and extensions.
- Make sure that the air is dry and free of dust.
- Do not install the compressor in wet or moist places.
- All compressors are tested in the factory. • Any modifications to it will void the guarantee.

## 10. HOW TO USE

- Connect the power plug to an earthed socket.
- Lift up the ON/OFF lever to start the compressor. The compressor will fill with air until a pressure of 8 bar is reached. When the compressed air is used, the pressure will drop to 6 bar; the compressor will then automatically start to increase the pressure to 8 bar again.
- Check tank pressure using the manometer.
- When the work is done, always switch off the compressor and unplug it from the mains.
- Long extension hoses and low temperatures surrounding the compressor will reduce performance.
- When long extension hoses are used, the pressure will be lower.

## 11. CARE AND MAINTENANCE

- Clean the air filter or replace it after 50 hours of use.
- Purge the tank regularly by opening the drainage screw under the tank.

## 12. THE COMPRESSOR'S WEAK POINTS

**High temperatures at the top of the compressor's cylinder:**

This causes the mechanical parts to expand more than necessary and may lead to damage. Check the tightness of the screws at the top of the cylinder.

**Low voltage:** If the compressor does not receive enough current, it will not work as intended.

**Too much water in the tank:** Drain the tank regularly to, for example, prevent corrosion.

**Insufficient maintenance:** Proper maintenance ensures long equipment life. Clean the air filter and purge the tank regularly.



# LATVISKI

Oriģinālo instrukciju tulkojums

## SATURS

1. Ievads.....	21
2. Vispārējie drošības noteikumi.....	21
2.1 Darba zona.....	21
2.2 Elektriskā drošība.....	21
2.3 Personiskā drošība.....	21
3. Kompresora lietošana un kopšana.....	22
4. Tehniskā apkope.....	22
5. Īpaši drošības noteikumi attiecībā uz kompresoriem.....	22
6. Tehniskie parametri.....	23
7. Elektriskā pagarinātāja kabelis.....	23
8. Apraksts.....	23
9. Sīkāka informācija par uzstādīšanu.....	23
10. Lietošana.....	23
11. Kopšana un apkope.....	24
12. Kompresoru ienaidnieki.....	24
Rezerves daļu saraksts.....	33
Ek atbilstības deklarācija.....	35

## 1. IEVADS

Kompresoram ir daudzas funkcijas, kas atvieglos jūsu darbu un ļaus to ātrāk paveikt. Izstrādājot šo kompresoru, vislielākā uzmanība ir tikusi pievērsta drošībai, sniegumam un uzticamībai, kas ir īpašības, kuras ļauj viegli veikt šī kompresora apkopi un lietot to.

**PIRMS ŠĪ KOMPRESORA LIETOŠANAS RŪPĪGI IZLASIET VISU ROKASGRĀMATU. NOTEIKTI PIEVĒRSIET ĪPAŠU UZMANĪBU ŠAJĀ ROKASGRĀMATĀ IETVERTAJIEM DROŠĪBAS NOTEIKUMIEM, KĀ ARĪ VISIEM BRĪDINĀJUMIEM UN NORĀDĒM PAR NEPIECIEŠAMĪBU IEVĒROT PIESARDZĪBU.**



## 2. VISPĀRĒJIE DROŠĪBAS NOTEIKUMI



**BRĪDINĀJUMS!**

**IZLASIET UN IZPROTIET VISAS INSTRUKCIJAS. ŠO NORĀDĪJUMU**

**NEIEVĒROŠANA VAR RADĪT ELEKTROŠOKU, AIZDEGŠANOS UN/VAI NOPIETNU TRAUMU.**

## SAGLABĀJIET ŠĪS INSTRUKCIJAS!

### 2.1 DARBA ZONA

- Darba zonai vienmēr ir jābūt tīrai un labi apgaismotai. Pārblīvēti darbapaldi un tumšas zonas var kalpot par iemeslu negadījumiem.
- Nedarbiniet elektroiekārtas sprādzienbīstamā atmosfērā, piemēram, ugunsnedrošu šķidrums, gāzu vai putekļu klātbūtnē. Elektroiekārtas rada dzirksteles, kas var izraisīt aizdegšanos.
- Lietojot kompresoru, raugieties, lai tuvumā nebūtu vērotāju, bērnu un apmeklētāju. Uzmanības novēršana var izraisīt kontroles zaudēšanu pār kompresoru.

### 2.2 ELEKTRISKĀ DROŠĪBA



**BRĪDINĀJUMS**

- Nepieļaujiet kompresora korpusa saskari ar iezemētām virsmām, tādām kā caurules, radiatoru un ledusskapji. Ja kompresora korpusi ir iezemēti, šāda saskarsme rada paaugstinātu elektrošoka risku.
- Nepakļaujiet kompresoru lietum vai mitriem apstākļiem. Ūdens iekļūšana tā motorā palielinās elektrošoka risku.
- Esiet uzmanīgi ar vadu. Kompresoru nekad neceliet, turot aiz vada, un nevelciet to aiz vada, lai atvienotu no energoapgādes. Sargājiet vadu no karstuma, eļļas, asiem stūriem un kustīgajām daļām. Bojāti vadi paaugstina elektrošoka risku.
- Ja barošanas vads ir bojāts, tā nomaina ir jāveic kompresora ražotājam vai pārdevējam.
- Pumpim ir jāstrādā ar diferenciālo slēdzi, ar ne vairāk kā 30 mA.
- Uzstādīšanas laikā visiem poliem ir jābūt pieslēgtai atvienošanas ierīcei.

### 2.3 PERSONISKĀ DROŠĪBA

- Lietojot elektroiekārtas, nezaudējiet modrību, sekojiet līdzi tam, ko darāt, un saglabājiet veselo saprātu. Nelietojiet kompresoru, kad esat noguris vai esat narkotiku, alkohola vai medikamentu ietekmē. Uzmanības zaudēšana elektroiekārtu darbināšanas laikā var radīt nopietnu traumu.
- Piemēroti apģērbieties. Negērbiet brīvu apģērbu un noņemiet rotaslietas. Sasieniet vai saspraudiet garus matus. Raugieties, lai mati, apģērbs un cimdi būtu drošā attālumā no kustīgajām daļām. Brīvs apģērbs, rotaslietas un gari mati var iekerties kustīgajās daļās.
- Nepieļaujiet kompresora netīšu iedarbināšanu. Pirms pievienot kompresoru barošanai, pārbaudiet,

vai slēdzis ir OFF (izslēgtā) pozīcijā. Kompresora pārnēsāšana, turot pirkstu uz slēdža, un kompresora pievienošana barošanai, slēdzim esot ON (ieslēgtā) pozīcijā, rada nelaimes gadījumus.

- Lietojiet drošības aprīkojumu. Vienmēr valkājiet acu aizsargu. Attiecīgos apstākļos ir jāizmanto putekļu maska, neslīdoši aizsargapavi, stingra materiāla galvassega vai dzirdes aizsargs.
- Pirms kompresora pieslēgšanas barošanas avotam (spraudlīgzdai, sienas kontaktam utt.), pārliecinieties, vai barošanas avota spriegums atbilst spriegumam, kas norādīts uz kompresora datu plāksnītes. Nepareizs spriegums var nodarīt kompresora lietotājam nopietnu traumu, kā arī var sabojāt kompresoru.

### 3. KOMPRESORA LIETOŠANA UN KOPŠANA

- Kad kompresors netiek lietota, glabājiet to sausā vietā, kur tai nevar piekļūt bērni.
- Kompresora tīrīšanai nedrīkst izmantot ķīmiskus līdzekļus. Tīrīšanai NELIETOJIET benzīnu, terpentīnu, lakas vai krāsas atšķaidītājus vai tamlīdzīgus produktus.
- Pirms kompresora tīrīšanas vai apkopes atvienojiet to no barošanas avota.
- Nelietojiet kompresoru, ja ir bojātas kādas tās daļas.
- Lai nodrošinātu pareizu kompresora darbību, vienmēr pārbaudiet, vai ir pievilktas visas bultskrūves un skrūves.
- Kompresoru pārvietojiet, vienmēr turot to aiz roktura, un nekad nevelciet to aiz vada vai šļūtenes.
- Nepārveidojiet kompresoru un nelietojiet to nepareizā veidā. Tas ir izgatavots, ievērojot augstu precizitāti. Jebkādi pārveidojumi vai izmaiņas, kas nav norādītas kompresora lietošanas instrukcijā, ir uzskatāma par nepareizu lietošanu un rada bīstamību.
- Izmantojiet tikai jūsu kompresora modeļa ražotāja ieteiktos piederumus. Piederumi, kas piemēroti vienai iekārtai, var būt bīstami, ja tie tiek lietoti kopā ar citu iekārtu.
- Izmantojiet tikai ražotāja ieteiktos piederumus. Piederumi, kas piemēroti vienam modelim, var būt bīstami, ja tie tiek lietoti kopā ar citu modeli.
- Pārbaudiet, vai kustīgās daļas nav nepareizi nocentrētas vai nobīdījušās, vai kādas daļas nav salūzušas un vai nav kādu citu līdzīgu problēmu, kas var ietekmēt kompresora darbību. Bojājumu gadījumā kompresors pirms nākamās tās lietošanas reizes ir jāsalabo. Daudzu negadījumu cēlonis ir kompresora slikta apkope.

### 4. TEHNISKĀ APKOPE

- Kompresora tehnisko apkopi drīkst veikt tikai kvalificēts remonta speciālists. Nekvalificēta personāla veikta tehniskā apkope vai apkope var radīt traumas risku.
- Veicot kompresora tehnisko apkopi, ir jāizmanto tikai identiskas rezerves daļas un ir jāievēro instrukcijas, kas sniegtas šajā rokasgrāmatā iekļautajā apkopes daļā. Neatļautu daļu izmantošana un apkopes instrukciju neievērošana var radīt elektrošoka vai traumas risku.

### 5. ĪPAŠI DROŠĪBAS NOTEIKUMI ATTIECĪBĀ UZ KOMPRESORIEM

- Lai samazinātu aizdegšanās vai eksplozijas risku, norobežotā telpā nekad nesmidziniet nekādus viegli uzliesmojošus šķidrums. Ir normāli, ja kompresora motors un spiediena slēdzis kompresora lietošanas laikā rada dzirksteles. Ja dzirksteles nonāk saskarē ar benzīna izgarojumiem vai šķīdinātājiem, tās var aizdedzināt šos izgarojumus un izraisīt ugunsgrēku vai eksploziju.
- Kompresoru vienmēr darbiniet vietā, kur ir laba ventilācija. Izsmidzināšanas laikā nesmēķējiet. Nesmidziniet vietās, kur ir dzirksteles vai liesmas. Turiet kompresoru pēc iespējas lielākā attālumā no vietas, kur ir notikusi izsmidzināšana.
- Nekad tiešā veidā neieelpojiet kompresora saražoto saspiesto gaisu un neizmantojiet to elpošanas tvertņu uzlādēšanai.
- Kompresora tuvumā nelietojiet metināšanas iekārtas. Neko nemetiniet pie kompresora gaisa tvertnes, jo tas var padarīt tvertni bīstami trauslu, un tad garantija vairs nebūs spēkā.
- Nelietojiet kompresoru ārpus telpām, kad ārā līst lietus, vai uz mitras virsmas – tas var radīt elektrošoku.
- Pēc lietošanas un pirms tehniskās apkopes veikšanas kompresoru vienmēr izslēdziet. Piespiediet ieslēgšanas/izslēgšanas slēdzi, pagaidiet, līdz no tvertnes izplūdes vārsta ir izplūdis zem spiediena esošais gaiss, un tad atvienojiet barošanas vada kontaktu no barošanas avota.
- Pārbaudiet, kādi ir maksimālie spiediena rādītāji instrumentiem vai piederumiem, ko jūs plānojat lietot kopā ar kompresoru. No kompresora izplūstošā gaisa izejas spiediens ir jāneregulē tā, lai tas nekad nepārsniegtu attiecīgās iekārtas vai piederuma nominālo spiedienu.
- Lai novērstu apdegumu un traumu risku, ko varētu radīt kustīgās daļas, nedarbiniet kompresoru ar noņemtu drošības vairogu. Pirms rīkošanās ar kompresoru vai tā tehniskās apkopes veikšanas ļaujiet tā uzkarusušajām daļām atdzist.

- Noteikti izlasiet uz smidzināšanai paredzētās krāsas vai citu materiālu iepakojumu etiķetēm izvietoto informāciju.
- Lietojot gaisa kompresoru, vienmēr strādājiet cieši pieguļošās aizsargbrillēs.
- Nemēģiniet regulēt spiediena slēdzi vai izplūdes vārstu, kas atrodas zem spiediena slēdža vāciņa.
- Katru dienu izteciniet no tvertnes kondensācijas ūdeni. Tas palīdzēs novērst koroziju.
- Katru dienu pavelciet drošības vārsta gredzenu, lai nodrošinātu pareizu tā darbību un iztīrītu jebkādas iespējamās aizsērējumus.
- Kompresoram ir jāatrodas vismaz 300 mm attālumā no tuvākās sienas, lai tādējādi dzesēšanas nolūkos nodrošinātu pietiekamu vēdināšanu.
- Pirms kompresora pārvietošanas pārliecinieties, vai no tvertnes ir izlaists zem spiediena esošais gaiss un vai kompresors ir droši nostiprināts.
- Sargājiet no bojājumiem gaisa šļūteni un vadus. Regulāri veiciet apskati, vai nav kādu nodilušu vai vāju punktu, un, ja nepieciešams, gaisa šļūteni vai vadus nomainiet.
- Pēc ilgām kompresora lietošanas periodiem ārējās metāla daļas var būt karstas.
- Pirms kompresora atvienošanas no barošanas avota jeb barošanas vada atvienošanas no kontaktligzdas vienmēr piespiediet ieslēgšanas/izslēgšanas slēdzi, lai tādējādi kompresoru izslēgtu.

## 6. TEHNISKIE PARAMETRI

Spriegums/Frekvence.....	Viena fāze 230 V
Ieejas jauda .....	1100 W jeb 1,5 zirgspēki
Ātrums bezslodzes apstākļos .....	n0 = 2850 apgr./min
Tilpums .....	140 l/min
Tvertnes ietilpība .....	10 l
Maksimālais spiediens .....	8 Bāri jeb 116 psi
Svars.....	15,5 kg

## 7. ELEKTRISKĀ PAGARINĀTĀJA KABELIS

- Bojātu kabeli nekavējoties nomainiet. Bojātu vadu lietošana var radīt elektrošoku, apdegumus vai nāvējošu elektrotraumu.
- Ja nepieciešams elektriskā pagarinātāja vads, lai novērstu pārmērīgu sprieguma zudumu, jaudas zudumu vai kompresora pārkaršanu, ir jāizmanto piemērota izmēra vadi. Šajā tabulā ir norādīti pareizie izmantojamo vadu izmēri, kas atkarīgi no vada garuma un uz kompresora datu plāksnītes norādītā strāvas stipruma ampēros. Šaubu gadījumā izmantojiet smagāku mērierīci.

## 8. APRAKSTS

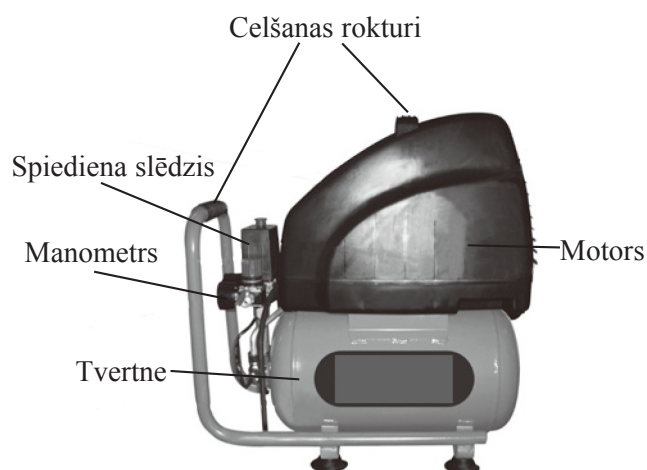

### BRĪDINĀJUMS!

**KOMPRESORU VIENMĒR IEDARBINIET UN APSTĀDINIET AR SLĒDŽA PALĪDZĪBU. JA KOMPRESORS IR JĀATVIENO NO BAROŠANAS AVOTA, PĀRBAUDIET, VAI SLĒDZIS IR OFF (IZSLĒGTĀ) POZĪCIJĀ.**

## 9. SĪKĀKA INFORMĀCIJA PAR UZSTĀDĪŠANU

- Pēc izpakošanas kompresoru pārbaudiet, vai tam pārvadāšanas laikā nav nodarīti kādi bojājumi.
- Kompresors ir jāuzstāda darba zonas tuvumā.
- Izvairieties no apjomīgu cauruļu un pagarinātāju lietošanas.
- Pārliecinieties, lai izplūstošais gaiss būtu sauss un bez putekļiem.
- Neuzstādi kompresoru mitrās vai drēgnās vietās.
- Visi kompresori ir testēti to sākotnējā stāvoklī, un jebkādi pārveidojumi padara garantiju spēkā neesošu.

## 10. LIETOŠANA

- Iespraudiet barošanas vada kontaktu iezemētā kontaktligzdā.
- Lai kompresoru ieslēgtu, pabīdi uz augšu ON-OFF (ieslēgšanas-izslēgšanas) slēdzi. Kompresors ielādēs gaisu līdz 8 bāru spiedienam. Kompresora lietošanas laikā spiediens samazināsies līdz 5 bāriem un tad automātiski atkal atgriezīsies sākotnējā līmenī.
- Ar manometru pārbaudiet tvertnes spiedienu.
- Kad darbs ir pabeigts, kompresoru vienmēr izslēdziet un tad to atvienojiet no barošanas avota.
- Garu pagarinātāja šļūteņu lietošana un zema temperatūra apkārt kompresoriem samazina kompresoru sniegumu.

- Jo garāka pagarinātāja šļūtene, jo mazāks spiediens.

## 11. KOPŠANA UN APKOPE

- Sūkšanas filtru iztīriet vai nomainiet ik pēc 50 lietošanas stundām.
- Atverot tvertnes apakšējā daļā esošo vāciņu, tvertni regulāri iztukšojiet.

## 12. KOMPRESORU IENAIDNIEKI

### **Augstas temperatūras iedarbība uz kompresora galvu:**

izraisa mehānisko daļu pārmērīgu izplešanos, kas, savukārt, rada bojājumus. Pārbaudiet, vai kompresora galvas skrūves ir pietiekami stingri pievilktas.

**Zems spriegums:** ja kompresoram netiek pievadīta vajadzīgā stīpruma strāva, tas pienācīgi nedarbojas.

**Pārāk liels ūdens daudzums tvertnē:** lai novērstu koroziju utt, tvertni periodiski iztukšojiet.

**Labas apkopes trūkums:** pienācīga apkope nodrošina iekārtām ilgu kalpošanas laiku. Periodiski iztīriet filtru un iztukšojiet tvertni.



# LIETUVIŠKAI

Vertimas originali instrukcija

## TURINYS

1. Įžanga.....	25
2. Bendrosios saugos taisyklės .....	25
2.1 Darbo zona.....	25
2.2 Elektros sauga.....	25
2.3 Asmeninė sauga .....	25
3. Kompresoriaus naudojimas ir priežiūra.....	26
4. Techninė priežiūra.....	26
5. Specifinės saugos taisyklės kompresoriams.....	26
6. Techninės specifikacijos .....	27
7. Ilginamasis laidas.....	27
8. Aprašymas .....	27
9. Montavimo informacija .....	27
10. Naudojimas.....	27
11. Priežiūra ir taisymas .....	28
12. Neigiamą poveikį kompresoriui turintys veiksniai .....	28
Rezervinių dalių sąrašas .....	33
Ek atitikimo deklaracija.....	35

## 1. ĮŽANGA

Šis kompresorius turi daug savybių, padedančių darbą atlikti greičiau ir lengviau. Kuriant šį kompresorių didžiausias dėmesys buvo skiriamas saugai, našumui ir patikimumui – savybėms, dėl kurių įrenginį lengva prižiūrėti ir naudoti.

**PRIEŠ PRADĖDAMI NAUDOTI ĮRENGINĮ, ATIDŽIAI PERSKAITYKITE VISĄ NAUDOJIMO ŽINYNĄ. ATKREIPKITE YPATINGĄ DĖMESĮ Į SAUGOS TAISYKLES IR VISUS ŠIAME ŽINYNE PATEIKIAMUS ĮSPĖJIMUS.**



## 2. BENDROSIOS SAUGOS TAISYKLĖS

**ĮSPĖJIMAS.**

**PERSKAITYKITE IR SUPRASKITE VISAS TAISYKLES. NURODYMŲ NESILAIKYMO ATVEJU KYLA RIZIKA DĖL ELEKTROS SMŪGIO, GAISRO IR (ARBA) RIMTO SUSIŽALOJIMO.**

## SAUGOKITE ŠIĄ INSTRUKCIJĄ

### 2.1 DARBO ZONA

- Darbo vieta turi būti švari ir gerai apšviesta. Netvarkingi darbataliai ir tamsi darbo aplinka gali tapti nelaimingų atsitikimų priežastimi.
- Nenaudokite elektrinių prietaisų sprogyje aplinkoje, pavyzdžiui esant degiems skysčiams, dujoms ar dulkėms. Elektriniai prietaisai generuoja kibirkštis, galinčias sukelti gaisrą.
- Dirbdami su kompresoriumi, būkite atokiai nuo stebėtojų, vaikų ir kitų pašalinių asmenų. Išsiblaškę galite nesuvaldyti įrenginio.

### 2.2 ELEKTROS SAUGA

**ĮSPĖJIMAS**

- Venkite kūno kontakto su įžemintais paviršiais - vamzdžiais, radiatoriais ir šaldytuvais. Jei Jūsų kūnas yra įžemintas, padidėja elektros smūgio rizika.
- Saugokite kompresorių nuo lietaus ar drėgnų oro sąlygų. Į variklį patekęs vanduo didina elektros smūgio riziką.
- Atsargiai elkitės su elektros laidu. Niekada neneškite prietaiso ir netraukite kištuko iš maitinimo lizdo, laikydami už laido. Laikykite laidą atokiai nuo šilumos šaltinių, tepalų, aštrių kraštų ar judančių dalių. Nedelsdami pakeiskite pažeistus laidus. Pažeisti laidai didina elektros smūgio riziką.
- Pažeistą maitinimo kabelį turi pakeisti gamintojas arba pardavėjas.
- Siurblys turi veikti su ne didesniu nei 30 mA diferencialiniu jungikliu.
- Montavimo metu visiems poliams turi būti prijungta išjungimo priemonė.

### 2.3 ASMENINĖ SAUGA

- Dirbdami su elektriniu prietaisu, būkite budrūs, stebėkite, ką darote ir vadovaukitės sveiku protu. Nenaudokite įrenginio, jei esate pavargęs arba apsvaigęs nuo psichotropinių medžiagų, alkoholio ar medikamentų. Neatidžiai dirbant su elektros įrankiu galima rimtai susižaloti.
- Dėvėkite tinkamus drabužius. Nedėvėkite laisvų rūbų ar papuošalų. Susiriškite ilgus plaukus. Laikykite plaukus, rūbus ir pirštines atokiai nuo judančių dalių. Laisvi rūbai, papuošalai ar ilgi plaukai gali įsivelti tarp judančių dalių.
- Venkite atsitiktinio prietaiso įsijungimo. Įsitikinkite, ar jungiklis yra OFF (IŠJUNGTA) padėtyje, prieš įjungiant kištuką į maitinimo lizdą. Prietaiso nešimas, laikant pirštą ant jungiklio, ar prietaiso kištuko įkišimas į maitinimo lizdą, kai jungiklis

ON (IJUNGTĄ) padėtyje, gali būti nelaimingo atsitikimo priežastimi.

- Naudokite apsaugos priemones. Visada dėvėkite akių apsaugą. Atitinkamomis sąlygomis reikia dėvėti kaukę nuo dulkių, apsauginius batus neslidžiu padu arba klausos apsaugos priemones.
- Prieš įjungiant kompresorių į maitinimo tinklą (kištukinį lizdą ir pan.), įsitikinkite, ar tiekiamą įtampa yra tokia pati, kokia nurodyta ant kompresoriaus informacinės plokštelės. Netinkamos įtampos naudojimas gali sukelti rimtą traumą naudotojui ir sugadinti kompresorių.

### 3. KOMPRESORIAUS NAUDOJIMAS IR PRIEŽIŪRA

- Nenaudojamą prietaisą laikykite sausoje vietoje ir atokiai nuo vaikų.
- Kompresoriaus valymui nenaudokite jokių cheminių medžiagų. NENAUDOKITE benzino, terpentino, lako ar dažų skiediklių bei panašių produktų.
- Prieš valant ar atliekant bet kokius kitus priežiūros darbus, kompresorių būtina išjungti iš maitinimo tinklo.
- Nejunkite kompresoriaus, jei kuri nors iš dalių yra pažeista.
- Siekdami užtikrinti reikiamą kompresoriaus darbą, visada patikrinkite, kad būtų tvirtai priveržti visi varžtai ar sriegiai.
- Visada neškite kompresorių laikydami už rankenos, o ne už laidos ar žarnos.
- Nekeiskite kompresoriaus konstrukcijos ir naudokite jį tik pagal paskirtį ir pateiktus nurodymus. Prietaisas buvo preciziškai pagamintas. Bet kokie neleistini prietaiso konstrukcijos pakeitimai ar modifikacijos yra laikomi netinkamu jo naudojimu ir yra potencialiai žalingi.
- Naudokite tik šio modelio gamintojo rekomenduojamus priedus. Vienam kompresoriui tinkantys priedai gali būti pavojingi, naudojant su kito modelio kompresoriumi.
- Naudokite tik gamintojo rekomenduojamus priedus. Vienam modeliui tinkantys priedai gali būti pavojingi, jei naudojami kitam modeliui.
- Patikrinkite, ar yra kokių nors nesutampančių ar pažeistų judančių dalių, sulūžusių dalių ar kokių nors sąlygų, kurios gali turėti neigiamos įtakos prietaiso darbui. Jei aptinkate pažeidimų, prietaisą būtina sutaisyti prieš vėl pradėdant jį naudoti. Daugybė nelaimingų atsitikimų įvyksta dėl blogos įrenginio priežiūros.

### 4. TECHNINĖ PRIEŽIŪRA

- Kompresoriaus techninę priežiūrą gali atlikti tik kvalifikuoti remonto darbų specialistai. Nekvalifikuoto personalo atlikta techninė priežiūra ar remontas gali sukelti traumas riziką.
- Prietaiso priežiūrai naudokite tik identišką atsarginę dalis ir vadovaukitės nurodymais, pateiktais šio žinyno skyriuje „Priežiūra“. Neleistinų dalių naudojimas arba skyriaus „Priežiūra“ instrukcijų nesilaikymas didina elektros smūgio arba traumas riziką.

### 5. SPECIFINĖS SAUGOS TAISYKLĖS KOMPRESORIAMS

- Siekdami sumažinti gaisro ar sprogimo riziką, niekada nepurškite degių skysčių uždaroje aplinkoje. Kompresoriaus motoro ir slėgio jungiklio naudojimo metu sukeliama žiežirbos yra įprastinis reiškinys. Su benzino garais ar tirpikliais kontaktuojančios žiežirbos gali uždegti garus ir sukelti gaisrą ar sprogimą.
- Kompresorių visada naudokite gerai ventiliuojamoje aplinkoje. Purškimo metu nerūkykite. Nepurškite ten, kur yra ugnies šaltinių. Laikykite kompresorių kiek įmanoma atokiau nuo purškimo aplinkos.
- Niekada tiesiogiai neįkvėpkite kompresoriaus suspausto oro ir nenaudokite jo talpų pripildymui.
- Arti kompresoriaus nenaudokite suvirinimo įrangos. Niekada neprivirinkite prie kompresoriaus oro talpos: tokie veiksmai gali stipriai pabloginti talpos būklę ir panaikinti garantijos galiojimą.
- Nenaudokite kompresoriaus lauke, kai lyja, arba ant šlapio paviršiaus – abiem atvejais galima sukelti elektros smūgį.
- Visada išjunkite kompresorių po naudojimo ir prieš techninės priežiūros darbų atlikimą. Nuspauskite žemyn on/off (įjungti/išjungti) rankenėlę, palaukite, kol suspaustas oras išleidžiamas iš talpos per nuleidimo vožtuvą, ir tada ištraukite elektros kištuką iš maitinimo lizdo.
- Patikrinkite visų įrankių ar priedų, kuriuos ketinate naudoti su kompresoriumi, maksimalią slėgio normą. Išeinančio iš kompresoriaus oro slėgis turi būti reguliuojamas taip, kad niekada neviršytų nominalaus įrankio ar priedo slėgio.
- Norėdami išvengti judančių dalių sukeltų nudeginimų ar traumas rizikos, nenaudokite kompresoriaus be apsauginio skydo. Leiskite įkaitusiems dalims atvėsti prieš naudojimą ar priežiūrą.
- Būtinai perskaitykite visas dažų ir kitų medžiagų, kurias ketinate purkšti, talpų etiketes.
- Naudodami oro kompresorių visada dėvėkite apsauginius akinius.

- Nereguliuokite slėgio jungiklio ar išleidimo vožtuvo, esančio po slėgio jungiklio dangčiu.
- Kasdien išleiskite iš talpos susikaupusį kondensatą. Tai padės išvengti rūdijimo.
- Kasdien patraukite apsauginio vožtuvo žiedą, kad įsitikintumėte, jog jis tinkamai veikia, ir vadovaukitės visomis galimomis instrukcijomis.
- Laikykite kompresorių mažiausiai 300 mm atstumu nuo artimiausios sienos, kad užtikrintumėte tinkamą ventiliaciją.
- Prieš transportuojant kompresorių, įsitikinkite, kad iš talpos yra išleistas suspaustas oras ir kompresorius tinkamai pritvirtintas.
- Saugokite oro žarną ir laidą nuo pažeidimų. Reguliariai tikrinkite silpnas ar susidėvėjusias vietas ir, jei reikia, jas pakeiskite.
- Po ilgo kompresoriaus naudojimo išorinės metalinės dalys gali būti įkaitusios.
- Visada paspauskite on/off (įjungti/išjungti) svirtelę ir išjunkite kompresorių prieš išjungiant elektros energijos tiekimą arba ištraukiant elektros kištuką.

## 6. TECHNINĖS SPECIFIKACIJOS

Įtampa/Dažnis .....	230 V viena įtampa
Įėjimo galia .....	1 100 W - 1,5 AJ
Neapkrauto variklio sūkiai.....	n0=2 850 aps./min.
Našumas.....	140 l/min.
Talpos tūris.....	10 l
Maksimalus slėgis.....	8 bar – 116 psi
Svoris .....	15,5 kg

## 7. ILGINAMASIS LAIDAS

- Nedelsdami pakeiskite pažeistą laidą. Pažeisto laido naudojimas gali sukelti elektros smūgį, nudeginti arba mirtinai nutrenkti.
- Jei būtina naudoti ilginamąjį laidą, reikia naudoti laidą su atitinkamo dydžio laidininkais, siekiant išvengti per didelio įtampos sumažėjimo, galios netekimo ar perkaitimo. Lentelėje pateikiami tinkami dydžiai, priklausomai nuo laido ilgio ir srovės stiprumo normos, pateiktos prietaiso informacinėje plokštelėje. Kilus abejonėi, naudokite vienu dydžiu didesnę matą.

## 8. APRAŠYMAS

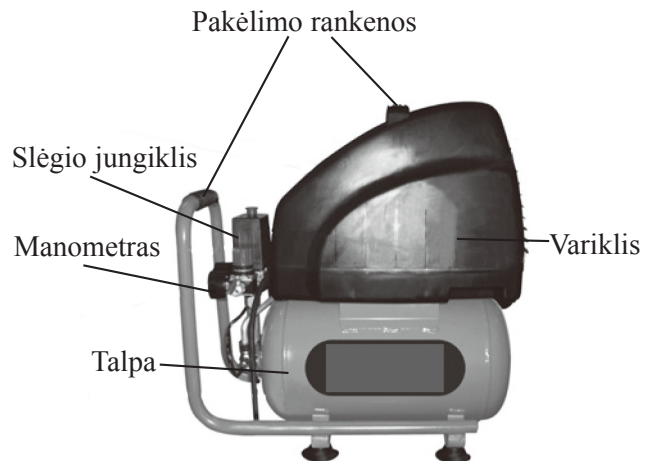

### ĮSPĖJIMAS.

**PALEISKITE IR SUSTABDYKITE KOMPRESORIŲ TIK NAUDODAMI JUNGIKLĮ. JEI TURITE JĮ IŠTRAUKTI IŠ MAITINIMO TINKLO, PATIKRINKITE, AR JUNGIKLIS YRA OFF (IŠJUNGTA) PADĖTYJE.**

## 9. MONTAVIMO INFORMACIJA

- Patikrinkite išpakuotą kompresorių, ar jis nebuvo pažeistas transportavimo metu.
- Kompresorius turi būti paruošiamas naudojimui šalia darbo zonos.
- Venkite didelių vamzdžių ir ilginamųjų laidų.
- Įsitikinkite, ar išeinantis oras yra sausas ir be dulkių.
- Nemontuokite kompresoriaus šlapioje ar drėgnoje aplinkoje.
- Visi kompresoriai yra išbandyti originalioje komplektacijoje, bet kokios jų modifikacijos panaikina garantijos galiojimą.

## 10. NAUDOJIMAS

- Įjunkite elektros kištuką į kištukinį lizdą su įžeminimu.
- Pakelkite ON/OFF (įjungti/išjungti) svirtelę ir įjunkite kompresorių. Kompresorius prisotina orą iki 8 barų slėgio. Kompresoriaus naudojimo metu, slėgis nukris iki 5 barų ir tada automatiškai pasileis, kad vėl pasiektų pradinį slėgį.
- Manometru patikrinkite slėgį talpoje.
- Atlikę darbus, visada išjunkite kompresorių ir ištraukite jį iš maitinimo tinklo.
- Ilgos žarnos ir žema temperatūra mažina kompresorių darbo našumą.
- Kuo ilgesnė žarna, tuo mažesnis slėgis.

## 11. PRIEŽIŪRA IR TAISYMAS

- Išvalykite oro filtrą arba pakeiskite jį po 50 naudojimo valandų.
- Reguliariai išvalykite talpą, atidarydami dangtelį apatinėje talpos dalyje.

## 12. NEIGIAMĄ POVEIKĮ KOMPRESORIUI TURINTYS VEIKSNIAI

**Didelė temperatūra kompresoriaus cilindro viršuje:** Mechaninės dalys per daug išsiplečia ir yra pažeidžiamos. Patikrinkite varžtų sandarumą cilindro viršuje.

**Žema įtampa:** Jei kompresorius negaus reikiamos srovės, jis netinkamai veiks.

**Vandens perteklius talpoje:** Periodiškai valykite talpą, kad, pavyzdžiui, išvengtumėte rūdijimo.

**Tinkamos priežiūros trūkumas:** Tinkama priežiūra užtikrina ilgą įrenginio naudojimo laiką. Periodiškai valykite oro filtrą ir talpą.



## POLSKI

Tłumaczenie instrukcji oryginalnej

### SPIS TREŚCI

1. Wstęp .....	29
2. Ogólne zalecenia bhp .....	29
2.1 Miejsce pracy .....	29
2.2 Bhp przy urządzeniach elektrycznych .....	29
2.3 Bezpieczeństwo osobiste .....	29
3. Użytkowanie i utrzymanie sprężarki .....	30
4. Serwis .....	30
5. Szczegółowe zalecenia bhp dotyczące sprężarek .....	30
6. Dane techniczne .....	31
7. Kabel zasilający .....	31
8. Opis .....	31
9. Wskazówki instalacyjne .....	31
10. Użytkowanie .....	32
11. Czynności konserwacyjne .....	32
12. Czynniki niekorzystne dla pracy sprężarki .....	32
Wykaz części zamiennych .....	33
Deklaracja zgodności UE .....	35

### 1. WSTĘP

Niniejsza sprężarka posiada wiele cech, które sprawiają, że twoja praca staje się szybsza i łatwiejsza. Przy projektowaniu sprężarki na pierwszym miejscu zwracaliśmy uwagę na bezpieczeństwo użytkowania, wydajność i niezawodność, a także na parametry jakościowe, zapewniające łatwość utrzymania i użytkowania.

**PRZED PRZYSTĄPIENIEM DO  
UŻYTKOWANIA DOKŁADNIE  
PRZECZYTAĆ CAŁĄ INSTRUKCJĘ  
OBSŁUGI.**

**SZCZEGÓLNĄ UWAGĘ ZWRÓCIĆ NA  
WSZYSTKIE OSTRZEŻENIA I UWAGI W  
NIEJ ZAWARTE**



### 2. OGÓLNE ZALECENIA BHP



**UWAGA!**

**PRZECZYTAĆ ZE ZROZUMIENIEM  
WSZYSTKIE ZALECENIA. NIE  
ZASTOSOWANIE SIĘ DO KTÓREGOŚ Z  
PONIŻSZYCH ZALECEŃ MOŻE GROZIĆ**

**PORAŻENIEM ELEKTRYCZNYM,  
POŻAREM LUB POWAŻNYM URAZEM  
CIAŁA.**

**INSTRUKCJĘ ZACHOWAĆ DO  
PRZYSZŁEGO UŻYTKU.**

#### 2.1 MIEJSCE PRACY

- Miejsce pracy należy utrzymywać w czystości oraz dobrze oświetlone. Nieporządek na stołach i słabe oświetlenie może być przyczyną wypadku.
- Nie używać urządzeń elektrycznych w warunkach zagrożenia wybuchem, np. w miejscach występowania łatwopalnych cieczy, gazów lub pyłów. W urządzeniach elektrycznych występują iskry, mogące zainicjować zapłon.
- W czasie pracy nie dopuszczać w pobliżu sprężarki osób postronnych i dzieci. Odwrócenie uwagi może być przyczyną utraty kontroli nad urządzeniem.

#### 2.2 BHP PRZY URZĄDZENIACH ELEKTRYCZNYCH



**UWAGA!**

- Urządzenia elektryczne z pojedynczą izolacją posiadają wtyczkę sieciową ELECT ze stykiem uziemiającym.
- Unikać kontaktu części ciała z elementami uziemionymi, jak rury, grzejniki czy chłodziarki. W sytuacji gdy ciało człowieka ma połączenie z ziemią ryzyko porażenia elektrycznego wzrasta.
- Sprężarkę należy chronić przed deszczem i wilgocią. Wniknięcie wody do silnika zwiększa ryzyko porażenia.
- Właściwie obchodzić się z kablami. Nigdy nie przenosić sprężarki trzymając za kabel, ani nie odłączać wtyczki z gniazdka pociągając za kabel. Trzymać kable w bezpiecznej odległości od źródeł ciepła, oleju, ostrych krawędzi i ruchomych części maszyn. Uszkodzony kabel bezzwłocznie wymienić. Uszkodzone kable zwiększają ryzyko porażenia elektrycznego.
- Wymiany uszkodzonego kabla winien dokonać autoryzowany przedstawiciel producenta lub sprzedawcy.
- Sprężarka winna być zasilana z instalacji zabezpieczonej wyłącznikiem różnicowo-prądowym nie większym niż 30 mA.
- Urządzenie odłączające zasilanie winno rozłączać wszystkie przewody kabla zasilającego.

#### 2.3 BEZPIECZEŃSTWO OSOBISTE

- Przy używaniu urządzenia zachować pełną świadomość, myśleć o tym co się robi, podchodzić

do pracy z rozsądkiem. Nie przystępować do pracy przy maszynie będąc zmęczonym, lub pod wpływem środków odurzających, alkoholu lub leków. Chwila nieuwagi może być przyczyną poważnego wypadku.

- Używać odpowiedniej odzieży roboczej. Nie nosić luźnej garderoby lub ozdób. Długie włosy okrywać. Luźne części garderoby, długie włosy lub rękawice mogą zostać pochwycone przez części będące w ruchu.
- Nie dopuszczać do niespodziewanego startu maszyny. Przed dołączeniem wtyczki do gniazdka sprawdzić, czy wyłącznik zasilania jest w pozycji wyłączonej. Przenoszenie urządzenia z palcem na przycisku wyłącznika, lub dołączanie wtyczki do gniazdka gdy wyłącznik urządzenia jest w pozycji włączonej może spowodować wypadek.
- Używać środków ochrony osobistej. Nosić zawsze okulary ochronne. Jeżeli warunki tego wymagają używać maski przeciwpyłowej, bezpoślizgowego obuwia, kasku ochronnego i tłumików hałasu.
- Przed dołączeniem zasilania (np. przez wetknięcie wtyczki do gniazdka) upewnić się, czy napięcie w instalacji jest zgodne z danymi z tabliczki znamionowej sprężarki. Dołączenie niewłaściwego napięcia może doprowadzić do poważnego urazu ciała użytkownika oraz uszkodzenia sprężarki.

### 3. UŻYTKOWANIE I UTRZYMANIE SPREŻARKI

- W czasie, gdy sprężarka nie jest użytkowana, winna być przechowywana w suchym miejscu, niedostępnym dla dzieci.
- Do czyszczenia sprężarki nie używać środków chemicznych. **NIE STOSOWAĆ** benzyny, terpentyny, rozcieńczalników do farb i lakierów itp.
- Przed czyszczeniem lub przeprowadzaniem jakichkolwiek czynności serwisowych wyłączyć zasilanie sprężarki.
- Nie uruchamiać sprężarki gdy uszkodzona jest jakakolwiek jej część.
- By zagwarantować prawidłową pracę sprężarki zawsze sprawdzać, czy wszystkie śruby i nakrętki są dokręcone.
- Sprężarkę przenosić tylko za uchwyt, nigdy za kabel lub wąż.
- Nie wprowadzać zmian w sprężarce, ani nie używać jej do niewłaściwych celów. Została ona skonstruowana z dużą precyzją. Wszelka zmiana lub nieprzewidziana w instrukcji modyfikacja jest potencjalnie szkodliwa.
- Używać tylko akcesoriów zalecanych przez producenta do danego modelu sprężarki. Akcesoria odpowiednie dla jednego typu sprężarki mogą być

niebezpieczne w przypadku użycia w innej.

- Kontrolować wzajemne usytuowanie ruchomych części, sprawdzać czy części nie są uszkodzone, oraz czy nie występują inne objawy mogące mieć negatywny wpływ na pracę urządzenia. W przypadku stwierdzenia uszkodzenia urządzenie musi być naprawione przed ponownym użyciem. Wiele wypadków zdarza się z powodu niewłaściwej troski o urządzenie.

### 4. SERWIS

- Prace serwisowo-naprawcze mogą być wykonywane tylko przez wykwalifikowany personel. Serwis lub konserwacja prowadzona przez osoby niewykwalifikowane mogą nieść ryzyko wypadku.
- Przy serwisie używać tylko oryginalnych części zamiennych, oraz stosować się do zaleceń podanych w niniejszej instrukcji obsługi. Użycie nieautoryzowanych części zamiennych lub niestosowanie się do zaleceń podanych w instrukcji niesie ryzyko porażenia elektrycznego lub urazu ciała

### 5. SZCZEGÓŁOWE ZALECENIA BHP DOTYCZĄCE SPREŻAREK

- Dla ograniczenia ryzyka pożaru lub wybuchu nie należy nigdy rozpylać łatwopalnych cieczy w zamkniętych pomieszczeniach. Podczas normalnej pracy silnika sprężarki lub wyłącznika ciśnieniowego może powstawać iskrzenie. W przypadku kontaktu iskry z oparami benzyny lub rozpuszczalnika może dojść do zapłonu oparu, a w efekcie do pożaru lub wybuchu.
- Sprężarka zawsze winna być użytkowana w pomieszczeniach dobrze wentylowanych. Nie rozpylać lakierów w miejscach gdzie występują iskry lub płomienie. Utrzymywać sprężarkę odsuniętą możliwie jak najdalej od miejsca lakierowania natryskowego.
- Nigdy nie wdychać sprężonego powietrza bezpośrednio ze sprężarki i nie używać go do ładowania ciśnieniowych zbiorników powietrza przeznaczonych do aparatów oddechowych.
- Nie używać aparatów spawalniczych w pobliżu sprężarki. Nie dołączać żadnych elementów do zbiornika sprężonego powietrza sprężarki metodą spawania: może to niebezpiecznie osłabić zbiornik, a także spowoduje utratę gwarancji.
- Nie używać sprężarki na zewnątrz gdy pada deszcz, ani na mokrej powierzchni; wilgoć zwiększa ryzyko porażenia elektrycznego.
- Zawsze wyłączać zasilanie sprężarki po skończeniu pracy oraz przed wykonaniem czynności serwisowych. Wyłącznik zasilania przestawić w

pozycję WYŁ. (OFF), odczekać aż sprężone powietrze ujdzie poprzez zawór upustowy i wyciągnąć wtyczkę z gniazdka zasilającego.

- Sprawdzać maksymalną dopuszczalną wartość ciśnienia dla narzędzi lub akcesoriów, które mają być dołączone do sprężarki. Ciśnienie wyjściowe sprężarki musi być tak nastawione, by nigdy nie przekraczało dopuszczalnej wartości dla tych narzędzi lub akcesoriów.
- Dla uniknięcia ryzyka oparzeń lub urazów spowodowanych częściami będącymi w ruchu nie wolno użytkować sprężarki przy zdjętej pokrywie ochronnej. Przed przystąpieniem do jakichkolwiek czynności serwisowych odczekać aż wystygną gorące części.
- Koniecznie czytać etykiety ostrzegawcze na opakowaniach zawierających lakiery lub inne materiały które mają być natryskiwane.
- Podczas używania sprężarki zawsze nosić gogle lub okulary ochronne.
- Nie próbować regulować ustawień wyłącznika ciśnieniowego lub zaworu nadmiarowego, znajdujących się pod pokrywą wyłącznika.
- Codziennie spuszczać kondensat ze zbiornika ciśnieniowego. Pomaga to w zapobieganiu korozji.
- Codziennie sprawdzać prawidłowość działania zaworu bezpieczeństwa przez pociągnięcie za znajdujące się przy nim kółko, a w przypadku blokady zgłosić do naprawy.
- Sprężarka musi być ustawiona w odległości co najmniej 30 cm od ściany, aby zapewnić swobodny przepływ chłodzącego powietrza.
- Przed transportem sprężarki koniecznie spuścić sprężone powietrze ze zbiornika i odpowiednio zabezpieczyć sprężarkę.
- Chronić przed uszkodzeniem wąż pneumatyczny i kabel zasilający. Regularnie kontrolować, czy nie występują na nich oznaki osłabienia lub zużycia, i w razie potrzeby wymieniać.
- Po dłuższym okresie pracy zewnętrzne części metalowe mogą być gorące.
- Zawsze przed wyciągnięciem wtyczki zasilającej z gniazdka wyłączyć sprężarkę przez ustawienie wyłącznika w pozycji WYŁ. (OFF).

## 6. DANE TECHNICZNE

Napięcie/Częstotliwość.....	1 -faz. 230 V
Moc pobierana .....	1 100 W–1,5 KM
Obroty biegu jałowego .....	n <sub>0</sub> =2 850 obr/min
Wydajność.....	140 l/min
Pojemność zbiornika.....	10 l
Ciśnienie maksymalne .....	8 bar–116 PSI
Masa.....	15,5 kg

## 7. KABEL ZASILAJĄCY

- W przypadku uszkodzenia kabla natychmiast go wymienić. Używanie uszkodzonego kabla może wywołać wstrząs elektryczny, oparzenie lub porażenie śmiertelne.
- W razie konieczności użycia przedłużacza należy zwrócić uwagę na grubość jego żył, aby nie dopuścić do nadmiernego spadku napięcia, utraty mocy lub przegrzania. Użyć przedłużacza o przekroju żył odpowiednim do jego długości i znamionowej wartości prądu wg tabliczki znamionowej. W przypadku wątpliwości użyć przekroju większego.

## 8. OPIS

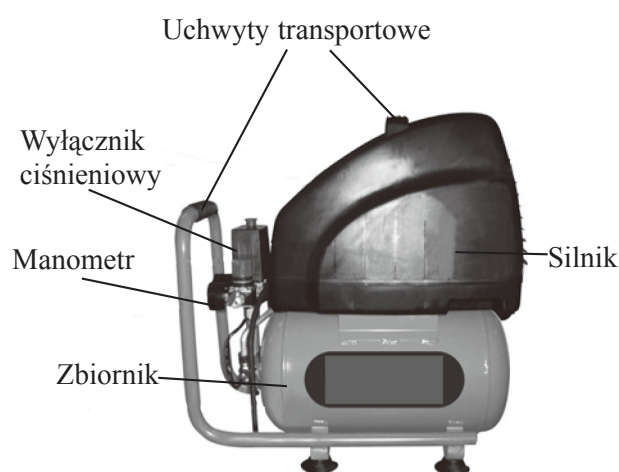

### UWAGA!

**SPRĘŻARKĘ WŁĄCZAĆ I WYŁĄCZAĆ TYLKO ZA POMOCĄ WYŁĄCZNIKA. W PRZYPADKU KONIECZNOŚCI WYCIĄgniĘCIA WTYCZKI Z GNIAZDKA ZASILAJĄCEGO NALEŻY UPEWNIĆ SIĘ, CZY WYŁĄCZNIK ZNAJDUJE SIĘ W STANIE WYŁĄCZONYM (OFF).**

## 9. WSKAZÓWKI INSTALACYJNE

- Po rozpakowaniu sprawdzić, czy sprężarka nie ma oznak uszkodzeń.
- Sprężarkę zainstalować w pobliżu stanowiska roboczego.
- Unikać długich przewodów pneumatycznych i przedłużaczy.
- Zapewnić, by zasysane powietrze było suche i wolne od pyłu.
- Nie instalować sprężarki w miejscach mokrych lub wilgotnych.
- Wszystkie sprężarki są przetestowane w zakładzie wytwórczym, dokonanie jakiejkolwiek modyfikacji spowoduje utratę gwarancji.

## 10. UŻYTKOWANIE

- Dołączyć wtyczkę zasilającą do gniazdka wyposażonego w uziemienie.
- Przetawić przełącznik zasilania w pozycję włączoną. Sprężarka będzie tłoczyła powietrze do zbiornika do chwili osiągnięcia ciśnienia 8 bar. Następnie, w miarę pobierania sprężonego powietrza, ciśnienie będzie się obniżało, a z chwilą spadku do 5 bar nastąpi automatycznie ponowne włączenie sprężarki, by doładować do ciśnienia początkowego 8 bar.
- Ciśnienie kontroluje się na manometrze.
- Zawsze po skończeniu pracy przestawić wyłącznik sprężarki w pozycję WYŁ. (OFF) i wyciągnąć wtyczkę z gniazdka zasilającego.
- Długie węże pneumatyczne jak również niska temperatura otoczenia powodują obniżenie wydajności sprężarki.
- Im wąż doprowadzający sprężone powietrze jest dłuższy, tym ciśnienie na jego końcu będzie niższe.

## 11. CZYNNOŚCI KONSERWACYJNE

- Po 50 godzinach użytkowania oczyścić lub wymienić filtr zasysanego powietrza.

- Regularnie spuszczać kondensat ze zbiornika ciśnieniowego przez otwór usytuowany w jego dolnej części.

## 12. CZYNNIKI NIEKORZYSTNE DLA PRACY SPRĘŻARKI

### **Wysoka temperatura głowicy sprężarki:**

Wywołuje uszkodzenie sprężarki z powodu nadmiernego wzrostu wymiarów jej części na skutek rozszerzalności cieplnej. Należy kontrolować dociągnięcie śrub głowicy cylindra.

**Niskie napięcie zasilania:** Przy obniżonych warunkach zasilania sprężarka nie będzie pracowała prawidłowo.

**Nadmierna ilość wody w zbiorniku:** Dla uniknięcia korozji – należy regularnie spuszczać kondensującą się wodę.

**Brak troski w utrzymaniu sprężarki:** Właściwa konserwacja zapewnia długą żywotność urządzenia. Okresowo należy oczyszczać filtr i spuszczać wodę ze zbiornika.



# 1.5-10 OL DIAGRAM

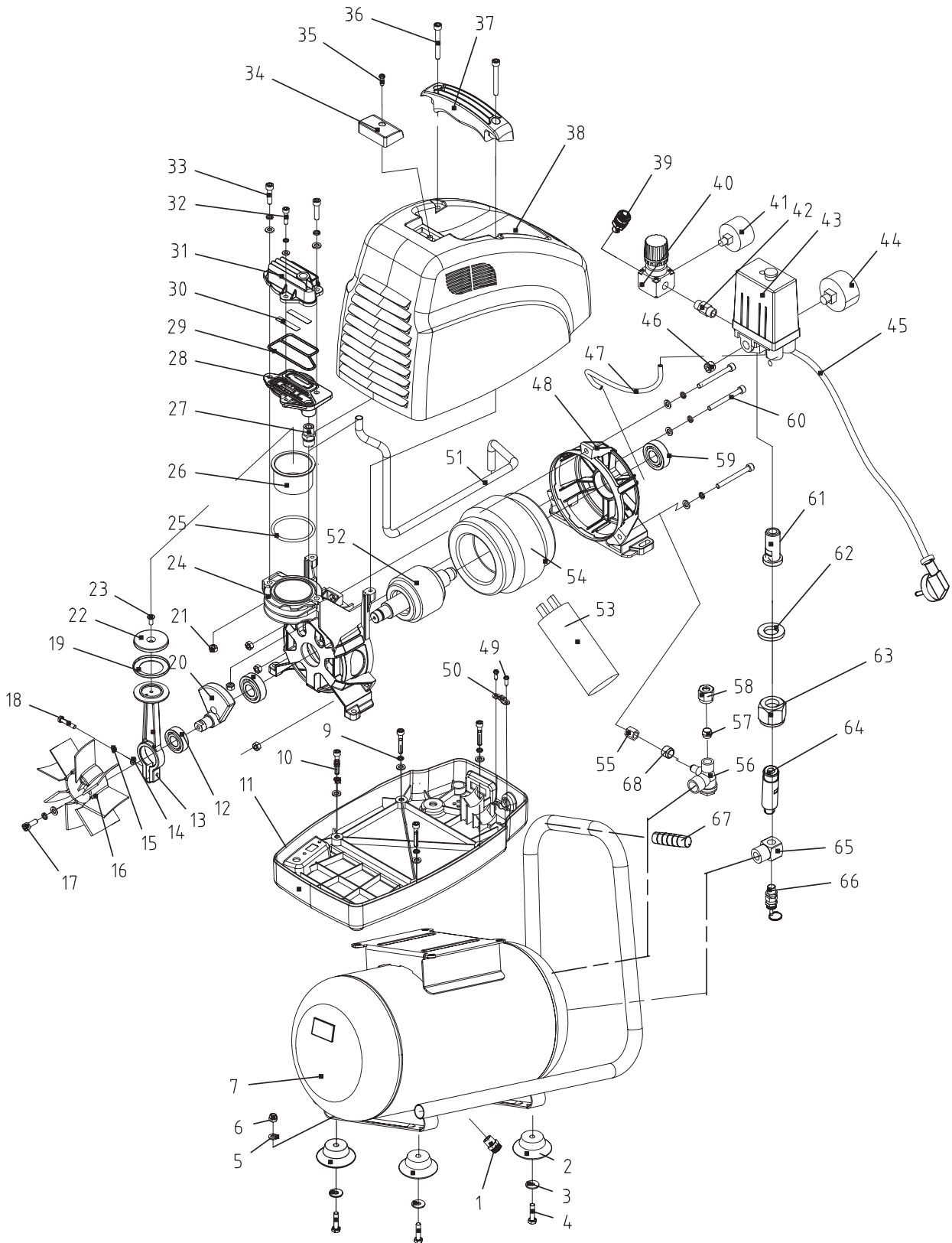



## 1.5-10 OL Part List

NO.	Qty	Description	Luna code no.	NO.	Qty	Description	Luna code no.
1	1	Drain valve	18372-2008	36	2	Screw M6×70	18372-2347
2	4	Rubber feet	18372-2016	37	1	Handle	18372-2354
3	8	Big plate washer	18372-2024	38	1	Plastic cover	18372-2362
4	4	Screw M6×20	18372-2032	39	1	Quick coupling	18372-2370
5	14	Plate washer 6	18372-2040	40	1	Regulator	18372-2388
6	4	Nut M6	18372-2057	41	1	Pressure gauge big	18372-2396
7	1	Tank	18372-2065	42	1	Connector	18372-2404
9	14	Spring washer 6	18372-2073	43	1	Pressure switch	18372-2412
10	4	Plastic Nut M6×35	18372-2081	44	1	Pressure gauge small	18372-2420
11	1	Plastic cover base	18372-2099	45	1	Power cord	18372-2438
12	1	Bearing 6202-2Z	18372-2107	46	1	Pressure switch block	18372-2446
13	1	Connecting rod	18372-2115	47	0.3M	Unload pipe	18372-2453
14	2	Spring washer 5	18372-2123	48	1	End cover	18372-2461
15	2	Flat washer 5	18372-2131	49	2	Screw ST4.2×16	18372-2479
16	1	Turbo fan	18372-2149	50	1	Core fixer	18372-2487
17	1	Screw M6×16	18372-2156	51	1	Exhaust pipe	18372-2495
18	1	Screw M5×25	18372-2164	52	1	Rotor	18372-2503
19	1	Piston Gasket	18372-2172	53	1	Capacitor 30 μF/450 V	18372-2511
20	1	Crank	18372-2180	54	1	Stator	18372-2529
21	5	Locking nut M6	18372-2198	55	1	Pressing nut	18372-2537
22	1	Pison presser	18372-2206	56	1	Chech valve	18372-2545
23	1	Screw M5×14	18372-2214	57	2	Big sleeve	18372-2552
24	1	Cylinder	18372-2222	58	2	Nut	18372-2560
25	1	Seal gasket 53×3.55	18372-2230	59	2	Bearing 6203-2Z	18372-2578
26	1	Cylinder sleeve	18372-2248	60	3	Screw M6×70	18372-2586
27	1	Connector	18372-2255	61	1	Connector base	18372-2594
28	1	Valve plate	18372-2263	62	1	Sealing washer	18372-2602
29	1	Sealing gasket	18372-2271	63	1	Nut	18372-2610
30	2	Intake valve	18372-2289	64	1	Connector	18372-2628
31	1	Cylinder cover	18372-2297	65	1	Triplicate connector	18372-2636
32	1	Screw M5×20	18372-2305	66	1	Safety valve	18372-2644
33	1	Screw M6×30	18372-2313	67	1	Rubber handle	18372-2651
34	1	Filting cover	18372-2321	68	1	Pressing nut	18372-2669
35	1	Screw ST4.2×16	18372-2339				

**EG-Konformitätsbescheinigung**  
EF-forsikring om overensstemmelse  
EG-nõuetele vastavuse kinnitus  
Declaración de conformidad de la CE  
EU-vaatimustenmukaisuusvakuutus  
Déclaration de correspondance à la CE

**Fax.nr des Herstellers** / Producentens navn, adresse, tlf.nr./faxnr / Tootja nimi, aadress, telefon/ faksi number / Nombre, dirección, teléfono/fax del fabricante / Valmistajan nimi, osoite, puh./fax-nro. / Dénomination du producteur, adresse, téléphone/fax  
**Qingdao D&D International Ltd. 23rd FL., D&D Fortune Center, No. 182-6 Haier Road, Qingdao, China**

**Beschreibung der Produkte: Zeichen, Typenbezeichnung, Serien nr etc.** / Beskrivelse af produkter: mærke, typebetegnelse, serienr. osv. / Toote kirjeldus: Tunnusmärk, tüübitähistus, seerianumber, jne. / Descripción dl producto: marca, tipo, No de serie, etc. / Tuotteiden kuvaus: Merkki, tyyppimerkintä, sarjanro jne. / Description du produit: marque, désignation du type, Nr. de série, etc.  
**18372-0101 Compressor-oil free 1.5-1.0 OL**

**Die Herstellung erfolgt gemäss folgender EG-Richtlinie:** / Produktionen har fundet sted i overensstemmelse med følgende EF-direktiv: / Tootmine on kooskõlas järgneva EG direktiiviga: / Fabricación en conformidad con las siguientes directivas de la CE: / Valmistuksessa on noudatettu seuraavaa EU-direktiiviä / Production est exécutée en conformité avec les directives de la CE suivantes:  
**2006/95/EC 2006/42/EC**

**Obligatorisher/freiwilliger Test** wurde bei dem nachstehenden angemeldeten Organ/unternehmengemacht: / Obligatorisk/frivillig afprøvning har fundet sted hos nedenstående autoriseret organ/virksomhed: / Kohustuslik/vabatahtlik testimine on tehtud järgnevalt mainitud organi/ettevõtte poolt: / Testes obligatorios / facultativos hechos en la siguiente institución / empresa registrada: Pakollinen/vapaaehtoinen testaus on suoritettu seuraavan ilmoitetun laitoksen toimesta: / A A l'instance enregistrée/à l'entreprise le test obligatoire/volontaire est fait:  
**TÜV Rheinland Product Safety GmbH, Notified body No. 0197**

**Verantwortliche für technische Unterlagen; Name und Anschrift:** / Ansvarlig for teknisk dokumentation: / Tehnilise dokumentatsiooni eest vastutaja nimi ja aadress: / Responsable documentación técnica, nombre y dirección: / Teknisestä dokumentaatiosta vastaa, nimi ja osoite: / Responsable documentation technique, nom et adresse:  
**STEFAN LIND, LUNA VERKTYG & MASKIN AB, SE-441 80 ALINGSÅS, SWEDEN**

**Der unterzeichnete versichert, dass die angegebenen Produkte den angegebenen Sicherheits-anforderungen entsprechen.** / Undertegnede forsikrer, at de anførte produkter opfylder de specificerede sikkerhedskrav. / Allakirjutanud kinnitavad, et mainitud tooted täidavad neiel ettenähtud turvalisuse nõudeid / Fabricação em conformidade com os seguintes padrões harmonizados / Allekirjoit-tanut vakuuttaa, että mainitut tuotteet täyttävät asetetut turvallisuusvaatimukset. / Production est exécutée en conformité avec les standards harmonisés suivants

**Dato** / Kuupäev / Fecha / Päivämäärä / Date  
2012-03-13

**Unterschrift** / Underskrift / Allkiri /  
Firma / Allekirjoitus / Signature



XU JIN

**Stellung** / Stilling / Ametikoht / Cargo /  
Toimiasema / Poste occupé

PRODUCT MANAGER

**Namenverdeutlichung** / Navn i klartekst / Nime selgitus / Transcripción de la firma / Nimen selvennys / Déchiffrement de la signature /

**EC-Declaration of conformity**  
Δήλωση συμμόρφωσης με την Ε.Ε  
Dichiarazione di conformita CE  
EK atitikimo deklaracija  
EK atbilstības deklarācija  
EG-verklaring van overeenstemming

**Manufacturers namn, adress, tel/fax.no / Ονομα,διευθυνση,τηλ./φαξ του κατασκευαστή / Nome, indirizzo, telefono/fax della Ditta produttrice. / Gamintojo pavadinimas, adresas, telefonas/faksas / Ražotāja nosaukums, adrese, tālrunis/fakss / Naam, adres, tel./fax van fabrikant**  
**Qingdao D&D International Ltd. 23rd FL., D&D Fortune Center, No. 182-6 Haier Road, Qingdao, China**

**Description of products: Mark, type designation, serial no. etc. / Περιγραφή του προϊόντος:μάρκα, τύπος, Νο σειράς, κ.λ.π / Descrizione prodotto: marchio, tipo, No. matricola, etc. / Produkto aprašymas: markė, tipo ženklas, serijos Nr. ir t.t. / Produkta apraksts: marka, tipa apzīmējums, sērijas Nr. utt. / Beschrijving van producten: merk, typeaanduiding, serienr. enz.**  
**18372-0101 Compressor-oil free 1.5-1.0 OL**

**Manufacturing is done in accordance with the following EC-directive: / Κατασκευή σύμφωνα με τους κανονισμούς της Ε.Ε: / Il prodotto conforme con le segunte Direttive EC: / Pagaminta pagal sekančias EK direktyvas: / Izgatavošana veikta saskaņā ar sekojošām EK direktīvām: / Geproduceerd overeenkomstig de volgende EG-richtlijnen**  
**2006/95/EC 2006/42/EC**

**Compulsory/voluntary test is done by the below mentioned notified body/company: / Η υποχρεωτική/εθελοντική εξέταση διεξάγεται στα εγγεγραμμένα ιδρύματα ή επιχειρήσεις: / La prova obbligatoria/ volontaria del prodotto è stata effettuata presso l'ente/ditta registrata: / Sekančioje įregistruotoje institucijoje/įmonėje atliktas privalomas/savanoriškas testas: / Sekojošajā reģistrētajā institūcijā/uzņēmumā veikts obligātais/bīstprātīgais tests: / Een verplichte/vrijwillige test bij onderstaande instantie/onderstaand bedrijf.**  
**TÜV Rheinland Product Safety GmbH, Notified body No. 0197**

**Responsible for technical documentations, name and address: / Υπεύθυνος για την τεχνική τεκμηρίωση - Όνομα, επώνυμο και διεύθυνση: / Responsabile documentazione tecnica, nome e indirizzo: / Atsakingas už techninę dokumentaciją asmuo, pavardė ir adresas: / Atbildīgais par tehniko dokumentāciju; vārds, uzvārds un adrese: / Verantwoordelijk voor technische documentatie, naam en adres:**  
**STEFAN LIND, LUNA VERKTYG & MASKIN AB, SE-441 80 ALINGSÅS, SWEDEN**

**Undersigned assures that the stated products comply with the stated safety requirements. / Κατασκευή σύμφωνα με τα τυποποιημένα πρότυπα: / Il prodotto conforme con i seguenti Standard unificati / Pasirašytojas patvirtina, kad nurodytas produktas atitinka šiuos saugumo reikalavimus. / Parakstītājs apliecina, ka norādītais produkts atbilst minētajām drošības prasībām. / Geproduceerd overeenkomstig de volgende geharmoniseerde normen**

**Date / Ημερομηνία / Data / Datum**  
2012-03-13

**Signature / Υπογραφή / Firma / Parašas /**  
Paraksts / Handtekening



XU JIN

**Position / Ιδιότητα / Functie Mansione /**  
Užimamos pareigos / Ieņemamais amats / Positie

PRODUCT MANAGER

**Clarific. of signature / Αντιγραφή της υπογραφής**  
/ Lettura della firma / Parašo atšifravimas /  
Paraksta atšifrējums / Naam



## EU-deklarasjon om overensstemmelse

Deklaracja zgodności UE

Declaração de conformidade da CE

Декларация соответствия ЕС

EG-Försäkran om överensstämmelse

**Produsentens navn, adresse, tlf/fax.nr.** / Nazwa producenta, adres, numer telefonu/fax / Razão social, endereço, telefone/ fax do fabricante /  
Название, адрес, телефон/факс производителя / Tillverkarens namn, adress, tel/fax.nr

**Qingdao D&D International Ltd. 23rd FL., D&D Fortune Center, No. 182-6 Haier Road, Qingdao, China**

**Beskrivelse av produkter: Merke, typebetegnelse, serie nr. etc.** / Opis produktu: marka, oznaczenie rodzaju, nr seryjny itd. / Descrição do produto: marca, tipo, No de série, etc. / Описание продукта: марка, обозначение типа, № серии и т.д. / Beskrivning av produkter: Märke, typbeteckning, serienr etc.

**18372-0101 Compressor-oil free 1.5-1.0 OL**

**Produksjonen har skedd i overensstemmelse med følgende EUDirektiv:** / Wykonano zgodnie z następującymi dyrektywami UE / Fabricação em conformidade com as seguintes diretivas da CE: / Изготовлено в соответствии со следующими директивами / Tillverkning har skett i enlighet med följande EG-direktiv:

**2006/95/EC 2006/42/EC**

**Obligatorisk/frivillig test er gjort hos nedenforstående oppgitte organ/foretak:** / W następującej zarejestrowanej instytucji/przedsiębiorstwie zostało przeprowadzone obowiązkowe/nieprzymusowe testowanie: / Testes obrigatórios / facultativos hechos en la siguiente institución / empresa registrada: / В следующем зарегистрированном органе / на предприятии произведен обязательный / добровольный тест: / Obligatorisk/frivillig test har gjorts hos nedanstående anmält organ/företag:

**TÜV Rheinland Product Safety GmbH, Notified body No. 0197**

**Ansvarlig for teknisk dokumentasjon, navn og adresse:** / Responsável documentação técnica, nome e endereço: / Osoba odpowiedzialna za dokumentację techniczną, imię, nazwisko i adres: / Ответственное за техническую документацию лицо, ф, милия и адрес: / Ansvarig för teknisk dokumentation, namn och adress:

**STEFAN LIND, LUNA VERKTYG & MASKIN AB, SE-441 80 ALINGSÅS, SWEDEN**

**Undertegnede forsikrer at oppgitte produkter oppfyller oppgitte sikkerhetskrav.** / Podpisujący poświadcza, że wskazany produkt jest zgodny z wymienionymi wymogami bezpieczeństwa. / Fabricação em conformidade com os seguintes padrões harmonizados / Подписывающий заверяет, что указанный продукт соответствует упомянутым требованиям безопасности. / Undertecknad försäkrar att angivna produkter uppfyller angivna säkerhetskrav.

**Dato / Data / Число / Datum**

2012-03-13

**Signature / Podpis / Assinatura /**  
Подпись / Underskrift

**Position / Zajmowane stanowisko / Cargo /**  
Занимаемая должность / Befattning



XU JIN

PRODUCT MANAGER

**Nimen selvennys / Odszyfrowanie podpisu /**  
Transcrição da assinatura / Расшифровка подписи  
/ Namnförtydligande







- Ⓚ Kompessor
- Ⓜ Kompessor
- Ⓕ Kompessori
- ⒼB Compressor
- ⒻT Kompresorius
- ⒻV Kompresors
- ⓃO Kompessor
- ⒫L Sprężarka
- ⓂE Kompessor

## **Luna VERKTYG & MASKIN AB**

Sandbergsvägen 3  
SE -441 80 Alingsås  
Sweden

+46 (0)322 606 000  
luna@luna.se  
www.luna.se