

USER MANUAL

Heavy Duty Framing Nailer

XI3490

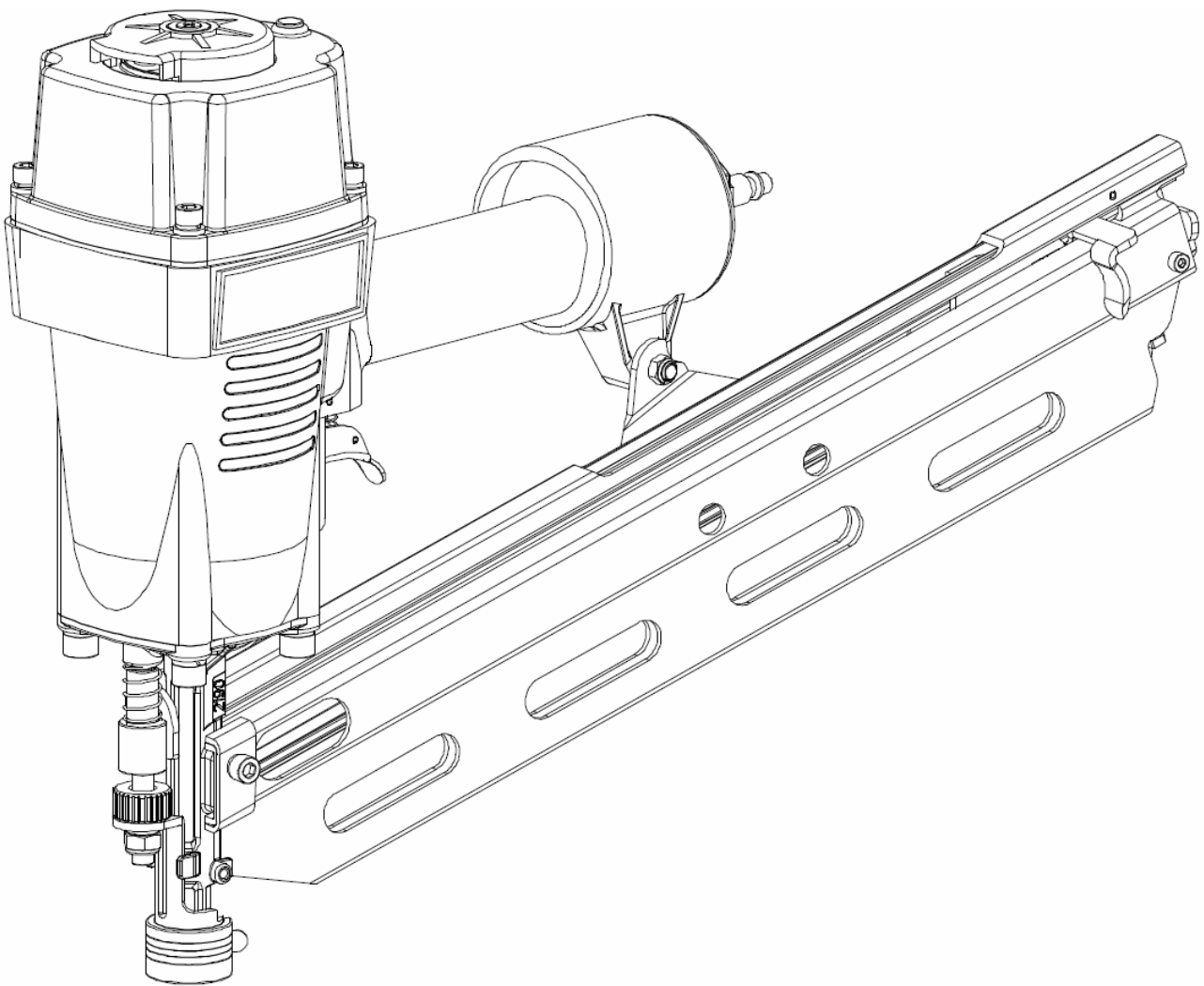

Dansk (Oversættelse af den originale brugsanvisning)	4
Eesti (Tõlge algupärase kasutusjuhendi)	13
Suomi (Käännös alkuperäisten ohjeiden)	22
English (Original instructions)	32
Latviski (Oriģinālo instrukciju tulkojums)	41
Lietuviškai (Vertimas originali instrukcija)	50
Norsk (Oversettelse av den opprinnelige instruksjonene)	59
Polski (Tłumaczenie instrukcji oryginalnej)	68
Svenska (Översättning av ursprunglig bruksanvisning)	77

Dansk

Indhold:

Beskrivelse og specifikation

Specifikation

Egenskaber

Samling/installation

Drift

Smøring

Justering af lufttryk

Tilslutning af luftforsyning

Isætning af søm

Anvendelsesmetoder

Drift i koldt vejr

Justering af søm dybde

Justering af udstødning

No-Mar hætte

Vedligeholdelse

Fjernelse af fastsiddende søm

Rengøring

Anbefalet tilslutning

Problemløsning

Funktionsbeskrivelse og specifikationer

Advarsel

Frakobl værktøjet fra tryklufte, før du udfører nogle justeringer, skifter tilbehør eller lægger værktøjet væk. Denne sikkerhedsforanstaltning mindsker risikoen for utilsigtet aktivering af værktøjet.

Fig. 1

Udstødningsdeflektor

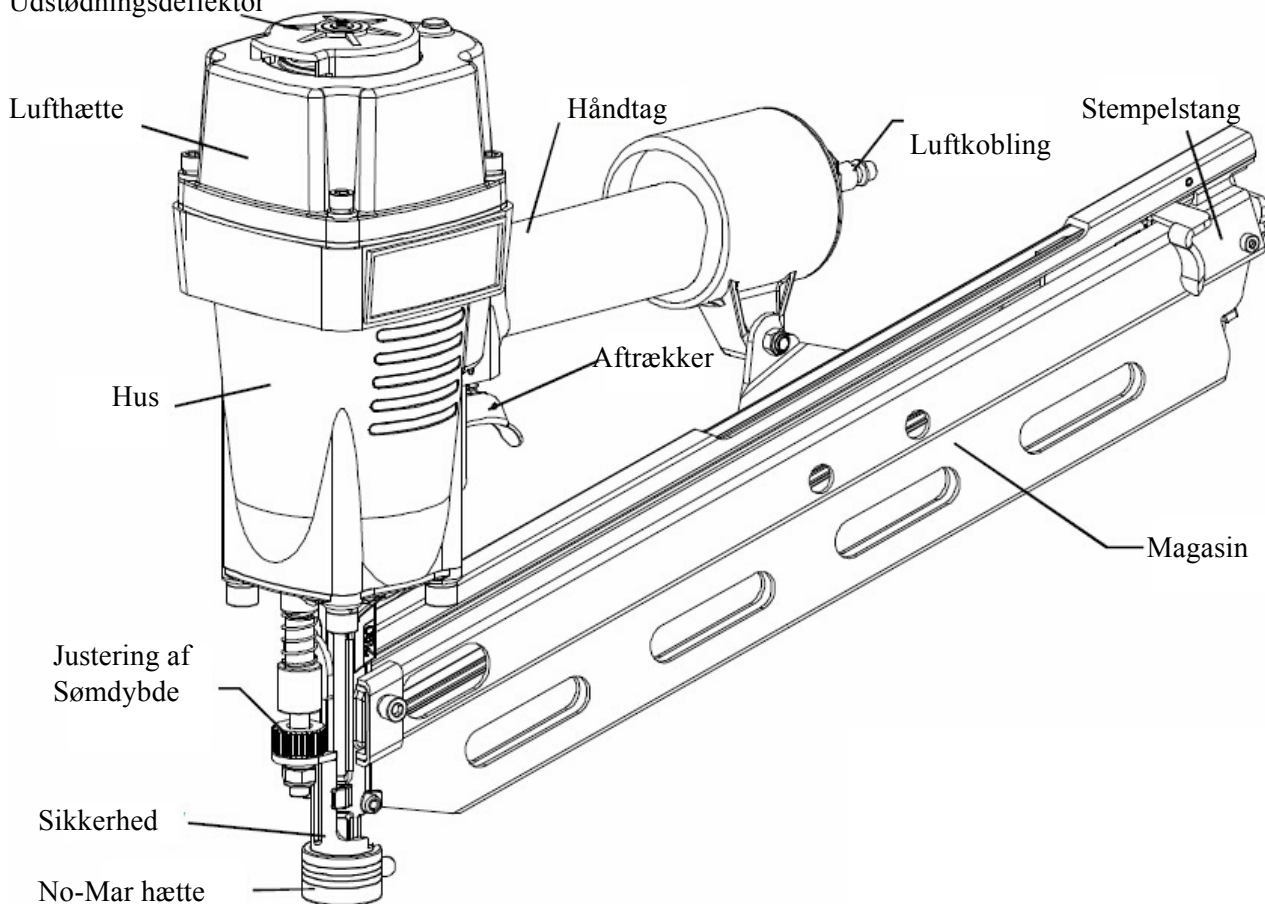

Specifikationer

Normalt driftstryk: 70-115 PSI (0,5-0,8 MPa)

Vedligeholdelse: Oliesmøring

Gns. Udluftningskrav: 30.8 L/min

Affyringstilstand: Sekventiel affyring / Kontaktaffyring

Søminterval: 2"-3 1/2" (50-90 mm)

Sømtype

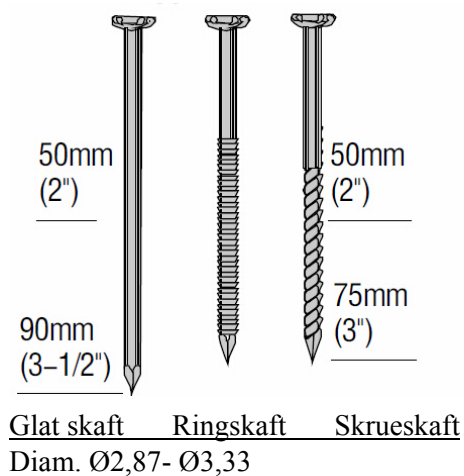

Papirsamlede

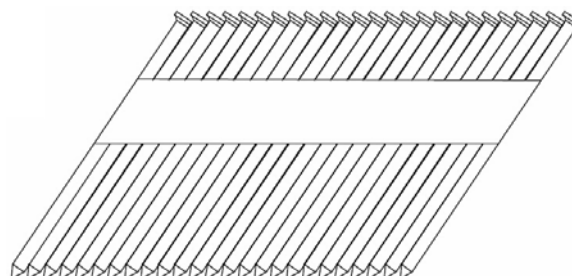

XI3490 driver 34° klippede D-hoved søm (papirsamlede)

45-75 mm

Produktstørrelse:

Vægt: 4,2 kg

Magasinkapacitet: 90 stk.

Egenskaber

- Letvægts magnesiumhus reducerer arbejdsstræthed.
- Enkel fjernelse af fastsiddende søm.
- Værktøjsfri justering af søm dybde.
- Hurtig affyringshastighed.
- No-Mar hætte beskytter arbejdsfladen.

Samling/installation

Følg nedenstående anvisninger for at klargøre værktøjet til brug.

1. Alle værktøjsbrugere og deres nærmeste overordnede skal være fortrolige med sikkerheds- og betjeningsvejledningen, før værktøjet anvendes.
2. Med hvert værktøj følger et eksemplar af denne betjenings-/sikkerhedsvejledning. Gem dette dokument med henblik på fremtidige opslag.
3. Installér et filter, en regulator, en smøreenhed og en fugtsamler på dit trykluftanlæg i henhold til producentens anvisninger for sådanne anordninger. Derudover skal der installeres en trykmåler så tæt som muligt på værktøjet, helst inden for 3 meters afstand.
4. Vælg slanger med en mindste indv. diameter på 1/4" og en maksimal længde på 3 meter.

Advarsel

For at mindske risikoen for skader forårsaget af slangebrud skal der vælges slanger, som er godkendt til min. 200 PSI.

5. Vælg koblinger som har den rigtige størrelse til de valgte slanger. Værktøjs- og luftslangen skal have en slangekobling, så al trykluft lukkes ud af værktøjet, når samlemuffen frakobles.

Advarsel

Brug aldrig ikke-trykudlignende koblinger og/eller lynkoblinger med hungevind på værktøjet.

Ikke-trykudlignende koblinger og koblinger med hungevind efterlader luft under højt tryk i værktøjet, når slangen frakobles. Det vil efterlade værktøjet i ladt tilstand med kraft nok til at drive et søm selv efter frakobling. Kun trykluftkoblinger med HANgevind bør monteres på værktøjet, således at tryklufften i værktøjet lukkes ud, så snart luftslangen frakobles.

6. Indstil regulatoren på trykluftanlægget til et PSI, som ligger inden for værktøjets driftsinterval på 70-115 PSI. Det korrekte tryk er det laveste tryk, som kan klare opgaven.

Drift

Smøring

Advarsel

Brug kun de trykluftsmøremidler som følger med værktøjet. Brug ikke andre smøremidler, da disse kan beskadige værktøjet.

Hvis værktøjet ikke anvendes sammen med et tågesmøringssystem på tryklufforsyningen, er det nødvendigt med jævne mellemrum at smøre værktøjet med det medfølgende trykluftsmøremiddel.

Ved mindre hyppig anvendelse smøres der en gang om dagen. Ved krævende/hyppig anvendelse smøres der to gange om dagen. Ved smøring dryppes der 2-3 dråber smøremiddel i luftforsyningskoblingen på værktøjets håndtag (Fig. 2). Hvis der bruges for meget olie, vil denne samle sig i værktøjet og kunne ses i udstødningen.

Fig. 2

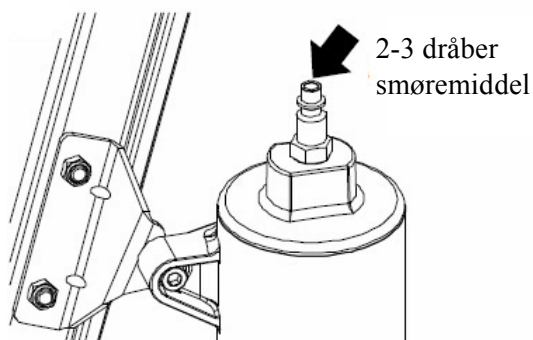

Brug aldrig detergentolie, WD-40, transmissionsolie, motorolie eller andre smøremidler, som ikke er specifikt designet til smøring af trykluftværktøjer. Disse smøremidler vil forårsage øget slitage på pakninger, O-ringe og stempler i værktøjet, hvilket resulterer i nedsat ydeevne og hyppig vedligeholdelse.

Justering af lufttryk

Justér lufttrykket til det anbefalede driftstryk mellem 70-115 PSI, afhængigt af sømlængden og træets hårdhed.

Det korrekte lufttryk er det laveste tryk, som kan klare opgaven. Anvendelse af værktøjet ved et højere lufttryk end nødvendigt belaster værktøjet unødigt. Overskrid aldrig 120 PSI.

Fig. 3

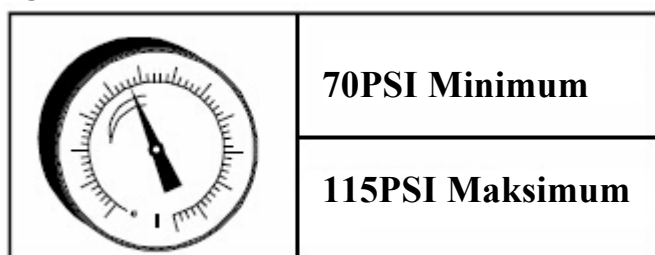

Tilslutning af luftforsyning

Advarsel

Brug aldrig ilt eller andre flaskegasser som drivkilde. Det kan resultere i eksplosioner. Brændbare gasser og andre flaskegasser er farlige og kan få værktøjet til at eksplodere.

Advarsel

Tilslut aldrig værktøjet til en trykluftkilde, som er i stand til at producere trykluft over 200 PSI. For højt tryk kan forårsage unormal drift eller få værktøjet til at bryde med personskader til følge.

Fig. 4

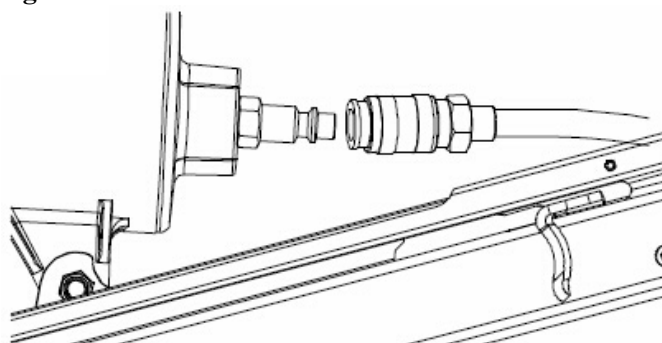

Tilslut luftforsyningen:

- Klik luftslangen på lynkoblingen.

- Tjek for luftlækage. Hvis lækage registreres skal man straks ophøre med at bruge værktøjet og få det repareret af en autoriseret servicetekniker.
- Sørg for at trykluftmåleren fungerer korrekt, og tjek den mindst to gange om dagen.

Isætning af søm

Advarsel

Ved isætning af værktøjsmagasinet skal det tjekkes, at sømspidserne har kontakt til slidskinnen og glider glat mod magasinets overflade. Hvis sømmene ikke isættes korrekt, vil værktøjet ikke blive affyret korrekt og sømmene kan blive bøjet, hvilket kan få værktøjet til at reagere på en uventet måde og beskadige værktøjet.

1. Tilslut luftforsyningen.
2. Hold godt fast i værktøjets håndgreb og træk stemplet tilbage, indtil det låser i sikret position ved bagkanten af magasinet.
3. Indsæt sømstriben i magasinet med sømspidserne vinklet frem- og nedad.
4. Træk stemplet tilbage, tryk på udløseren og lad stemplet glide frem mod sømmene.
5. Værktøjet er nu ladet og klar til normal brug.

Fig. 5

Korrekt isætning af søm

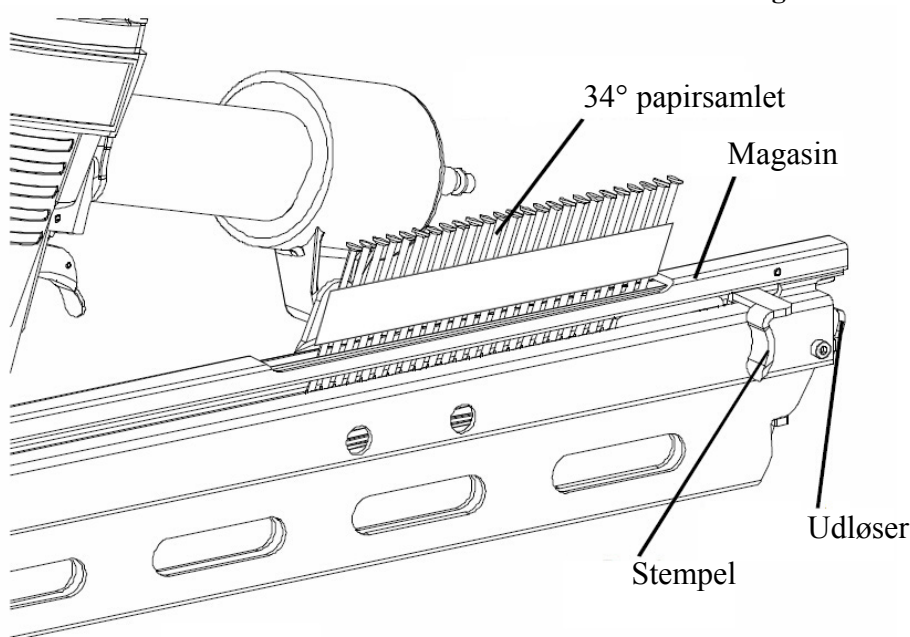

Anvendelsesmetoder

Værktøjet er udstyret med en sikkerhedsanordning og virker ikke, medmindre sikkerhedsanordningen trykkes ned.

Der er to metoder til at slå søm i med dette værktøj.

Disse to er:

1. Sekventiel affyring
2. Kontaktaffyring (rød aftrækker)

Sekventiel affyring

- 1) Anbring sømåbningen på emnet med fingeren på aftrækkeren.
- 2) Tryk sikkerhedsanordningen hårdt ned, indtil den er helt i bund.
- 3) Tryk på aftrækkeren for at slå et søm i.
- 4) Fjern fingeren fra aftrækkeren.

For at slå et nyt søm i et andet sted flyttes værktøjet langs emnet, og trin 2-4 gentages efter behov.

Kontaktaffyring

Advarsel

For at undgå dobbelt affyring eller utilsigtet affyring som følge af rekyl:

- Pres ikke værktøjet mod emnet med for hård kraft.
- Løft værktøjet fra emnet, når det slår tilbage efter sømning.

Aktivering af kontaktaftrækker

Fig. 6

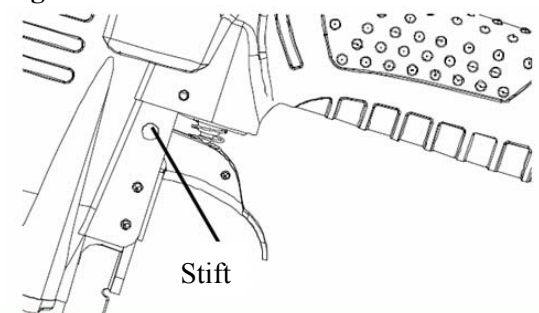

- 1) Frakobl værktøjet fra luftforsyningen.
 - 2) Fjern O-ringen fra aftrækkerstiften.
 - 3) Træk aftrækkeren ud.
 - 4) Slå den røde aftrækker til.
 - 5) Pres aftrækkerstiften tilbage, om nødvendigt med en lille hammer.
 - 6) Sæt O-ringen tilbage for at fæstne aftrækkerstiften.
 - 7) Hold godt fast i værktøjet for at bevare kontrollen over det. Placér værktøjets spids på arbejdsemnet.
 - 8) Tryk og hold aftrækkeren, tryk værktøjet mod arbejdsemnet for at udløse kontakten og slå et søm i.
- 1) Tryk på aftrækkeren, mens værktøjet ikke er i kontakt med emnet.
 - 2) . Tryk sikkerhedsanordningen mod emnet for at slå et søm i.
 - 3) Flyt værktøjet langs emnet med en hoppende bevægelse. For hver nedtrykning af sikkerhedsanordningen slås der et søm i.
- Så snart det ønskede antal søm er slået i, fjernes fingeren fra aftrækkeren.

NB:

Håndtér altid søm og sømpakker med omhu. Hvis sømmene tabes, kan samlingen knække, og det kan resultere i dårlig fremføring eller søm der sætter sig fast.

Efter sømning:

- 1) Frakobl luftslangen fra værktøjet.
- 2) Fjern alle søm fra værktøjet.
- 3) Kom 5-10 dråber smøremiddel til trykluftværktøjer i værktøjets luftstuds.
- 4) Åbn udluftningshanen på kompressortanken for at aftappe eventuel fugt.

Drift i koldt vejr

Advarsel

Brug aldrig et frosset værktøj. Lad værktøjet tø op, før det anvendes. Frosset fugt i værktøjet kan hæmme de indvendige komponenter og resultere i skader på personer og/eller værktøjet.

Ved anvendelse af værktøjet i koldt vejr vil værktøjets cyklusinterval være længere end normalt, når de første søm slås i. Cyklusintervallet bliver kortere, i takt med at værktøjet bliver opvarmet. Hold værktøjet varmt for at undgå et forøget cyklusinterval.

Justering af sømddybde

Advarsel

Frakobl værktøjet fra trykluft, før du udfører nogle justeringer. Denne forholdsregel mindsker risikoen for utilsigtet aktivering af værktøjet.

1. Frakobl værktøjet fra luftforsyningen.
2. Fjern søm fra værktøjet.

3. Justering af sømdybden:

- For at reducere sømdybden drejes justeringsknappen mod uret (Fig. 7).
- For at øge sømdybden drejes justeringsknappen med uret (Fig. 8).

4. Genindsæt sømmene som beskrevet under "Isætning af søm" i denne vejledning.

5. Tilslut luftforsyningen igen.

Fig. 7

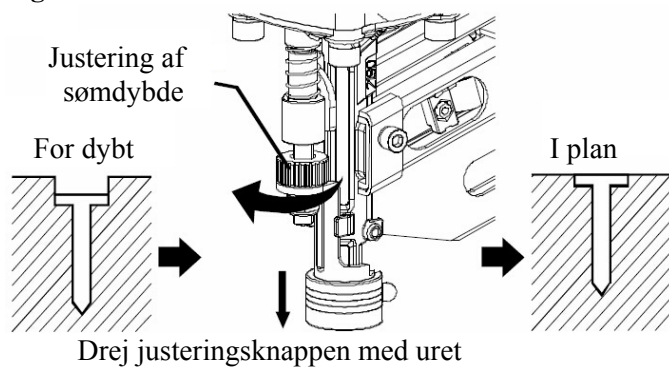
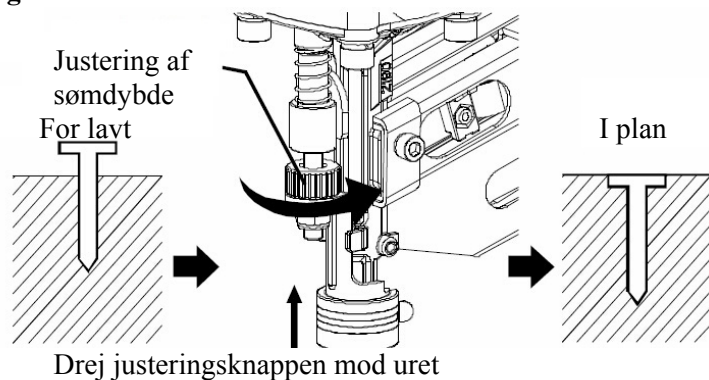

Fig. 8



Justering af udstødning

Udstødningsluftens retning kan ændres ved at dreje tophætten (Fig. 9).

Fig. 9

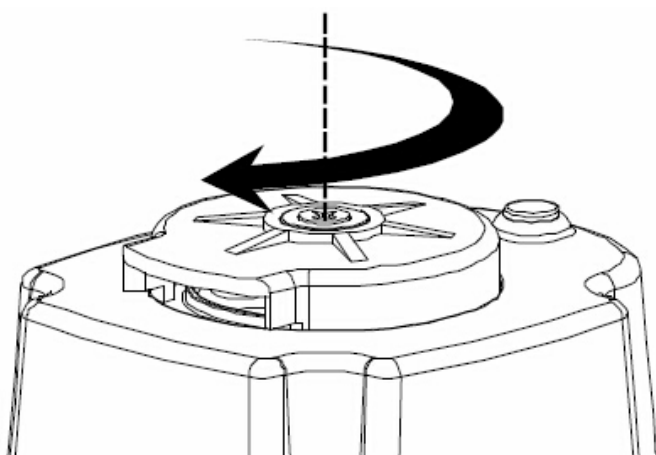

BRUG AF NO-MAR HÆTTEN ADVARSEL

Ved påsætning eller aftagning af No-Mar hættten skal det sikres, at aftrækkeren ikke er aktiveret, og at luftslangen er frakoblet fra sømpistolen.

Hvis du ønsker at beskytte emnet mod ridser eller mærker lavet af sikkerhedsanordningen, så monter No-Mar hættten på sikkerhedsanordningen.

Sådan monteres No-Mar hættten:

- 1) . Frakobl luftslangen fra værktøjet.
- 2) . Sæt No-Mar hættten på sikkerhedsanordningens tå.

Sådan fjernes No-Mar hættten: Træk No-Mar hættten direkte væk fra værktøjet.

Fig. 10

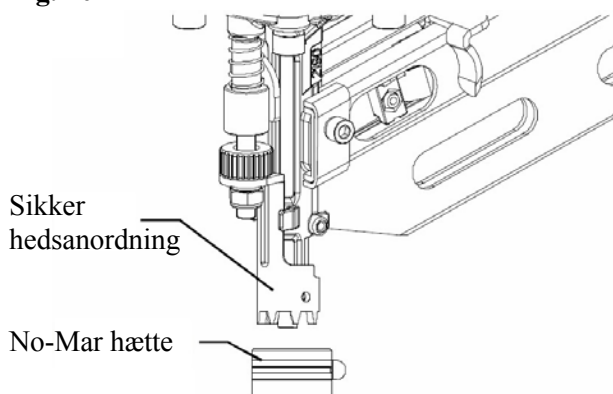

NB:

Næsehættten kan reducere sømddybden pga. dens tykkelse. Der kræves en omjustering af sømddybden.

Vedligeholdelse

Fjernelse af fastsiddende søm

Hvis et søm sætter sig fast i værktøjet, skal luftslangen frakobles og værktøjet rettes væk fra dig selv, mens du fjernes sømmet.

1. Frakobl værktøjet fra luftforsyningen.
2. Fjern sømmene fra værktøjet.
3. Indsæt en skruetrækker i fremføringsmekanismen.
4. Bank let på skruetrækkeren med en hammer. Den isatte skruetrækker vil skubbe fremføringsklingen tilbage og dermed frigøre det fastklemte søm.
5. Fjern det bøjede søm, om nødvendigt med en spidstang.
6. Tilslut værktøjet til trykluftforsyningen igen.
7. Indsæt sømmene i værktøjet igen.

Fig. 11

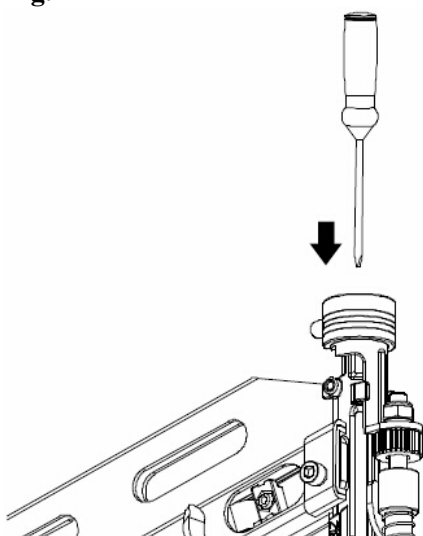

Rengøring

Advarsel

Ved rengøring af værktøjet skal det undgås at adskille nogle dele af værktøjet, eftersom indvendige dele kan bortkomme eller sikkerhedskomponenter kan blive monteret forkert. Visse rengøringsmidler som benzin, tetraklorkulstof, ammoniak mv. kan beskadige plastdelene og O-ringene.

Advarsel

Forsøg ikke at rengøre værktøjet ved at stikke spidse genstande ind i åbninger. Skarpe kanter kan beskadige indvendige dele og forårsage alvorlige risici.

Ventilationsåbninger, arbejdskontaktelementet og aftrækkeren skal holdes rene og fri for fremmedlegemer. Rengør jævnligt værktøjet med trykluft.

Rengør magasinet. Fjern metal- eller træspåner, som kan have samlet sig i magasinet. Rengør jævnligt magasinet med trykluft.

Problemløsning

Problemer	Mulige årsager	Forslag til løsning
Der slipper luft ud ved toppen af værktøjet eller i aftrækkerområdet.	<ol style="list-style-type: none"> 1. Løse skruer. 2. Slidte eller beskadigede O-ringe eller pakninger. 	<ol style="list-style-type: none"> 1. Tilspænd skruer. 2. Installér reparationsset.
Der slipper luft ud i bunden af værktøjet.	<ol style="list-style-type: none"> 1. Løse skruer. 2. Slidte eller beskadigede O-ringe eller pakninger. 	<ol style="list-style-type: none"> 1. Tilspænd skruer. 2. Installér reparationsset.
Værktøj virker ikke eller går trægt.	<ol style="list-style-type: none"> 1. Utilstrækkelig luftforsyning. 2. Luften er for tør. 3. Udstødning blokeret. 4. Slidte eller beskadigede O-ringe eller pakninger. 	<ol style="list-style-type: none"> 1. Sørg for at luftkompressoren er indstillet mellem 70 PSI og 115 PSI. 2. Tilsæt 2-3 dråber smøremiddel i luftstuds. 3. Rengør udstødningskanal. 4. Installér reparationsset.
Sømmene sætter sig ofte fast i værktøjet.	<ol style="list-style-type: none"> 1. Fremføringskanalen er slidt. 2. Stempellet er knækket eller slidt. 3. Sømmene er bøjede. 4. Snavset magasin. 5. Løst magasin. 6. Forkerte søm. 	<ol style="list-style-type: none"> 1. Reparér fremføringskanal. 2. Udskift stempel. 3. Fjern de bøjede søm, og udskift med korrekte søm. 4. Rengør magasinet. 5. Tilspænd skruer. 6. Tjek at sømmene har korrekt størrelse.

Eesti

Sisukord:

Kirjeldus ja tehnilised andmed

Tehnilised andmed

Eriomadused

Kokkupanek ja paigaldamine

Kasutamine

Määrimine

Õhurõhu reguleerimine

Suruõhutoite ühendamine

Naelte laadimine

Töömeetodid

Külma ilmaga töötamine

Naelutussügavuse reguleerimine

Õhu väljalaske seadistamine

Pinnakaitseotsak

Hooldus

Ummistuse kõrvaldamine

Puhastamine

Soovitatav toiteskeem

Probleemide lahendamine

Tööpõhimõtte kirjeldus ja tehnilised andmed

Hoiatus

Lahuta masin suruõhutoitest enne masina hooldust, tarvikute vahetamist või masina paigutamist hoiukohta. Need ettevaatusabinõud väldivad masina ootamatut käivitumist.

Joonis 1

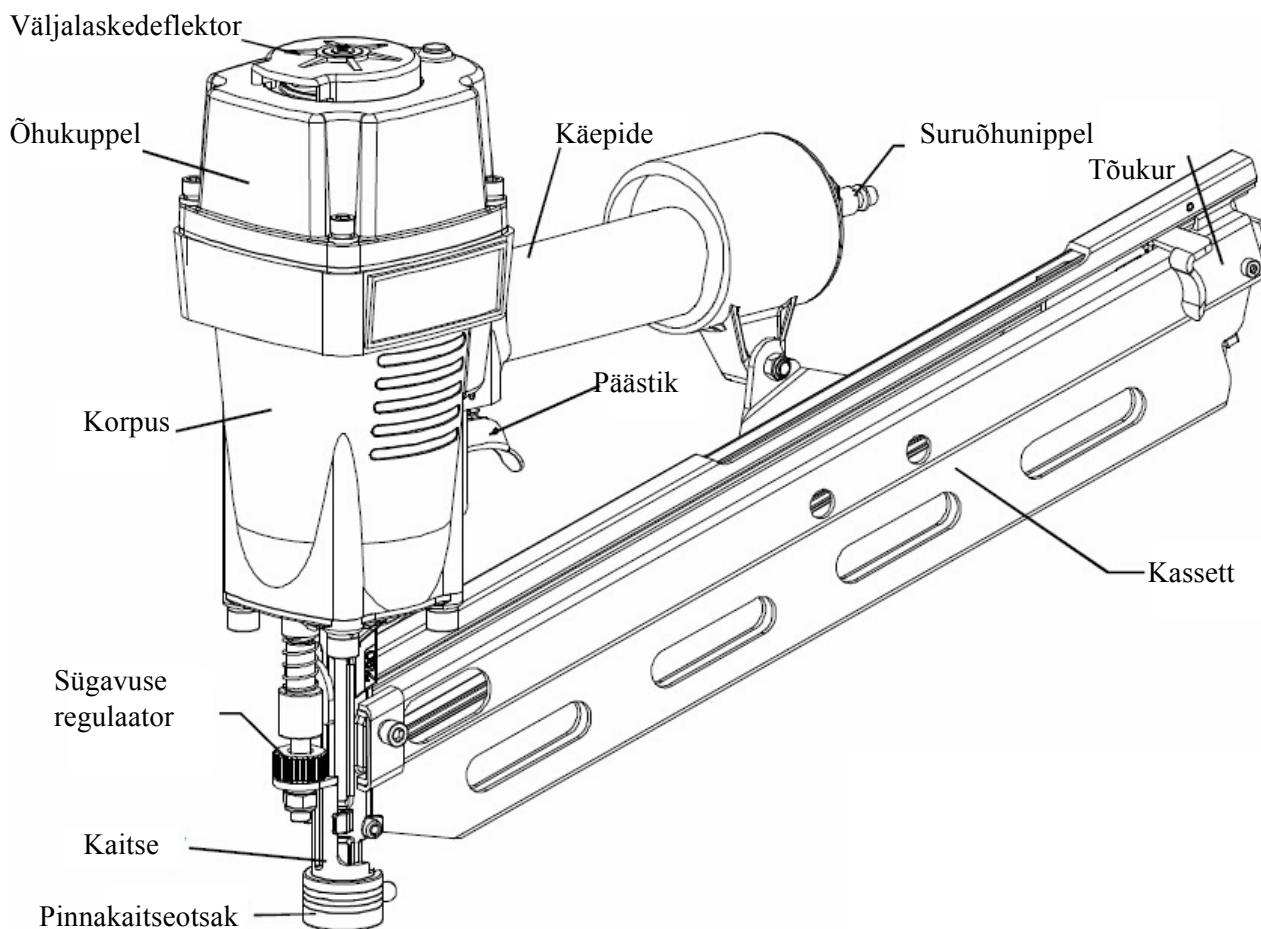

Tehnilised andmed

Normaalne töö rõhk: 70-115 PSI (0,5-0,8 MPa)

Hooldus: Õlitamine

Keskmine õhukulu: 30.8 L/min

Naelutuse liigid: Järjestikune naelutus, kontaktnaelutus

Naelte pikkus: 2"-3 1/2" (50-90 mm)

Naelte liigid

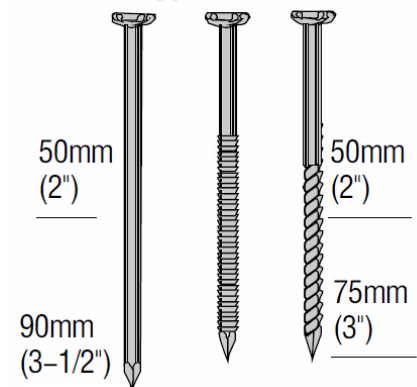

Sile nael Ringsoontega nael Kruvinael

ø2,87 - ø3,33

10-12 Ga

Paberseoses

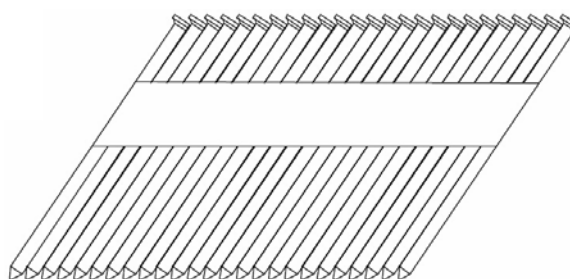

XI3490 34° D-peaga karkassinaelad
püstolile (paberseoses)

Toote suurus:
Mass: 4,2 kg
Kasseti maht: 90 tk

Omadused

- Kerge magneesiumkorpus vähendab tööst väsimist.
- Ummistused lihtsalt vabastatavad.
- Ilma tööriistata reguleeritav naelutussügavus.
- Suur naelutuskiirus.
- Pinnakaitseotsak kaitseb materjali pinda.

Kokkupanek ja paigaldamine

Seadme tööks ettevalmistamisel pea kinni alljärgnevatest juhistest.

1. Enne seadme kasutamist peavad kõik kasutajad ja nende vahetud ülemused olema tutvunud kasutaja ohutusnõuetega.
2. Iga seadmega on algselt kaasas üks kasutus- ja ohutusjuhend. Säilita see, et saaksid ka edaspidi seda vaadata.
3. Paigalda suruõhusüsteemile filter, regulaator, õhuõlitaja ja niiskusekoguja vastavalt nende seadmete tootjate juhistele. Lisaks paigalda manomeeter, mis peaks olema tööriistale võimalikult lähedal, soovitatavalt mitte kaugemal kui 3 meetrit.
4. Vali voolikud, mille minimaalne siseläbimõõt on 1/4 tolli ja maksimaalne pikkus 3 meetrit.

Hoiatus

Et vähendada vooliku lõhkemisega kaasnevate vigastuste ohtu, vali voolikud, mille nimirõhk on vähemalt 200 PSI.

5. Vali kasutatavale voolikule sobivas mõõdus liitmikud. Kasutatavad liitmikud peavad tagama, et püstoli suruõhutoitest lahutamisel tööriist vabaneks täielikult ülerõhust.

Hoiatus

Ära kunagi kasuta lahutamisel rõhku säilitavaid liitmikke ja/või kiirliitmiku püstoli poolsel küljel kiirliitmiku haaravat poolt. Rõhust mittevabasatavate liitmike puhul säilib püstolis rõhk ka suruõhusüsteemist lahutamisel. See jätab püstolisse naela tulistamiseks piisavalt suruõhku. Püstoli külge võib kinnitada vaid kiirliitmiku haaravat poolt, kuna vaid siis vabaneb püstol suruõhusüsteemist lahutamisel rõhust.

6. Reguleeri suruõhutoide püstoli tööks sobivasse vahemikku ehk 70-115 PSI. Sobiv on valida minimaalne rõhk, mille juures püstol suudab ettenähtud tööd teha.

Kasutamine

Määrimine

Hoiatus

Kasuta ainult koos püstoliga tarnitud suruõhutööriistaõli. Ära kasuta teisi määrdeaineid, kuna need võivad rikkuda püstoli.

Kui suruõhuvõrgus ei kasutata õhu õlitamise süsteemi, tuleb püstolit perioodiliselt määrida suruõhutööriistaõliga.

Madala intensiivsusega kasutamisel määri tööriista üks kord päevas. Kõrge intensiivsusega kasutamisel määri tööriista kaks korda päevas. Määrimiseks tilguta 2-3 tilka õli püstoli käepideme otsas olevasse suruõhuniplisse (joonis 2). Liiga rohke õli koguneb püstolisse ja seda võib märgata ka väljuvas õhus.

Joonis 2

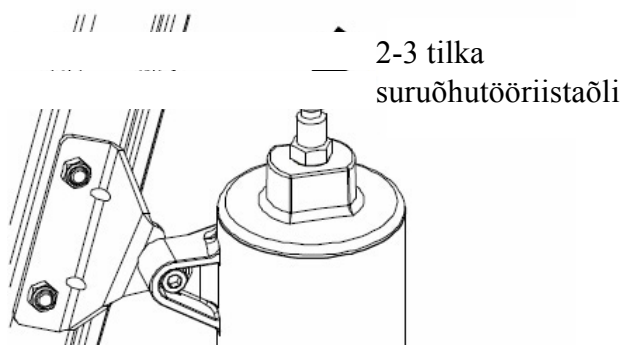

Ära kasuta puhastusõli, transmissiooniõli, mootoriõli või muud mitte spetsiaalselt suruõhutööriistade määrimiseks ette nähtud õli. Need õlid võivad põhjustada tihendite, o-rõngaste ja amortisaatorite kiirendatud kulumist, vähendada tööriista jõudlust ja tekitada täiendava hoolduse vajadust.

Õhurõhu reguleerimine

Reguleeri õhurõhk soovitatavasse töövahemikku 70-115 PSI sõltuvalt naelte pikkusest ja naelutatava materjali kõvadusest.

Sobiv on valida minimaalne rõhk, mille juures püstol suudab ettenähtud tööd teha. Minimaalsest vajalikust suurema rõhu kasutamine koormab tarbetult tööriista. Ära kasuta rõhku üle 120 PSI.

Joonis 3

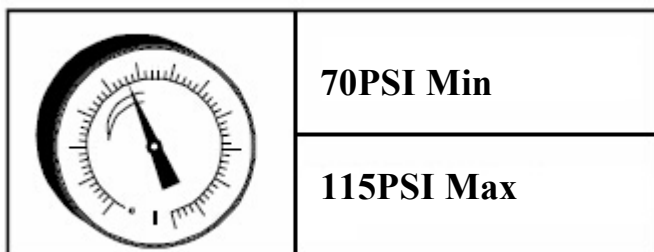

Suruõhutoite ühendamise

Hoiatus

Ära kunagi kasuta ajamiseks hapnikku või muid balloongaase. See võib põhjustada plahvatuse. Põlevgaasid ja muud balloongaasid on ohtlikud ja võivad tööriistas plahvatada.

Hoiatus

Ära kunagi ühenda seda tööriista suruõhuallikaga, mis on suuteline tootma üle 200 PSI rõhuga suruõhku. Liiga suur rõhk võib takistada normaalset tööd või purustada tööriista, mis võib põhjustada inimvigastusi.

Joonis 4

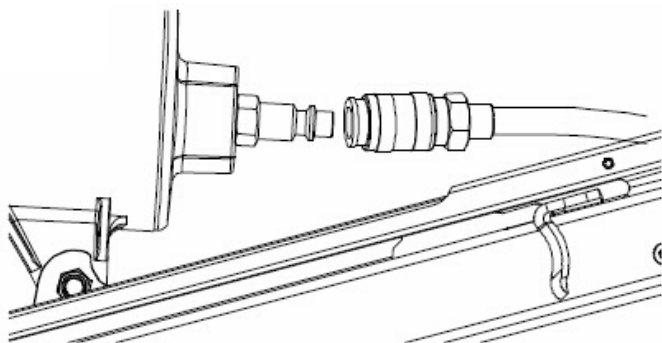

Suruõhutoite ühendamise:

- Lükka kiirliitmik püstoli küljes olevale niplile.

- Kontrolli, kas on lekkeid. Lekke avastamisel lõpeta viivitamatult püstoli kasutamine ja lase see korrastada kvalifitseeritud isikul.
- Kindlusta, et manomeeter oleks korras ja vaata selle näitu vähemalt kaks korda päevas.

Naelte laadimine

Hoiatus

Püstoli kasseti täitmisel jälgi, et naelaotsad toetuksid juhtlatile ja libiseksid pehmelt kasseti pindadel. Kui naelad ei ole kassetis õigesti, võib püstol anda tõrkeid ja naelad võivad kõverduda, mis omakorda võib rikkuda tööriista.

Ühenda suruõhutoide.

Hoia kindlalt käepidemest ja tõmba tõukur tagasi kuni see lukustub kassetti tagumise otsa juures.

Aseta naelariba kassetti, naelte teravad otsad allpool.

Tõmba tõukurit tagasi, vajuta vabastuskangile ja libista tõukur kuni naelteni.

Tööriist on nüüd laetud ja naelutamiseks valmis.

Joonis 5

Õige naelte laadimine

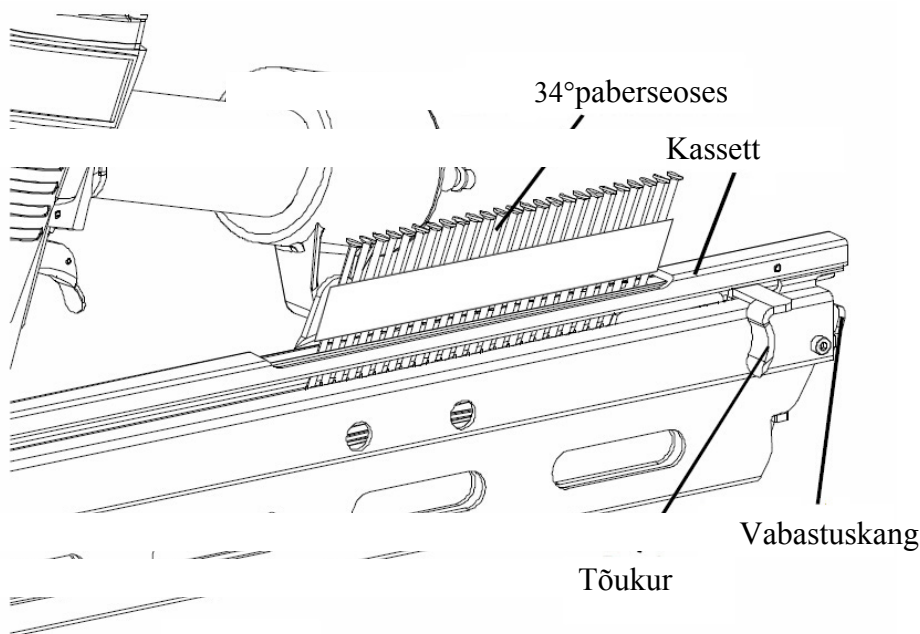

Töömeetodid

See püstol on varustatud kaitsega ja laseb naelu vaid siis, kui kaitse on alla vajutatud.

Selle püstoliga naelutamiseks on kaks eri võimalust.

Need on:

3. Järjestikune naelutus
4. Kontaktnaelutus (punase päästikuga)

Järjestikune naelutus

- 1) Ilma päästikule vajutamata suuna naelutusotsak naelutatavale pinnale.
- 2) Vajuta kaitse kindlalt kuni lõpuni sisse.
- 3) Naela laskmiseks vajuta päästikule.
- 4) Eemalda sõrm päästikult.

Naelutamise jätkamiseks nihuta tööriist mööda pinda järgmise naelutuskohani ja korda samme 2 kuni 4.

Kontaktnaelutus

Hoiatus

Topeltlasu ja ootamatu lasu vältimiseks:

- Ära vajuta tööriista liiga tugevasti puidu vastu.
- Lase tööriistal lasule järgneva tagasilöögi mõjul puidust eemalduda.

Kontaktpäästiku paigaldamine

Joonis 6

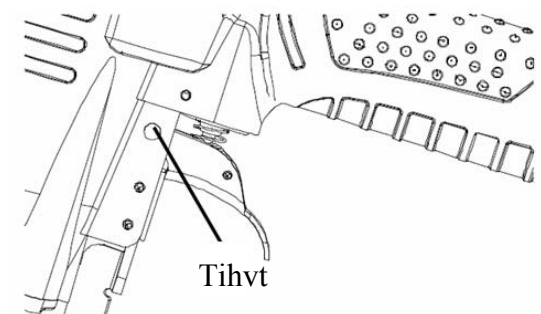

- 1) Lahuta püstol suruõhutoitest.
 - 2) Eemalda päästiku tihvtilt o-rõngas.
 - 3) Tõmba päästik välja.
 - 4) Pista punane päästik sisse.
 - 5) Pista päästikutihvt pesasse tagasi, vajadusel selleks väikest haamrit kasutades.
 - 6) Pane tagasi tihvti o-rõngas.
 - 7) Võta püstol kindlalt kätte, et tagada kontroll tööriista üle. Suuna püstoli naelutusotsak naelutatavale pinnale.
 - 8) Vajuta päästik alla, päästikut all hoides aseta tööriist naelutatava pinna vastu ja naela laskmiseks vajuta kaitse sisse.
- 1) Päästikut all hoides eemalda tööriist naelutatavast pinnast.
 - 2) Vajuta tööriista kaitse uuesti vastu pinda ja lase järgmine nael.
 - 3) Liiguta tööriista jõuliselt piki naelutatavat pinda. Igakordsel kaitse sissevajutamisel lastakase välja nael. Kui soovitud hulk naelu on lastud, eemalda sõrm päästikult.

MÄRKUS:

Käsitse naelu ja naelapakendeid alati ettevaatlikult. Kukkumisel võivad naelte seosed puruneda ja see võib põhjustada püstoli tõrkeid ning naelte kinnikiilumist.

Pärast naelutamist:

- 1) Lahuta õhuvoolik püstolist.
- 2) Võta kõik naelad püstolist välja.
- 3) Tilguta 5-10 tilka suruõhutööriistaõli püstoli suruõhuniplisse.
- 4) Ava kompressori paagi kondensaadikraan ja lase kogunenud vesi välja.

Külma ilmaga töötamine

Hoiatus

Ära kasuta külmunud tööriista. Lase tööriistal enne kasutamist üles sulada. Külmunud veepiisad tööriistas takistavad detailide liikumist, mis võib põhjustada inimvigastusi ja/või tööriista purunemist.

Külma ilmaga tööd alustades on esimesed naelutussüklid aeglasemad kui tavaliselt. Tööriista soojenedes tsüklikiirus suureneb. Et vältida kiiruse vähenemist, hoida tööriist soojana.

Naelutussügavuse reguleerimine

Hoiatus

Enne reguleerimist lahuta tööriist suruõhutoitest. See ettevaatusabinõu väldib masina ootamatut käivitumist.

1. Lahuta püstol suruõhutoitest.
2. Võta kõik naelad püstolist välja.
3. Reguleeri naelutussügavust:

- Naelutussügavuse vähendamiseks pööra reguleerimisnuppu vastupäeva (joonis 7).
 - Naelutussügavuse suurendamiseks pööra reguleerimisnuppu päripäeva (joonis 8).
4. Pane naelad kassetti nagu on kirjeldatud lõigus Naelte laadimine.
5. Ühenda suruõhutoide.

Joonis 7

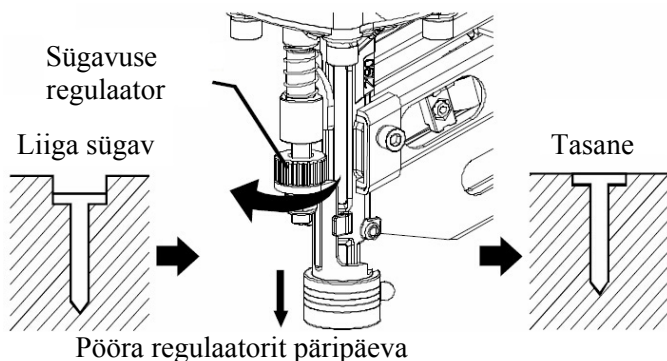

Joonis 8

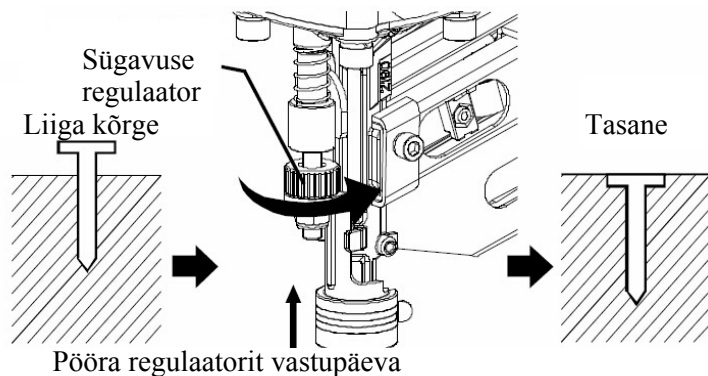

Väljalaske reguleerimine

Õhu väljumise suunda on võimalik muuta ülemise katte pööramisega (joonis 9).

Joonis 9

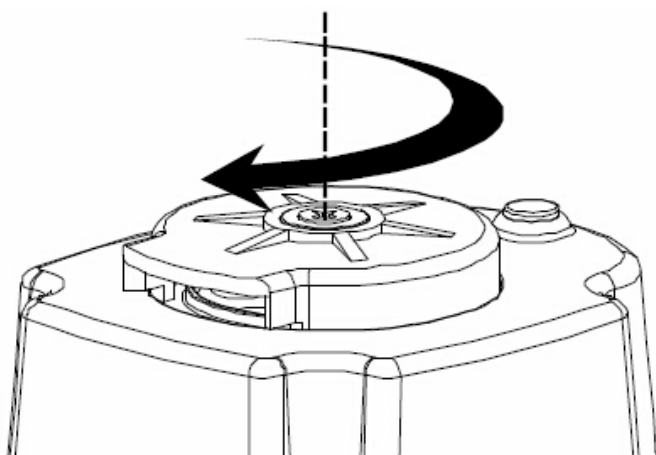

PINNAKAITSEOTSAKU KASUTAMINE

HOIATUS

Pinnakaitseotsaku paigaldamise ja eemaldamise ajal ei tohi sõrm olla päästikul ja suruõhuvoolik peab olema püstolist lahutatud.

Kui sa soovid vältida naelutatava pinna kriimustamist või muljumist püstoli kaitsega, paigalda kaitse külge pinnakaitseotsak.

Pinnakaitseotsaku paigaldamiseks:

- 1) . Lahuta õhuvoolik püstolist.
- 2) Kinnita pinnakaitseotsak püstoli kaitse talla külge.

Pinnakaitseotsaku eemaldamiseks: Tõmba pinnakaitseotsak tööriista küljest otse ära.

Joonis 10

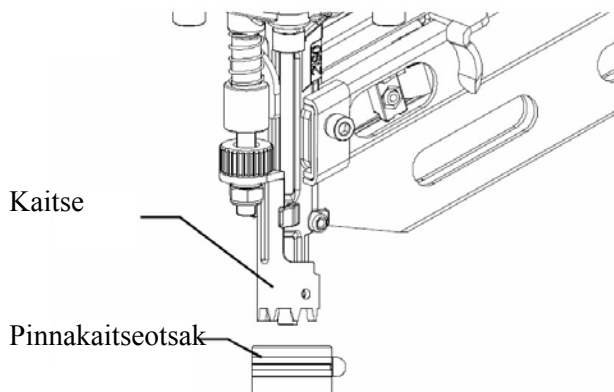

Märkus:

Kasutatav pinnakaitseotsak võib oma paksuse arvel vähendada naelutamise sügavust. Reguleeri vajaduse korral sügavust.

Hooldus

Ummistuse kõrvaldamine

Kui naelad on püstolis kinni kiilunud, võta suruõhuvoolik püstoli küljest lahti ja ummistuse kõrvaldamise ajal suuna püstol endast eemale.

1. Lahuta püstol suruõhutoitest.
2. Võta naelad kassetist välja.
3. Pista kruvitsa ots naelte väljumisavasse.
4. Koputa kruvitsale õrnalt haamriga. Sisepistetud kruvitsaots peab kinnikiilunud naelad vabastama ja tõukurplaadi tagasi lükkama.
5. Eemalda kõver nael, vajadusel selleks teravaotsalisi näpitsaid kasutades.
6. Ühenda püstol suruõhutoitega.
7. Laadi püstol naeltega.

Joonis 11

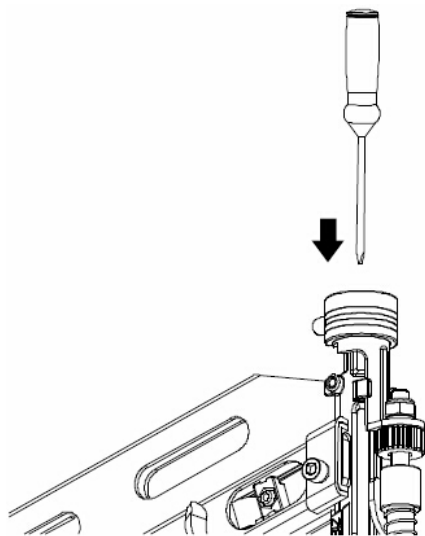

Puhastamine

Hoiatus

Puhastamisel ole ettevaatlik, et püstoli mingi osa lahti ei tuleks, sest püstoli sisemised detailid või ohutust tagavad komponendid võivad valesse asendisse minna. Teatavad puhastusvahendid nagu bensiin,

tetraklorometaan, nuuskpiiritus jms võivad rikkuda plastist osasid ja o-rõngaid.

Hoiatus

Ära torka teravaid esemeid puhastamisel püstoli avadesse. Teravad esemed võivad vigastada sisemisi detaile ja põhjustada tõsist ohtu.

Ventilatsiooniavad, naelutusotsak ja päästik peavad olema puhatud ja võõrkehadedest vabad. Puhasta püstolit aeg-ajalt suruõhuga.

Puhasta kassetti. Eemalda kasseti koguneda võiv metalli- ja puidupuru. Puhasta kassetti aeg-ajalt suruõhuga.

Probleemide lahendamine

Probleemid	Võimalikud põhjused	Soovitavad lahendused
Õhuleke püstoli ülaosast või päästiku piirkonnast.	1. Lahtised kruvid. 2. Kulunud või vigastatud o-rõngad või tihendid.	1. Pinguta kruvisid. 2. Paigalda asenduskomplekt.
Õhuleke püstoli alaosast.	1. Lahtised kruvid. 2. Kulunud või vigastatud o-rõngad või tihendid.	1. Pinguta kruvisid. 2. Paigalda asenduskomplekt.
Püstol ei tööta üldse või töötab loiult.	1. Ebapiisav suruõhutoide. 2. Püstol on liiga kuiv. 3. Õhu väljalase on ummistunud. 4. Kulunud või vigastatud o-rõngad või tihendid.	1. Kindlusta, et kompressor oleks reguleeritud vahemikku 70 PSI kuni 115 PSI. 2. Tilguta 2-3 tilka suruõhutööriistaõli õhu sisselaskeavasse. 3. Puhasta õhu väljalaskekanal. 4. Paigalda asenduskomplekt.
Naelad ummistuvad sageli.	1. Naelakanal on kulunud. 2. Löökraud on murdunud või kulunud. 3. Naelad on kõverad. 4. Kassett on must. 5. Kassett pole korralikult kinnitatud. 6. Vales mõõdus naelad.	1. Korrasta naelakanal. 2. Vaheta löökraud välja. 3. Võta kõverad naelad välja ja lae püstol sirgete naeltega. 4. Puhasta kasseti. 5. Pinguta kruvisid. 6. Kasuta õiges mõõdus naelu.

Suomi

Sisältö:

Toiminnan kuvaus ja tekniset tiedot

Tekniset tiedot

Ominaisuudet

Kokoaminen/asennus

Käyttäminen

Voitelu

Ilmanpaineen säätäminen

Paineilman liittäminen

Naulojen lataaminen

Käyttötavat

Käyttäminen alhaisissa lämpötiloissa

Naulaussyvyyden säätäminen

Poistoilman säätäminen

Suojakärki

Kunnossapito

Tukoksen selvittäminen

Puhdistaminen

Suosittu liittämistapa

Vianmääritys

Toiminnan kuvaus ja tekniset tiedot

Varoitus!

Irrota työkalukone paineilmajärjestelmästä ennen säätöjen tekemistä, terien vaihtamista ja ennen koneen siirtämistä säilytykseen. Se on varoitoimenpide, joka estää koneen tahattoman käynnistymisen.

Kuva 1

Udstødningsdeflektor

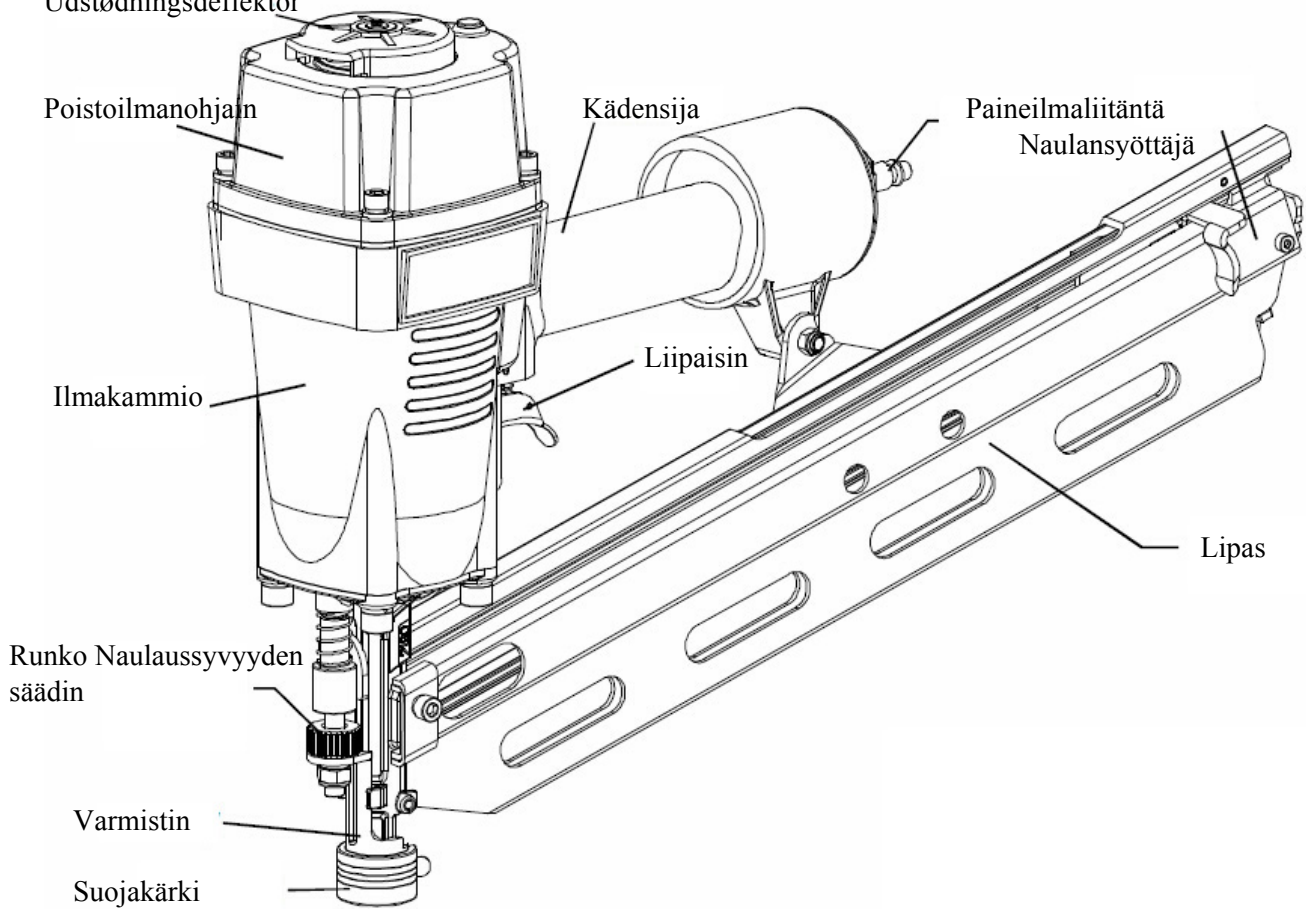

Tekniset tiedot

Normaali käyttöpaine: 70–115 PSI (0,5–0,8 MPa)

Kunnossapito: Öljyvoitelu

Keskim. Paineilmantarve: 30.8 L/min

Laukaisutapa: Kertalaukaisu/Kosketuslaukaisu

Naulojen kokoalue: 2"–3 1/2" (50–90 mm)

Naulatyypit

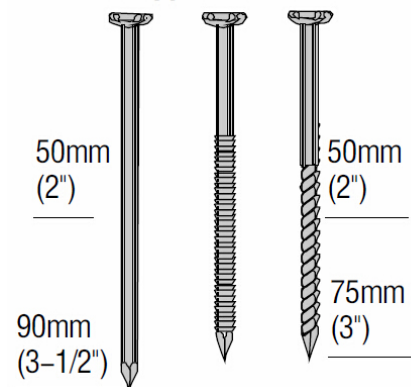

Sileä naula Kampanaula Kierrenaula

Läpimitta $\varnothing 2,87$ – $\varnothing 3,33$

(10–12 Ga.)

Paperisidonta

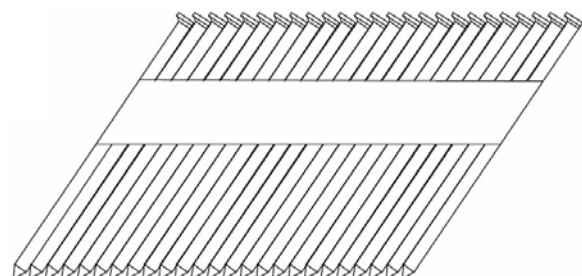

Runkonaula XI3490 34° D-kanta (paperisidottu)

Tuotteen koko:
Paino: 4,2 kg
Lipas: 90 naulaa

Ominaisuudet

- Kevyt magnesiumrunko, joka vähentää työn aiheuttamaa räsitusta.
- Helppo tukosten selvitys.
- Naulaussyvyyden säätö ilman työkaluja.
- Nopea laukaisu.
- Suojakärki estää alustan vaurioitumisen.

Kokoaminen/asennus

Valmistele kone käyttöön seuraavien ohjeiden mukaan.

1. Kaikkien käyttäjien sekä heidän lähimpien esimiestensä on perehdyttävä koneen turvallisuusohjeisiin ennen koneen käyttämistä.
2. Koneen mukana toimitetaan käyttö-/turvallisuusopas (yksi kappale). Säilytä se myöhempää tarvetta varten.
3. Asenna paineilmajärjestelmään suodatin, säädin, voitelulaite ja kosteudenpoistin kunkin laitteen valmistajan antamien ohjeiden mukaisesti. Asenna lisäksi painemittari niin lähelle konetta kuin työn sujuva tekeminen sallii, mieluiten alle 3 metrin päähän.
4. Käytettävien letkujen sisäläpimitan on oltava vähintään 1/4 tuumaa ja pituuden enintään 3 metriä.

Varoitus!

Räjähdysonnettomuuksien estämiseksi letkun paineenkestävyyden tulee olla vähintään 200 PSI.

5. Valitse liittimet käytetyn letkukoon mukaan. Koneen ja letkun välisen liittimen tulee purkaa työkalun paine kokonaan, kun liitos avataan.

Varoitus!

Älä koskaan asenna työkaluun paineen sulkevaa liitintä ja/tai naaraspuolista pikaliitintä. Sulkeva liitin ja naaraspuolinen pikaliitin jättävät työkaluun painetta, kun paineilmaletku kytketään irti. Tämä paine riittää naulan laukaisemiseen, vaikka paineilmaletku ei ole enää kiinni koneessa. Koneeseen saa asentaa vain UROSpuolisen paineilmaliihtimen, joka laskee koneen paineen ilmakehän paineen tasolle heti, kun paineilmaletku on irrotettu.

6. Aseta paineilmajärjestelmän paineensäädin koneen työpainealueelle 70–115 PSI. Oikea paine on alin painearvo, jolla kone toimii.

Käyttäminen

Voitelu

Varoitus!

Käytä vain koneen mukana toimitettua paineilmaöljyä. Muut voiteluaineet voivat vahingoittaa konetta.

Mikäli paineilmajärjestelmässä ei ole voitelulaiteistoa, kone on voideltava säännöllisesti paineilmaöljyllä.

Kun konetta käytetään vähän, voitelu kerran päivässä riittää. Kun konetta käytetään paljon, voitelu on tehtävä kaksi kertaa päivässä. Voitelu tehdään lisäämällä 2–3 pisaraa voiteluöljyä kädensijan päässä olevaan paineilmaliihtimeen (kuva 2). Älä lisää öljyä liikaa, sillä se kertyy koneeseen ja tekee poistoilmasta öljyistä.

Kuva 2

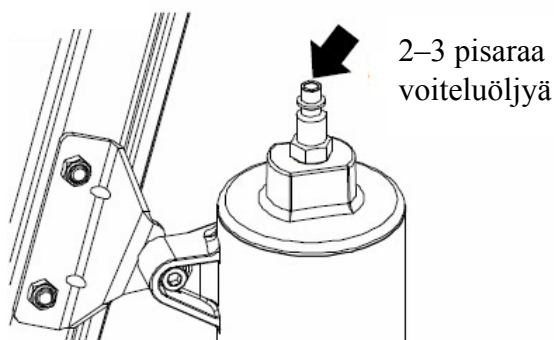

Älä käytä puhdistusöljyä, WD-40:tä, vaihteistoöljyä, moottoriöljyä tai muita öljyjä, joita ei ole nimenomaisesti tarkoitettu paineilmakoneiden voiteluun. Nämä voiteluaineet nopeuttavat tiivisteiden, O-renkaiden ja vaimentimien kulumista, jolloin koneen suorituskyky heikentyy ja kone on huollettava useammin.

Ilmanpaineen säätäminen

Säädä paineilmajärjestelmän paine koneen suositusalueelle (70–115 PSI) käytettävän naulapituuden ja työkappaleen kovuuden mukaan.

Oikea paine on alin painearvo, jolla kone toimii. Tätä korkeamman paineen käyttäminen rasittaa konetta turhaan. Älä koskaan käytä yli 120 PSI:n painetta.

Kuva 3

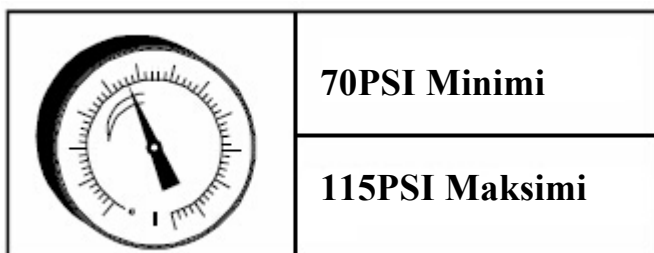

Paineilman liittäminen

Varoitus!

Älä koskaan käytä energianlähteenä happea tai muita pullotettuja kaasuja. Se voi johtaa räjähdykseen. Syttyvät kaasut ja muut pullotetut kaasut ovat vaarallisia ja voivat aiheuttaa koneen räjähtämisen.

Varoitus!

Älä koskaan liitä konetta paineilmajärjestelmään, joka voi tuottaa yli 200 PSI:n paineen. Liian suuri paine voi saada koneen toimimaan epänormaalisti tai aiheuttaa räjähdysriskin, jolloin seurauksena voi olla vakavia henkilövahinkoja.

Kuva 4

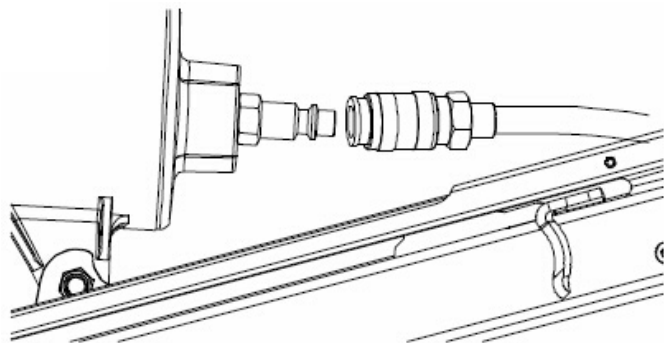

Paineilman liittäminen:

- Liitä paineilmaletku koneen pikaliittimeen.
- Tarkasta, että liitos on tiivis. Mikäli liitos vuotaa, keskeytä työkalun käyttäminen heti ja anna asiantuntevan henkilön tarkastaa järjestelmä.
- Varmista vähintään kaksi kertaa päivässä, että painemittari toimii oikein.

Naulojen lataaminen

Varoitus!

Kun lataat nauloja lippaaseen, varmista, että niiden kärjet koskettavat kiskoon ja liukuvat esteettä lippaan pintaa vasten. Jos nauloja ei ladata oikein, kone ampuu ne väärin ja nailat voivat vääntyä. Tämä puolestaan voi saada koneen käyttäytymään odottamattomalla tavalla ja saattaa johtaa koneen vaurioitumiseen.

1. Liitä paineilmaletku.
2. Pidä tukevasti kiinni koneen kädensijasta ja vedä naulansyöttäjää taaksepäin, kunnes se lukittuu lippaan takaosaan.
3. Lisää naulakampa lippaaseen naulankärjet eteen- ja alaspäin suunnattuina.
4. Vedä naulansyöttäjää taaksepäin, paina vapautusvipua ja työnnä naulansyöttäjä naulakampaan kiinni.
5. Naulojen lataus on valmis ja kone on valmis käytettäväksi.

Kuva 5

**Naulojen
lataaminen oikein**

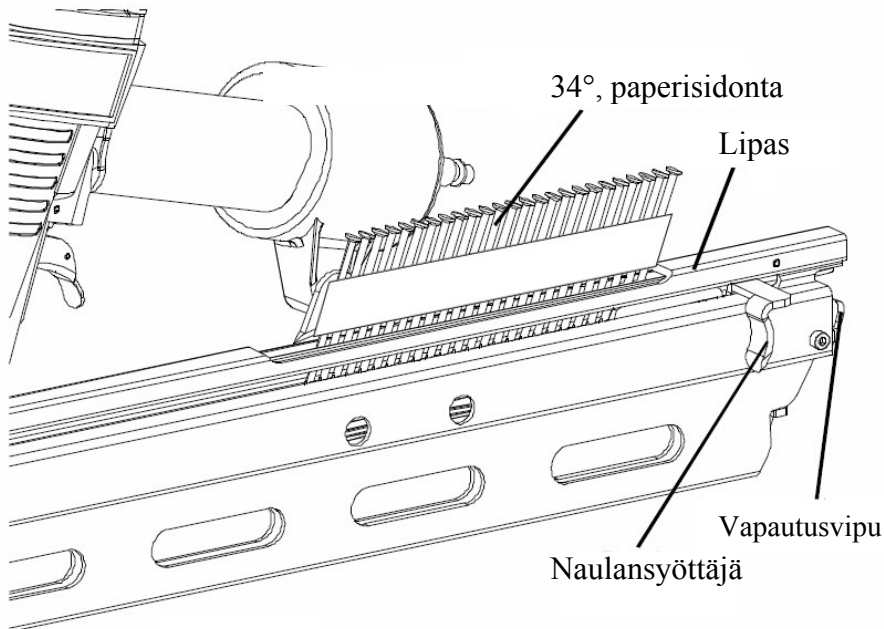

Käyttötavat

Koneessa on varmistin, ja kone laukaisee naulan vain, mikäli varmistinta painetaan.

Koneella voidaan ampua nauloja

kahdella tavalla:

5. Kertalaukaisu

6. Kosketuslaukaisu (punainen liipaisin)

Kertalaukaisu

1) Sijoita naulaimen kärki alustalle ja aseta sormesi liipaisimelle.

2) Paina varmistin tasaisesti pohjaan asti.

3) Ammu naula vetämällä liipaisimesta.

4) Ota sormesi pois liipaisimelta.

Jatka naulausta siirtymällä alustalla eteenpäin ja toistamalla vaiheita 2–4.

Kosketuslaukaus

Varoitus!

Kaksoislaukausten ja takapotkun aiheuttamien vahinkolaukausten estämiseksi:

- Älä paina konetta alustaan liian voimakkaasti.
- Anna koneen nousta alustasta laukauksen aiheuttaman takaiskun myötä.

Kosketuslaukauksen asettaminen

Kuva 6

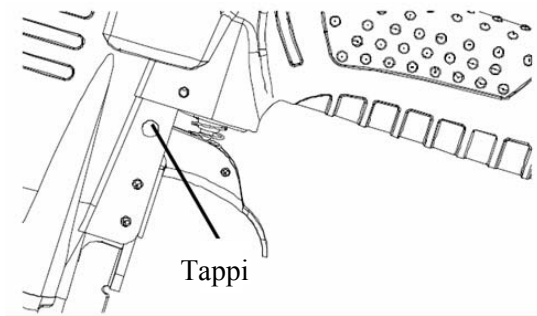

- 6) Irrota kone paineilmajärjestelmästä.
 - 7) Ota liipaisimen tapin O-rengas pois.
 - 8) Vedä liipaisin pois.
 - 9) Asenna punainen liipaisin paikalleen.
 - 10) Työnnä liipaisimen tappi paikalleen, käytä tarvittaessa pientä vasaraa.
 - 6) Kiinnitä liipaisimen tappi asentamalla O-rengas paikalleen.
 - 7) Ota tukeva ote koneesta niin, että se pysyy hallinnassasi. Aseta työkalun kärki työpinnalle.
 - 8) Paina liipaisin alas, paina konetta alusta vasten niin, että kosketuskärki laukaisee naulan.
 - 1) Nosta kone alustasta liipaisin painettuna.
 - 2) . Laukaise seuraava naula painamalla varmistin alustaa vasten.
 - 3) Siirry alustaa pitkin kimmoisilla liikkeillä. Kone laukaisee naulan aina kun varmistin painuu alustaa vasten.
- Kun sopiva määrä nautoja on naulattu, nosta sormesi liipaisimelta.

HUOMIO!

Käsittele nautoja ja naulakampojä aina varovasti. Jos naulakampa putoaa, rivi saattaa vääntyä, jolloin naulansyöttö voi toimia väärin tai tukkeutua.

Naulaamisen jälkeen:

- 1) Irrota paineilmaletku koneesta.
- 2) Ota kaikki nautoat pois koneesta.
- 3) Lisää 5–10 pisaraa paineilmaöljyä koneen paineilmaliihtimeen.
- 4) Poista kompressoriin mahdollisesti kertynyt kosteus avaamalla sen tyhjennyshana.

Käyttäminen alhaisissa lämpötiloissa

Varoitus!

Älä käytä konetta, mikäli se on jäänyt. Anna koneen aina sulaa, ennen kuin aloitat sen käytön. Koneen sisällä olevan kosteuden jäätyminen voi häiritä koneen toimintaa, jolloin seurauksena voi olla henkilövahinkoja ja/tai työkalun rikkoutuminen.

Alhaisissa lämpötiloissa kone ampuu ensimmäiset nautoat normaalia hitaammin. Nopeus lisääntyy koneen lämmitessä. Koneen pitäminen lämpimänä pitää myös naulausnopeuden hyvänä.

Naulaussyvyyden säätäminen

Varoitus!

Irrota kone paineilmajärjestelmästä ennen säätöjen tekemistä. Se on varotoimenpide, joka estää koneen tahattoman toiminnan.

1. Irrota kone paineilmajärjestelmästä.
2. Ota nautoat pois koneesta.
3. Naulaussyvyyden säätäminen:
 - Naulaussyvyys pienentyy, kun käännät säädintä vastapäivään (kuva 7).
 - Naulaussyvyys lisääntyy, kun käännät säädintä myötäpäivään (kuva 8).
4. Lataa nautoat koneeseen kappaleessa ”Nautojen lataaminen” kuvatulla tavalla.
5. Liitä paineilmaletku.

Kuva 7

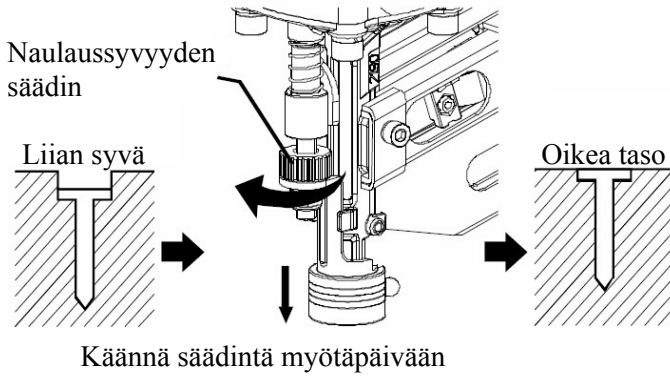

Kuva 8

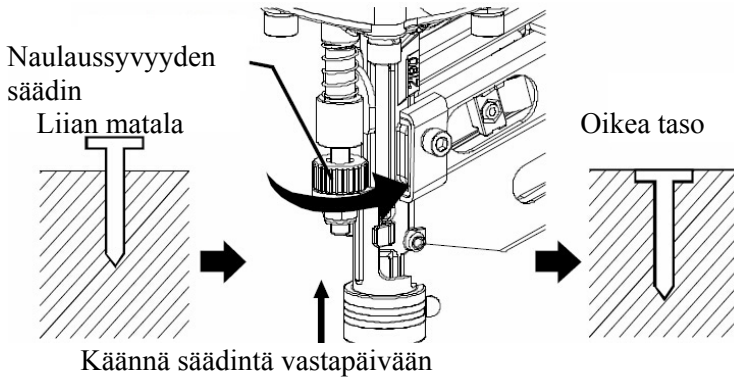

Poistoilman säätäminen

Poistoilman suuntausta voi säätää suojakantta kääntämällä (kuva 9).

Kuva 9

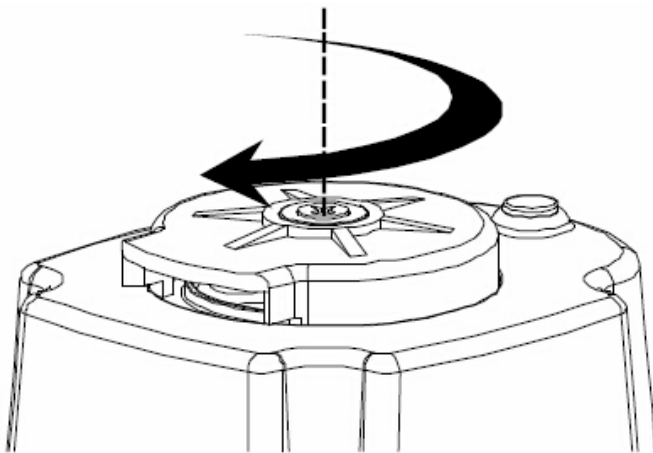

SUOJAKÄRJEN KÄYTTÄMINEN

VAROITUS!

Suojakärjen liittämisen ja irrottamisen aikana paineilmaletku on oltava irrotettuna eikä sormea saa pitää liipaisimen päällä.

Naulausjäljet ja naarmut voidaan estää käyttämällä koneessa suojakärkeä, joka kiinnitetään varmistimeen.

Suojakärjen kiinnittäminen:

- 1) . Irrota paineilmaletku koneesta.
- 2) . Kiinnitä suojakärki varmistimen päähän.

Suojakärjen poistaminen: Vedä suojakärkeä suoraan, kunnes se irtoaa varmistimesta.

Kuva 10

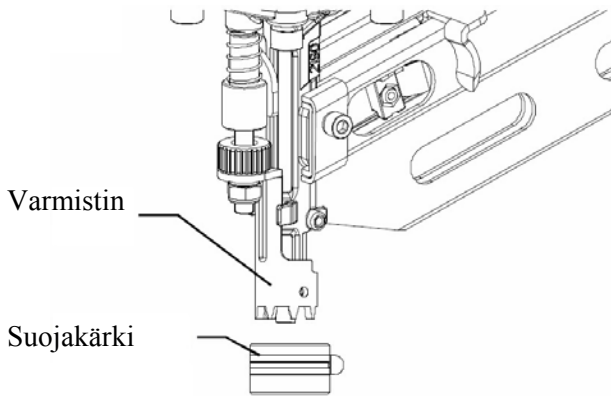

Huomio!

Kärkisuojuksen paksuus pienentää naulaussyvyyttä. Säädä naulaussyvyys uudelleen.

Kunnossapito

Tukoksen selvittäminen

Mikäli naula juuttuu koneeseen, paineilmaletku on irrotettava ja työkalu on suunnattava turvalliseen suuntaan, kun tukosta selvitetään.

1. Irrota kone paineilmajärjestelmästä.
2. Ota nailat pois koneesta.
3. Aseta ruuvitaltta koneen lyöntimekanismiin.
4. Naputa ruuvitaltta kevyesti vasaralla. Ruuvitaltan tulee työntää ohjauslevyä taaksepäin niin, että juuttunut naula vapautuu.
5. Poista taipunut naula, käytä tarvittaessa apuna kapeakärkisiä pihtejä.
6. Liitä kone takaisin paineilmajärjestelmään.
7. Lataa nailat takaisin koneeseen.

Kuva 11

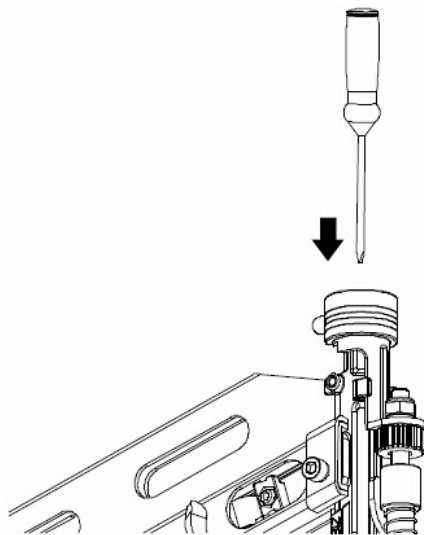

Puhdistaminen

Varoitus!

Koneesta ei saa purkaa mitään osaa puhdistamista varten, sillä se voi vaikuttaa koneen sisäiseen rakenteeseen tai turvakomponenttien toimintakykyyn. Eräät puhdistusaineet, esimerkiksi bensiini, hiilitetrakloridi ja ammoniakki, voivat vaurioittaa koneen muoviosia ja O-renkaita.

Varoitus!

Älä yritä puhdistaa konetta sisäpuolelta työntämällä teräväkärkisiä esineitä sen aukkojen läpi. Terävät reunat

voivat vahingoittaa koneen sisäistä rakennetta ja aiheuttaa vakavia vaaratilanteita.

Ilmanpoistoaukot, kosketuskärki ja liipaisin on pidettävä puhtaana liasta ja roskista. Puhdista kone säännöllisesti paineilmalla.

Puhdista lipas. Poista lippaaseen mahdollisesti kertyneet metallilastut ja puupuru. Puhdista lipas säännöllisesti paineilmalla.

Vianmääritys

Ongelma	Mahdollinen syy	Korjausehdotus
Ilmaa vuotaa koneen yläosasta tai liipaisimen alueelta.	1. Ruuvit ovat löysällä. 2. O-renkaat tai tiivisteet ovat kuluneet tai vaurioituneet.	1. Kiristä ruuvit. 2. Käytä korjaussarjaa.
Ilmaa vuotaan työkalun alaosasta.	1. Ruuvit ovat löysällä. 2. O-renkaat tai tiivisteet ovat kuluneet tai vaurioituneet.	1. Kiristä ruuvit. 2. Käytä korjaussarjaa.
Kone ei toimi lainkaan tai toimii laiskasti.	1. Paineilmansyöttö on riittämätön. 2. Työkalu on liian kuiva. 3. Poistoilma-aukko on tukossa. 4. O-renkaat tai tiivisteet ovat kuluneet tai vaurioituneet.	1. Varmista, että kompressorin paineasetus on välillä 70–115PSI. 2. Lisää 2–3 pisaraa voiteluöljyä ilmaliitäntään. 3. Puhdista poistoilmakanava. 4. Käytä korjaussarjaa.
Naulat juuttuvat koneeseen jatkuvasti.	1. Ohjauskanava on kulunut. 2. Mäntä on vioittunut tai kulunut. 3. Naulat ovat taipuneet. 4. Lipas on likainen. 5. Lipas on löysällä. 6. Naulat ovat vääränlaisia.	1. Korjaa ohjauskanava. 2. Vaihda mäntä. 3. Hävitä taipuneet naulat ja asenna tilalle virheettömät naulat. 4. Puhdista lipas. 5. Kiristä ruuvit. 6. Varmista, että naulojen koko on oikea.

English

Contents:

Description and specification

Specification

Features

Assembly/installation

Operation

Lubrication

Adjusting air pressure

Connecting air supply

Nail loading

Methods of operation

Cold weather operation

Adjusting the nailing depth

Adjusting the exhaust

No-mar Tip

Maintenance

Jam clearing

Cleaning

Recommended hookup

Trouble solving

Functional description and specifications

Warning

Disconnect the tool from the air source before making any adjustments, changing accessories or storing the tool. Such precautionary safety measures reduce the risk of unintentional tool operation.

Fig.1

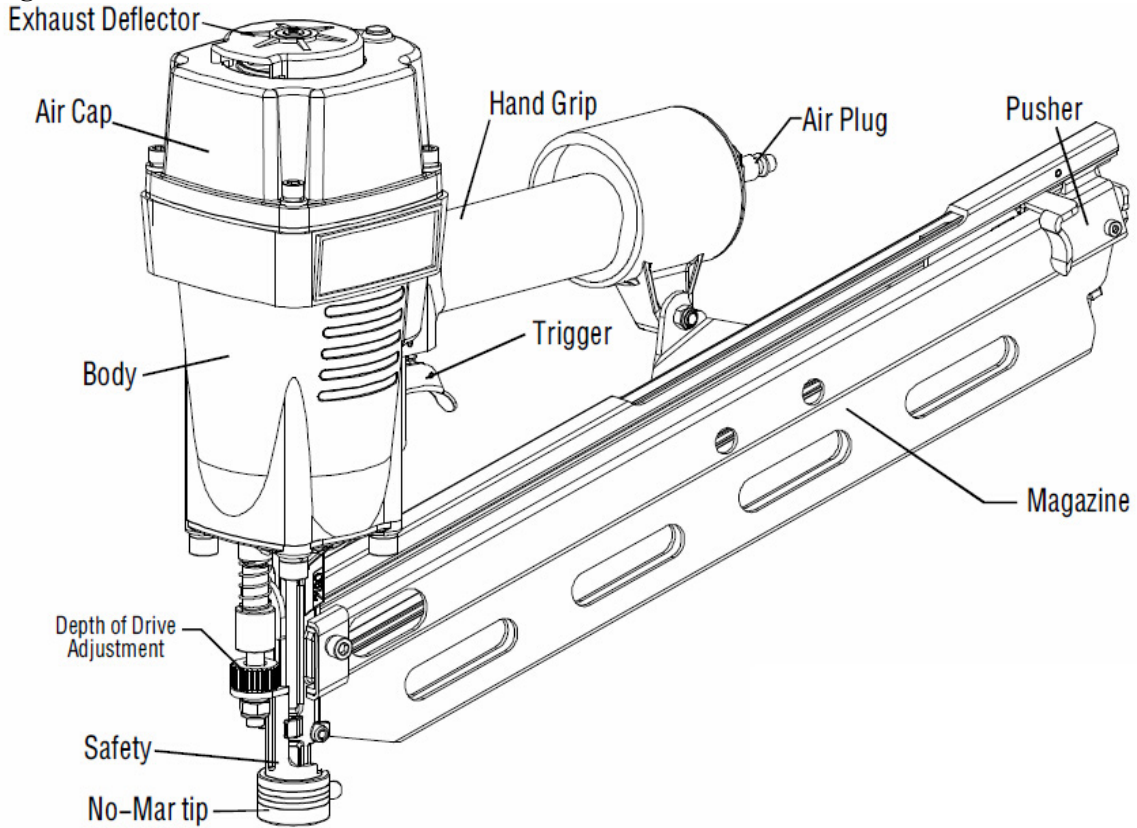

Specifications

Normal Operating Pressure: 70-115PSI(0.5-0.8M Pa)

Maintenance: Oiling

Av. air requirement: 30.8 L/min

Firing Mode: Sequential Fire/Contact fire

Fastener Size Range: 2"- 3-1/2"(50-90mm)

Fastener Type

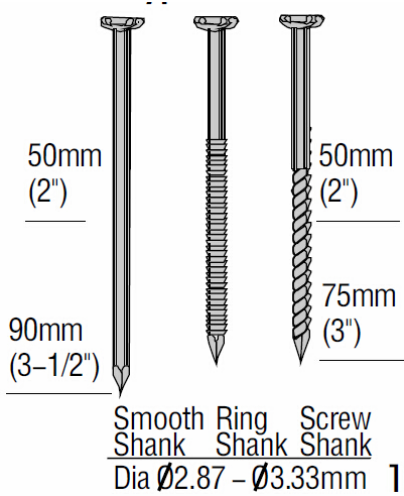

Paper collation

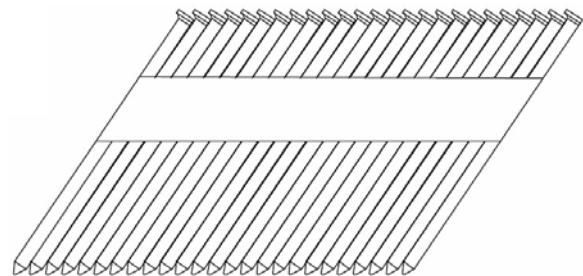

XI3490 driver 34°clipped D head framing nails(Paper collation)

Product size:

Weight:4.2kg

Magazine Capacity:90PCS

Features

- Light weight magnesium body reduces working fatigue.
- Easy clear jam clearing.
- Tool free depth of drive.
- Fast fire speed.
- No-Mar tip protects work surface.

Assembly/installation

Follow the instructions below to prepare your tool for operation.

- 1.All tool operators and their immediate supervisors must become familiar with the operator safety instructions before operating the tool.
- 2.Included with each tool are one copy of these Operating/Safety Instructions. Keep this publications for future reference.
- 3.Install a filter, regulator, lubricator unit and moisture trap on your air delivery system per the manufacturer's instructions for these devices. Additionally, install a pressure gauge as close as practical to the tool, preferably within 3M.
- 4.Select hoses with a minimum inner diameter of 1/4 inches and a maximum length of 3M.

Warning

To reduce the risk of injury from a hose bursting, select hoses that are rated at least 200PSI.

- 5.Select fittings that are appropriate size for the selected hoses. The tool and air hose must have a hose coupling so that all pressure is removed from the tool when the coupling joint is disconnected.

Warning

Never use non relieving couplers and/or female quick disconnect couplings on the tool. Non relieving couplings and female couplings will trap high pressure air in the tool when the air line is disconnected. This will leave the tool charged with enough air after it has been disconnected to drive a nail. Only MALE pneumatic type air connectors should be fitted to the tool, so that high pressure air in the tool is vented to atmosphere as soon as the air line is disconnected.

6. Set the regulator at the air delivery system to a PSI that falls within the tool's operating range of 70-115PSI. The correct pressure is the lowest pressure that will do the job.

Operation

Lubrication

Warning

Use only the air tool lubricants supplied with the tool. Do not use other lubricants as they may damage the tool.

If the tool is not used with an in-line Lubrication system on the air supply it is necessary to periodically lubricate the tool with air tool lubrication.

Under low use, lubricate once a day. Under heavy use, lubricate twice a day. To lubricate, insert 2-3 drops of lubricant into the air supply fitting attached to the tool handle (FIG 2). Using too much oil will cause it to collect in the tool and be noticeable in the exhaust.

Fig.2

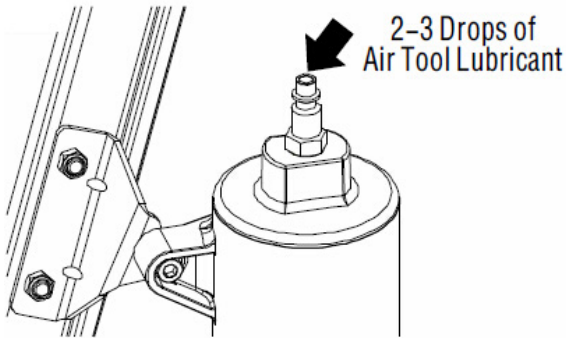

Do not use detergent oil, WD-40, transmission fluid, motor oil, or other lubricants not specifically designated as air tool lubricants. These lubricants will cause accelerated wear to the seals, o-rings, and bumpers in the tool, resulting in poor tool performance and frequent maintenance.

Adjusting air pressure

Adjust the air pressure at recommended operating pressure 70-115PSI according to the length of nails and the hardness of workpiece.

The correct air pressure is the lowest pressure which will do the job. Using the tool at a higher than required air pressure unnecessarily over stresses the tool. Don't exceed 120 PSI.

Fig.3

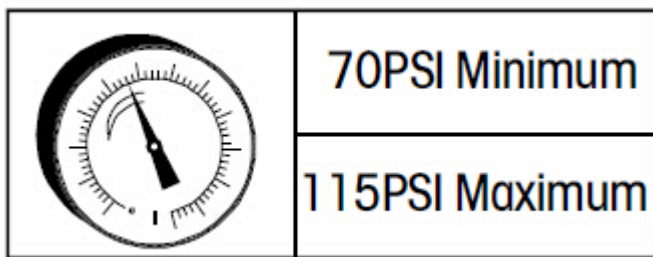

Connecting air supply

Warning

Never use oxygen or other bottled gases as a power source. Explosion may occur. Combustible gases and other bottled gases are dangerous and may cause the tool to explode.

Warning

Never connect the tool to an air source that is capable of producing air pressure exceeding 200PSI. Excessive pressure can cause abnormal operation or cause the tool to burst, resulting in personal injury.

Fig.4

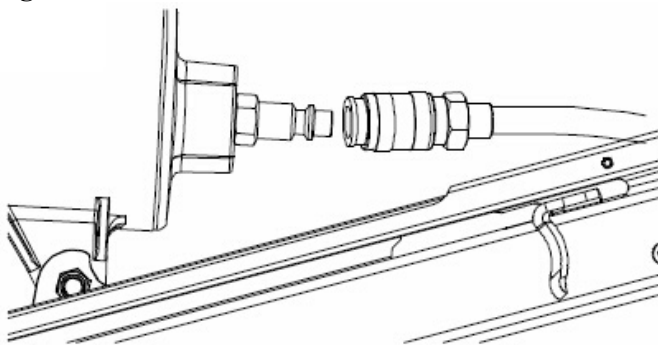

Connect the air supply:

- Snap the air hose onto the quick connector.
- Check for air leakage. If leakage is noted, stop using the tool immediately and performed by qualified repair personnel.

- Be sure the air pressure gauge is operating properly and check it at least twice a day.

Nail loading

Warning

When loading the tools magazine, check that the nail tips contact the wear rail and slide smoothly against the surface of the magazine. If the nails are not loaded properly, the tool will misfire and nails can be deflected, causing the tool to react in an unexpected manner, and damage the tool.

- 1.Connect air supply.
- 2.Hold tool handgrip securely, and pull pusher back until it locks in latched position at rear of magazine.
- 3.Insert nail strip into magazine, with nail points angled toward and down.
- 4.Pull push back, press release lever, and slide pusher toward against nails.
- 5.Tool is now loaded and ready for normal operation.

Fig.5

**Correct
Load nails**

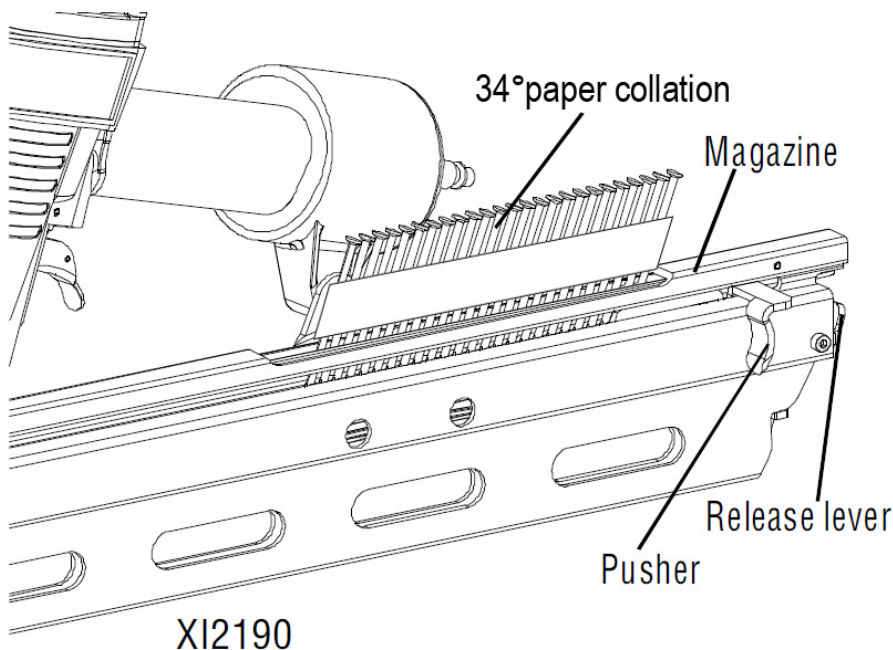

Methods of operation

This tool is equipped with the safety and does not operate unless the safety is depressed. There are two methods of operation to drive nails with this tool.

They are:

7. Sequential fire
8. Contact fire (red trigger)

Sequential fire

- 1) Position the nail outlet on the workpiece with finger off the trigger.
- 2) Depress the safety firmly until it is completely depressed.
- 3) Pull the trigger to drive a nail.
- 4) Remove finger from the trigger.

To continue nailing a separate location, move the tool along the wood, repeating steps (2-4) as required.

Contact fire

Warning

To avoid double firing or accidental firing due to recoil.

- Do not press the tool against the wood with excessive force.
- Separate the tool from the wood as it recoils after nailing.

Contact trigger load

Fig.6

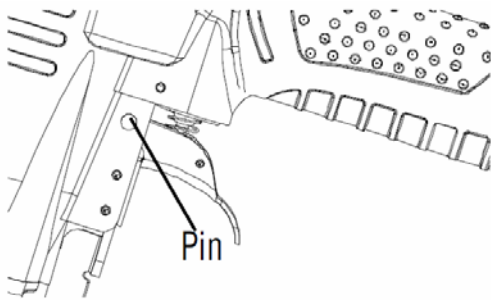

- 1) Disconnect the tool from the air repetitive.
- 2) Remove the O-Ring from the trigger pin.
- 3) Pull the trigger out.
- 4) Put the red trigger on.
- 5) Push the trigger pin back, using a little hammer if necessary.
- 6) Put the O-Ring back to fasten the trigger pin.
- 7) Grip the tool firmly to maintain control. Position the nose of the tool onto the work surface.
- 8) Squeeze and hold the trigger, push the tool against the work surface to depress the workpiece contact and drive a nail.

- 1) Pull the trigger with the tool off the work piece.
- 2) Depress the safety against the workpiece to drive a nail.
- 3) Move the tool along the workpiece with a bouncing motion. Each depression of the safety will drive a nail.

As soon as the desired number of nails have been driven, remove finger from the trigger.

NOTE:

Always handle nails and package carefully. If nails are dropped, collating bent may be broken, which will cause mis-feeding and jamming.

After nailing:

- 1) Disconnect air hose from the tool.
- 2) Remove all nails from the tool.
- 3) Supply 5-10 drops of pneumatic tool lubricant into the air plug on the tool.
- 4) Open the petcock on the air compressor tank to drain any moisture.

Cold weather operation

Warning

Do not use a frozen tool. Allow tool to thaw before using. Moisture frozen in the tool may impede internal components resulting in the risk of injury and/or tool damage.

When using the tool in cold conditions the tool will cycle slower than usual while driving the first nails. The cycle rate will increase as the tool warms up. Keep tool warm to avoid reduced cycle rate.

Adjusting the nailing depth

Warning

Disconnect the tool from the air source before making adjustments. Such precautionary safety measures reduce the risk of unintentional tool operation.

1. Disconnect tool from air supply.
2. Remove nails from the tool.
3. Adjust tool driving depth:
 - To reduce the nail depth, turn the adjustment knob counter clockwise (FIG 7).
 - To drive the nail deeper, turn the adjustment knob clockwise (FIG 8).
4. Reload nails as described in the "Loading Nails" section of this manual.
5. Reconnect air supply.

Fig.7

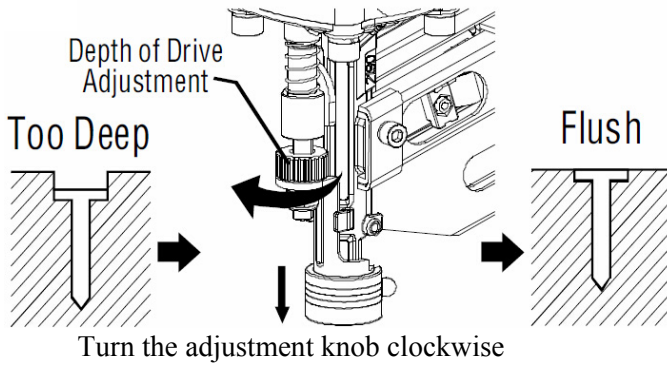
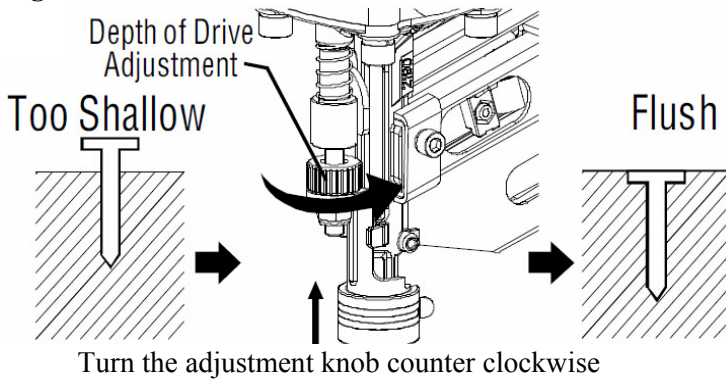

Fig.8



Adjusting the exhaust

The direction of the exhaust vent can be changed by turning the top cover (FIG.9).

Fig.9

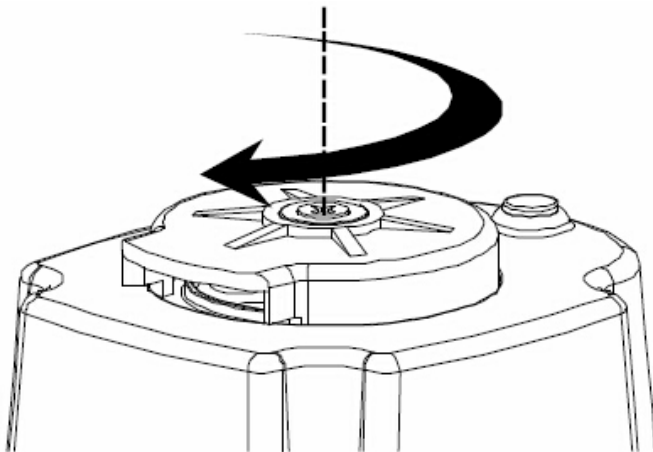

USING THE NO-MAR TIP

WARNING

When attaching or detaching the No-Mar Tip, be sure to remove your finger from the trigger and disconnect the air hose from the nailer.

If you like to protect the surface of workpiece against scratches or markings made by the safety, attach the accessory No-Mar Tip to the safety.

To replace the No-Mar Tip:

- 3) . Disconnect air hose from tool.
- 4) . Put the No-Mar Tip to the toe of the safety.

To remove the No-Mar Tip: Pull the no mar tip directly a way from tool.

Fig.10

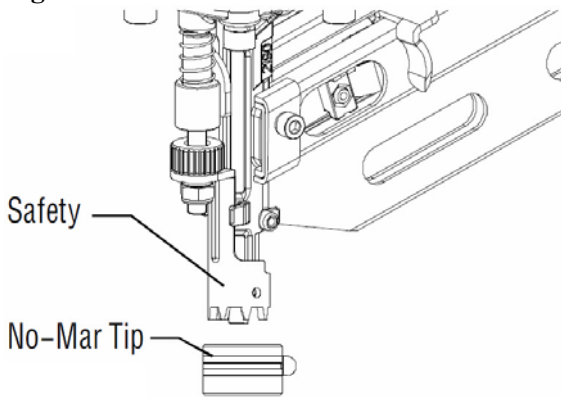

Note:

The nose cap may reduce nailing depth due to its thickness. Re-adjustment of nailing depth is required.

Maintenance

Jam clearing

If a nail becomes jammed in the tool, disconnect the air hose and keep the tool pointed away from you while clearing the jam.

8. Disconnect the tool from the air supply.
9. Remove nails from the tool.
10. Insert screwdriver into the driving mechanism.
11. Tap the screwdriver gently with a hammer. The inserted screwdriver should push the driver blade back, freeing the nail jam.
12. Remove the bent nail, using needle-nose pliers if necessary.
13. Reconnect the tool to the air supply.
14. Reload the tool with nails.

Fig.11

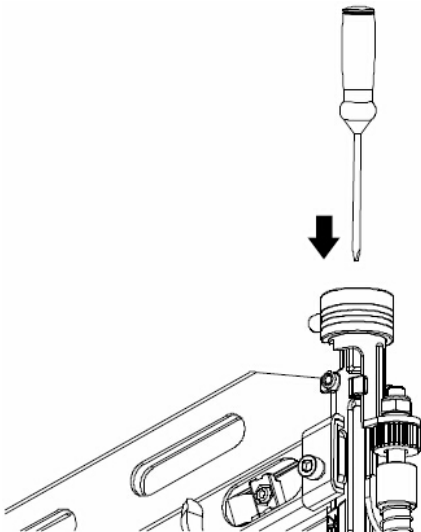

Cleaning

Warning

When cleaning a tool be careful not to disassemble any portion of the tool since internal components may be misplaced or safety components may be improperly mounted. Certain cleaning agents such as gasoline, carbon tetrachloride, ammonia, etc. may damage plastic parts and o-rings.

Warning

Do not attempt to clean by inserting pointed objects through openings. Sharp edges may damage internal components and cause a serious hazard.
 Ventilation openings, the work contact element, and the trigger must be kept clean and free of foreign matter. Periodically clean the tool with compressed air.
 Clean the magazine. Remove metal or wooden chips which may have accumulated in the magazine. Periodically clean magazine with compressed air.

Trouble solving

Problems	Possible causes	Suggested Solutions
Air leaking near the top of the tool or in the trigger area.	3. Loose screws. 4. Worn or damaged O-rings or seals.	3. Tighten screws. 4. Install overhaul kit.
Air leaking near the bottom of the tool.	3. Loose screws. 4. Worn or damaged O-rings or seals.	3. Tighten screws. 4. Install overhaul kit.
Tool does nothing or operates sluggishly.	5. Inadequate air supply. 6. Tool is too dry. 7. Exhaust blocked. 8. Worn or damaged O-rings or seals.	5. Make sure the air compressor is set between 70FSI and 115PSI. 6. Add about 2-3 drops of lubrication into the air connector. 7. Clean exhaust channel. 8. Install overhaul kit.
Fasteners are jammed in the tool frequently.	7. Driver channel is worn. 8. Piston is broken or worn. 9. Bent fasteners. 10. Dirty magazine. 11. Loose magazine. 12. Wrong fasteners.	7. Fix the drive channel. 8. Replace the piston. 9. Remove the Dent fasteners, replaced with the right fasteners. 10. Clean magazine. 11. Tighten screws. 12. Verify that fasteners are the correct size.

Latviski

Saturs

Apraksts un tehniskie dati

Tehniskie dati

Īpašības

Montāža/uzstādīšana

Lietošana

Eļļošana

Gaisa spiediena regulēšana

Gaisa avota pievienošana

Naglu ievietošana

Lietošanas metodes

Lietošana aukstā laikā

Naglošanas dziļuma regulēšana

Izplūdes regulēšana

Aizsarguzgalis

Apkope

Nosprotojuma novēršana

Tīrīšana

Ieteicamais pievienošanas veids

Problēmu novēršana

Funkciju apraksts un tehniskie dati

Brīdinājums

Pirms regulēšanas, piederumu nomaiņas vai instrumenta novietošanas uzglabāšanai atvienojiet instrumentu no gaisa avota. Šis piesardzības pasākums ļauj samazināt instrumenta netišas iedarbināšanas risku.

1. att.

Udstādņingsdeflektor

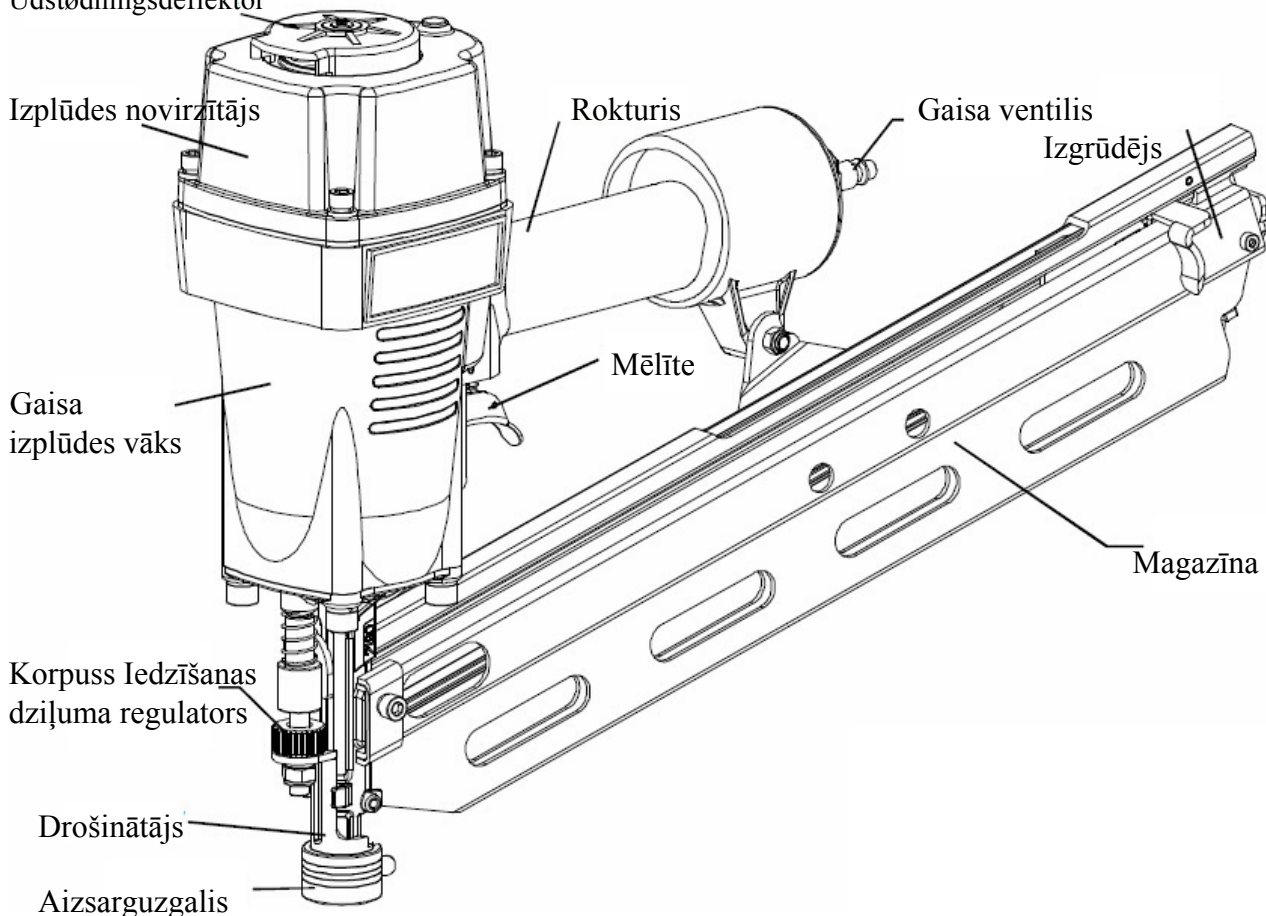

Tehniskie dati

Standarta darba spiediens: 70–115 psi (0,5–0,8 m Pa)

Apkope: eļļošana

Vidējās pneimatiskās prasības: 30.8 L/min

Aktivizēšanas režīms: secīga aktivizēšana/aktivizēšana pieskaroties

Stiprinājumu izmēra diapazons: 2–3 1/2 collas (50–90 mm)

Stiprinājumu veids: papīra aptvere

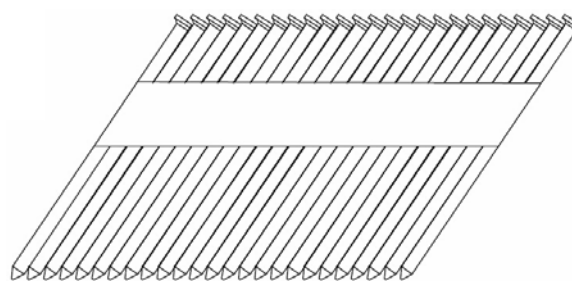
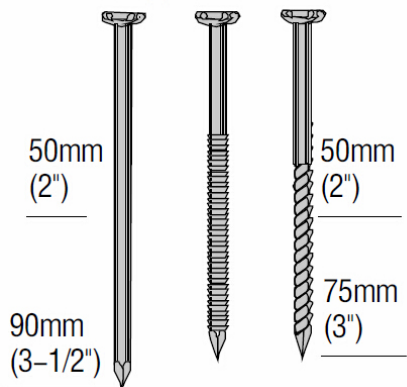

Pistolei XI3490 paredzētas 34° nošķeltas D veida galvas celtniecības naglas (papīra aptvere)

Gluds kāts Gredzenveida kāts Skrūves kāts

Diametrs: $\varnothing 2,87$ – $\varnothing 3,33$

10.–12. kalibrs

Izstrādājuma izmēri:

Svars: 4,2 kg

Magazīnas ietilpība: 90 gab.

Īpašības

- Vieglais magnēzija korpuss mazina nogurumu darba laikā.
- Viegla nosprostojuma novēršana.
- Iedzīšanas dziļuma regulēšana, neizmantojot instrumentus.
- Liels naglošanas ātrums.
- Aizsarguzgalis nodrošina darba virsmas aizsardzību.

Montāža/uzstādīšana

Lai sagatavotu instrumentu lietošanai, izpildiet tālāk sniegtos norādījumus.

1. Pirms instrumenta lietošanas visiem instrumenta operatoriem un to tiešajiem vadītājiem ir jāizlasa operatora drošības norādījumi.
2. Katra instrumenta komplektācijā ir iekļauts viens šo lietošanas/drošības norādījumu eksemplārs. Saglabājiet šo izdevumu turpmākai uzziņai.
3. Gaisa padeves sistēmā uzstādiel filtru, regulatoru, eļļošanas ierīci un mitruma savācēju saskaņā ar šo ierīču ražotāju norādījumiem. Turklāt uzstādiel manometru pēc iespējas tuvāk instrumentam — ieteicams ne tālāk kā 3 m attālumā.
4. Izvēlieties šļūtenes, kuru iekšējais diametrs ir vismaz 1/4 collas un garums nepārsniedz 3 m.

Brīdinājums

Lai mazinātu šļūtenes pārplīšanas izraisītu savainojumu risku, izvēlieties šļūtenes, kuru nominālā spiedienizturība ir vismaz 200 psi.

5. Izvēlieties stiprinājumus, kuru izmērs ir piemērots izvēlētajām šļūtenēm. Instrumenta un gaisa avota savienojuma šļūtene ir jāaprīko ar šļūtenes savienotāju, lai nodrošinātu, ka pēc savienotāja atvienošanas instrumentā vairs nav nekāda spiediena.

Brīdinājums

Nekādā gadījumā ar instrumentu nelietojiet savienotājus, kuri nenodrošina spiediena pazemināšanu, un/vai aptverošos ātri atvienojamos savienotājus. Ja tiek lietoti savienotāji, kuri nenodrošina spiediena pazemināšanu, vai aptverošie savienotāji, pēc gaisa padeves līnijas atvienošanas instrumentā paliek saspīests gaiss. Tādējādi pēc atvienošanas instrumentā ir pietiekams gaisa daudzums, lai iedzītu naglu. Instrumentam drīkst piestiprināt tikai APTVERAMOS pneimatiskos gaisa padeves savienotājus, lai nodrošinātu, ka uzreiz pēc gaisa padeves līnijas atvienošanas saspīestais gaiss no instrumenta tiek izvadīts apkārtējā vidē.

6. Izmantojot gaisa padeves sistēmas regulatoru, iestatiet spiedienu, kas atbilst instrumenta darba diapazonam no 70 līdz 115 psi. Pareizais spiediena iestatījums atbilst zemākajam spiedienam, kas ir nepieciešams darba veikšanai.

Lietošana

Eļļošana

Brīdinājums

Lietojiet tikai instrumenta komplektācijā iekļautās pneimatisko instrumentu smērvielas. Nelietojiet citas smērvielas, jo tās var izraisīt instrumenta bojājumus.

Ja instruments tiek lietots ar gaisa avotu, kas nav aprīkots ar caurplūdes eļļošanas sistēmu, instruments ik pa laikam ir jāeļļo ar pneimatisko instrumentu smērvielu.

Ja instruments tiek pakļauts mazai slodzei, eļļojiet to vienreiz dienā. Ja instruments tiek pakļauts lielai slodzei, eļļojiet to divas reizes dienā. Lai eļļotu, iepiliniet instrumenta rokturim piestiprinātajā gaisa padeves savienotājā no 2 līdz 3 pilieniem smērvielas (2. att.). Ja tiek lietots pārāk daudz eļļas, tā uzkrājas instrumentā un tiek izvadīta caur izplūdes kanālu.

2. att.

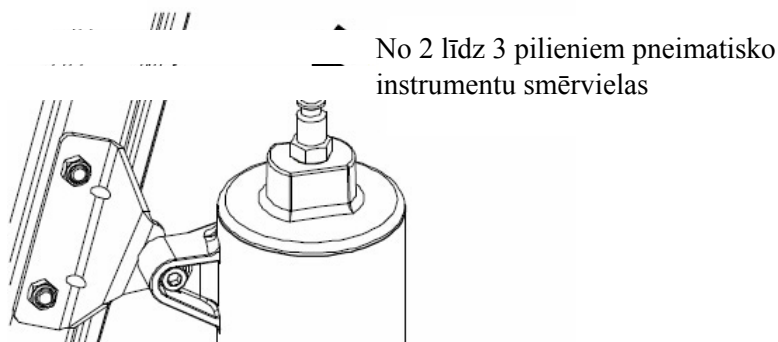

Nelietojiet tīrīšanas eļļu, WD-40, transmisijas šķidrumu, motoreļļu vai citas smērvielas, kuras nav īpaši norādītas kā piemērotas pneimatisko instrumentu eļļošanai. Šīs smērvielas izraisa instrumenta blīvju, gredzenblīvju un amortizatoru paātrinātu nolietošanu, izraisot zemu instrumenta veiktspēju un radot nepieciešamību bieži veikt apkopi.

Gaisa spiediena regulēšana

Noregulējiet gaisa spiedienu atbilstoši naglu garumam un apstrādājamā materiāla cietībai, ievērojot ieteicamo darba spiediena diapazonu no 70 līdz 115 psi.

Pareizais gaisa spiediena iestatījums atbilst zemākajam spiedienam, kas ir nepieciešams darba veikšanai. Ja instruments tiek lietots ar gaisa spiedienu, kas ir augstāks par nepieciešamo, instruments tiek nevajadzīgi pakļauts pārmērīgai slodzei. Spiediens nedrīkst pārsniegt 120 psi.

3. att.

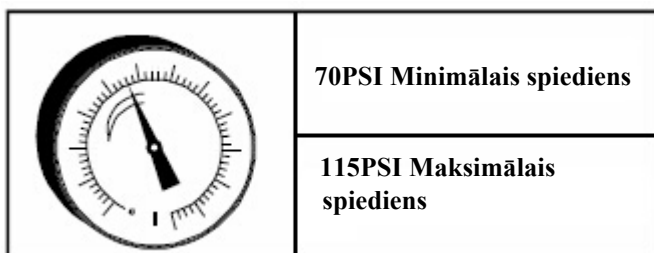

Gaisa avota pievienošana

Brīdinājums

Nekādā gadījumā nedarbiniet instrumentu, izmantojot skābekli vai citas balonu gāzes. Var tikt izraisīta eksplozija. Viegli uzliesmojošās gāzes un citas balonu gāzes ir bīstamas un var izraisīt instrumenta eksplodēšanu.

Brīdinājums

Nekādā gadījumā nepievienojiet instrumentu gaisa avotam, kurš var radīt gaisa spiedienu, kas pārsniedz 200 psi. Pārmērīgs spiediens var izraisīt nepareizu darbību vai instrumenta uzsprāgšanu, izraisot savainojumus.

4. att.

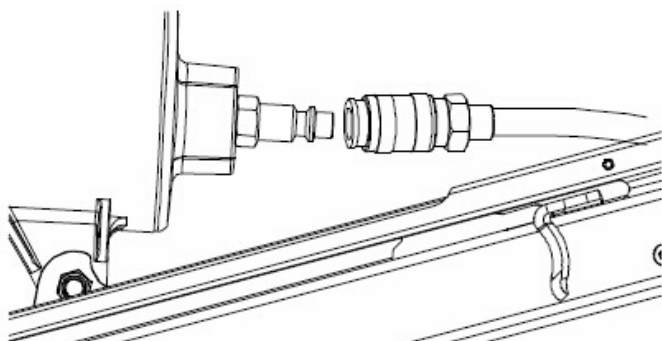

Gaisa avota pievienošana

- Pievienojiet gaisa padeves šļūteni ātrajam savienotājam.
- Pārbaudiet, vai nav radusies gaisa noplūde. Ja konstatējat noplūdi, nekavējoties pārtrauciet instrumenta lietošanu un nododiet to kvalificētiem remonta speciālistiem apkalpes veikšanai.
- Pārliecinieties, ka gaisa manometrs darbojas pareizi, un pārbaudiet tā rādījumu vismaz divas reizes dienā.

Naglu ievietošana

Brīdinājums

Piepildot instrumenta magazīnu, pārbaudiet, vai naglu gali saskaras ar virzīšanas sliedi un vienmērīgi slīd pa magazīna virsmu. Ja naglas ir ievietotas nepareizi, rodas instrumenta darbības traucējumi un naglas var tikt saliektas, izraisot neparedzētu instrumenta darbību un bojājumus.

1. Pievienojiet gaisa avotu.
2. Cieši satveriet instrumenta rokturi un velciet izspiedēju uz aizmuguri, līdz tas nofiksējas nostiprinātā pozīcijā magazīnas aizmugurē.
3. Ievietojiet magazīnā naglu aptveri tā, lai naglu asie gali būtu vērsti slīpi uz priekšu un uz leju.
4. Pavelciet izspiedēju uz aizmuguri, nospiediet atbrīvošanas sviru un bīdīet izspiedēju uz priekšu, lai tas atdurtos pret naglām.
5. Tagad instruments ir piepildīts un sagatavots parastai lietošanai.

5. att.

Pareiza naglu ievietošana

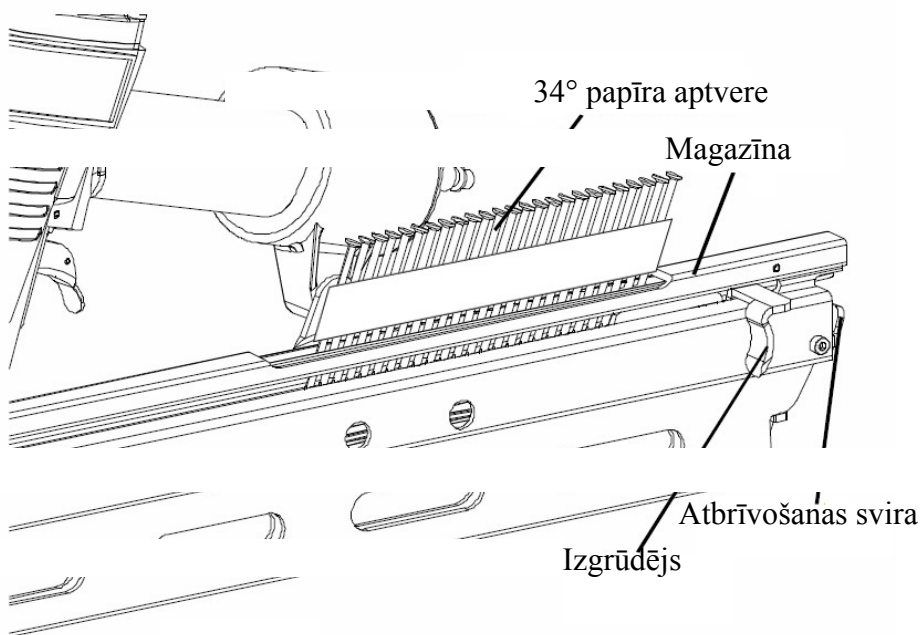

Lietošanas metodes

Šis instruments ir aprīkots ar drošinātāju un nedarbojas, ja drošinātājs nav nospiests. Lai iedzītu naglas ar šo instrumentu, var izmantot divas lietošanas metodes. Tālāk ir norādītas šīs metodes.

1. Secīga aktivizēšana
2. Aktivizēšana pieskaroties (sarkanā mēlīte)

Secīga aktivizēšana

1. Novietojiet naglu izvadu uz apstrādājamā materiāla, neturot pirkstu uz mēlītes.

2. Stingri piespiediet drošinātāju, līdz tas ir pilnībā piespiests.

3. Nospiediet mēlīti, lai iedzītu naglu.

4. Noņemiet pirkstu no mēlītes.

Lai turpinātu iedzīt naglas citā vietā, pārvietojiet instrumentu pa kokmateriāla virsmu un pēc nepieciešamības atkārtot 2.–4. darbību.

Aktivizēšana pieskaroties

Brīdinājums

Lai nepieļautu atkārtotu aktivizēšanu vai nefīšu aktivizēšanu atsietena dēļ, ievērojiet tālāk sniegtos piesardzības pasākumus.

- Nespiediet instrumentu pret kokmateriāla virsmu ar pārmērīgu spēku.
- Pēc naglas iedzīšanas noņemiet instrumentu no kokmateriāla virsmas, jo instruments atlec.

Saskares mēlītes ievietošana

6. att.

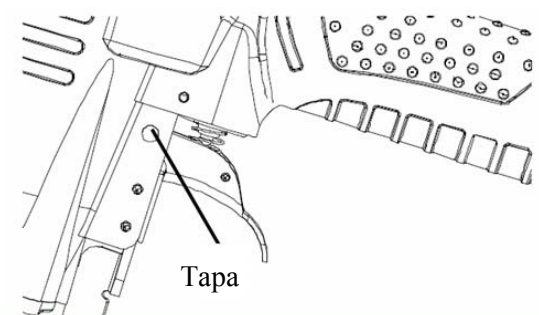

1) Atvienojiet instrumentu no gaisa avota.

2) Noņemiet mēlītes tapas sprostgredzenu.

3) Izvelciet mēlīti.

4) Ievietojiet sarkano mēlīti.

5) Iebīdīiet atpakaļ mēlītes tapu, izmantojot mazu āmuru, ja tas ir nepieciešams.

6. Uzlieciet atpakaļ sprostgredzenu, lai nofiksētu mēlītes tapu.

7. Cieši satveriet instrumentu, lai nezaudētu kontroli. Novietojiet instrumenta galu uz darba virsmas.

8. Nospiediet un turiet mēlīti un spiediet instrumentu pret darba virsmu, lai piespiestu saskares daļu un iedzītu naglu.

1) Nospiediet mēlīti, turot instrumentu virs darba virsmas.

2) . Spiediet drošinātāju pret apstrādājamo materiālu, lai iedzītu naglu.

3) Pārvietojiet instrumentu pa apstrādājamo materiālu, veicot kustību ar atsietieniem. Ikreiz, kad tiek piespiests drošinātājs, tiek iedzīta nagla.

Kad ir iedzīts vajadzīgais naglu skaits, noņemiet pirkstu no mēlītes.

PIEZĪME

Vienmēr ievērojiet piesardzību, rīkojoties ar naglām un iepakojumu. Ja naglas tiek nomestas, var tikt pārrauta aptveres lente, izraisot nepareizu naglu padevi un naglu iestrēgšanu.

Pēc naglošanas veiciet tālāk norādītās darbības.

1. Atvienojiet no instrumenta gaisa padeves šļūteni.

2. Izņemiet no instrumenta visas naglas.

3. Iepilniet instrumenta gaisa ventilī no 5 līdz 10 pilieniem pneimatisko instrumentu smērvielas.

4. Atveriet gaisa kompresora tvertnes noslēgkrānu, lai izvadītu visu mitrumu.

Lietošana aukstā laikā

Brīdinājums

Nelietojiet sasalušu instrumentu. Pirms lietošanas ļaujiet instrumentam sasilt. Instrumentā sasalušais mitrums var traucēt iekšējo daļu kustību, radot savainojumu un/vai instrumenta bojājumu risku.

Ja instruments tiek lietots aukstā vidē, pirmo naglu iedzīšanas laikā instrumenta darbības cikli notiek lēnāk nekā parasti. Instrumentam uzsilstot, palielinās darbības ciklu ātrums. Lai nepieļautu darbības ciklu ātruma samazināšanos, uzturiet instrumentu siltu.

Naglošanas dziļuma regulēšana

Brīdinājums

Pirms regulēšanas atvienojiet instrumentu no gaisa avota. Šis piesardzības pasākums ļauj samazināt instrumenta netīšas iedarbināšanas risku.

1. Atvienojiet instrumentu no gaisa avota.
2. Izņemiet no instrumenta naglas.
3. Noregulējiet instrumenta naglošanas dziļumu, kā tas ir norādīts tālāk.
 - Lai samazinātu naglošanas dziļumu, pagrieziet regulēšanas ritenīti pretēji pulksteņrādītāju kustības virzienam (7. att.).
 - Lai palielinātu naglošanas dziļumu, pagrieziet regulēšanas ritenīti pulksteņrādītāju kustības virzienā (8. att.).
4. Ievietojiet jaunas naglas, kā tas ir aprakstīts šīs rokasgrāmatas sadaļā “Naglu ievietošana”.
9. Pievienojiet atpakaļ gaisa avotu.

7. att.

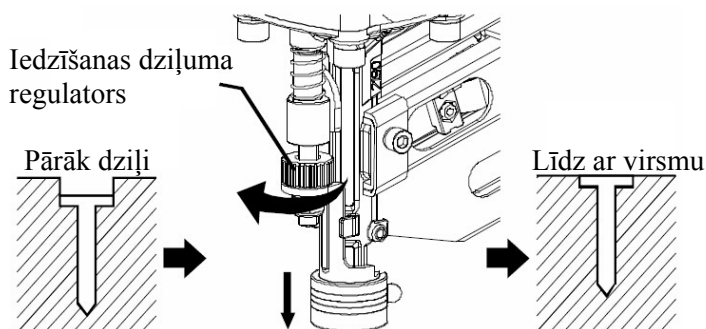

Pagrieziet regulēšanas ritenīti pulksteņrādītāju kustības virzienā.

8. att.

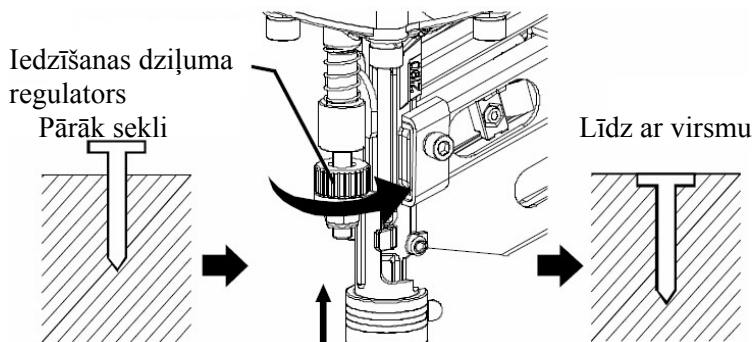

Pagrieziet regulēšanas ritenīti pretēji pulksteņrādītāju kustības virzienam.

Izplūdes regulēšana

Izplūdes kanāla virzienu var mainīt, pagriežot augšējo vāku (9. att.).

9. att.

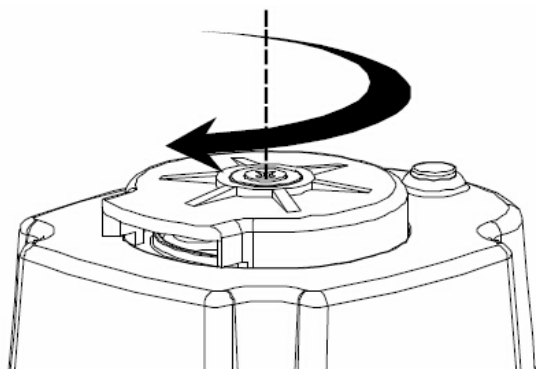

AIZSARGUZGAĻA LIETOŠANA BRĪDINĀJUMS

Piestiprinot vai noņemot aizsarguzgali, noteikti noņemiet pirkstu no mēlītes un atvienojiet gaisa padeves šļūteni no naglu pistoles.

Lai apstrādātā materiāla virsmu aizsargātu pret drošinātāja radītiem skrāpējumiem vai iespaidumiem, piestipriniet drošinātājam atsevišķi nodrošināto aizsarguzgali.

Lai piestiprinātu aizsarguzgali, veiciet tālāk norādītās darbības.

5) . Atvienojiet no instrumenta gaisa padeves šļūteni.

6) . Piestipriniet aizsarguzgali drošinātāja galam.

Lai noņemtu aizsarguzgali: velciet aizsarguzgali taisnā virzienā prom no instrumenta.

10. att.

Fig. 10

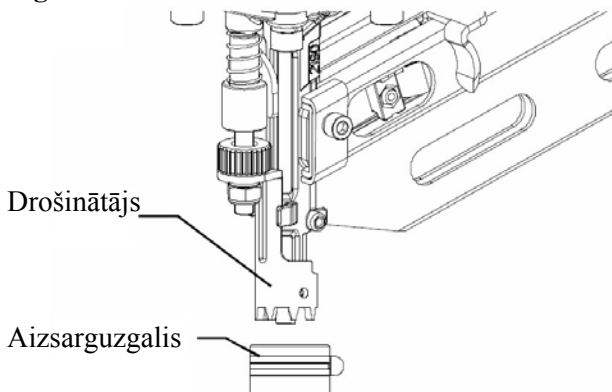

Piezīme

Ja tiek lietots gala uzgališs, tā biezuma dēļ var samazināties naglošanas dziļums. Ir nepieciešams atkārtoti regulēt naglošanas dziļumu.

Apkope

Nosprostojuma novēršana

Ja instrumentā ir iesprūduši nagla, atvienojiet gaisa padeves šļūteni, pavērsiet instrumentu prom no sevis un novērsiet nosprostojumu.

15. Atvienojiet instrumentu no gaisa avota.

16. Izņemiet no instrumenta naglas.

17. Ievietojiet skrūvgriezi iedzīšanas mehānismā.

18. Ar āmuru viegli uzsitiet pa skrūvgriezi. Ar ievietoto skrūvgriezi tiek paspiesta atpakaļ iedzīšanas mehānisma galviņa, atbrīvojot iesprūdušo naglu.

19. Izņemiet saliekto naglu, pēc nepieciešamības izmantojot asknaibles.

20. Atkal pievienojiet instrumentu gaisa avotam.

21. Ievietojiet instrumentā naglas.

11. att.

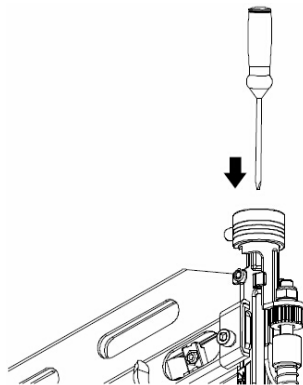

Tīrīšana

Brīdinājums

Tīrot instrumentu, neizjauciet nevienu tā daļu, jo var tikt pazaudētas iekšējās sastāvdaļas vai nepareizi piestiprinātas drošības sastāvdaļas. Noteikti tīrīšanas līdzekļi, piemēram, benzīns, oglekļa tetrahlorīds, amonjaks utt., var izraisīt plastmasas daļu un gredzenblīvju bojājumus.

Brīdinājums

Nemēģiniet tīrīt instrumentu, ievietojot tā atverēs asus priekšmetus. Asas šķautnes var izraisīt iekšējo sastāvdaļu bojājumus un radīt nopietnu apdraudējumu.

Ventilācijas atveres, saskares daļa un mēlīte ir jāuztur tīras, un uz tām nedrīkst atrasties svešas vielas. Ik pa laikam tīriet instrumentu, izmantojot saspiestu gaisu.

Iztīriet magazīnu. Ja magazīnā ir uzkrājušās metāla vai koka skaidas, izņemiet tās. Ik pa laikam tīriet magazīnu, izmantojot saspiestu gaisu.

Problēmu novēršana

Problēmas	Iespējamie iemesli	Ieteiktie risinājumi
Gaisa noplūde netālu no instrumenta augšdaļas vai ap mēlīti.	1. Vaļīgas skrūves. 2. Nodilušas vai bojātas gredzenblīves vai blīves.	1. Pievelciet skrūves. 2. Uztādiet kapitālā remonta komplektu.
Gaisa noplūde netālu no instrumenta apakšdaļas.	1. Vaļīgas skrūves. 2. Nodilušas vai bojātas gredzenblīves vai blīves.	1. Pievelciet skrūves. 2. Uztādiet kapitālā remonta komplektu.
Instrumenti nedarbojas vai darbojas lēni.	1. Nepiemērota gaisa padeve. 2. Instrumenti ir pārāk sausi. 3. Nosprostots izplūdes kanāls. 4. Nodilušas vai bojātas gredzenblīves vai blīves.	1. Pārbaudiet, vai gaisa kompresora spiediens ir iestatīts diapazonā no 70 līdz 115 psi. 2. Iepiliniet gaisa padeves savienotājā aptuveni no 2 līdz 3 pilieniem smērvielas. 3. Iztīriet izplūdes kanālu. 4. Uztādiet kapitālā remonta komplektu.
Instrumentā bieži iesprūst stiprinājumi.	1. Nodilis naglošanas mehānisma kanāls. 2. Salūdzis vai nodilis virzulis. 3. Saliekti stiprinājumi. 4. Netīra magazīna. 5. Vaļīga magazīna. 6. Nepiemēroti stiprinājumi.	1. Nostipriniet naglošanas mehānisma kanālu. 2. Nomainiet virzuli. 3. Izņemiet deformētos stiprinājumus un aizstājiet tos ar piemērotiem stiprinājumiem. 4. Iztīriet magazīnu. 5. Pievelciet skrūves. 6. Pārbaudiet, vai tiek lietoti piemērota izmēra stiprinājumi.

Lietuviškai

Turinys:

Aprašas ir techniniai duomenys

Techniniai duomenys

Savybės

Surinkimas / montavimas

Naudojimas

Tepimas

Oro slėgio reguliavimas

Oro tiekimo sistemos prijungimas

Įrankio tikrinimas

Naudojimo metodai

Naudojimas šaltu oru

Vinių kalimo gylio reguliavimas

Išleidimo angos reguliavimas

Apsauginis pagalbinis antgalis

Priežiūra

Įstrigusių vinių šalinimas

Valymas

Rekomenduojamas prijungimas

Trikčių šalinimas

Funkcijų aprašas ir techniniai duomenys

Įspėjimas

Prieš atlikdami bet kokius reguliavimo veiksmus, keisdami priedus arba sandėliuodami įrankį, atjunkite jį nuo oro šaltinio. Imantis šių atsargumo priemonių, sumažinama atsitiktinio įrankio eksploatavimo rizika.

1 pav.

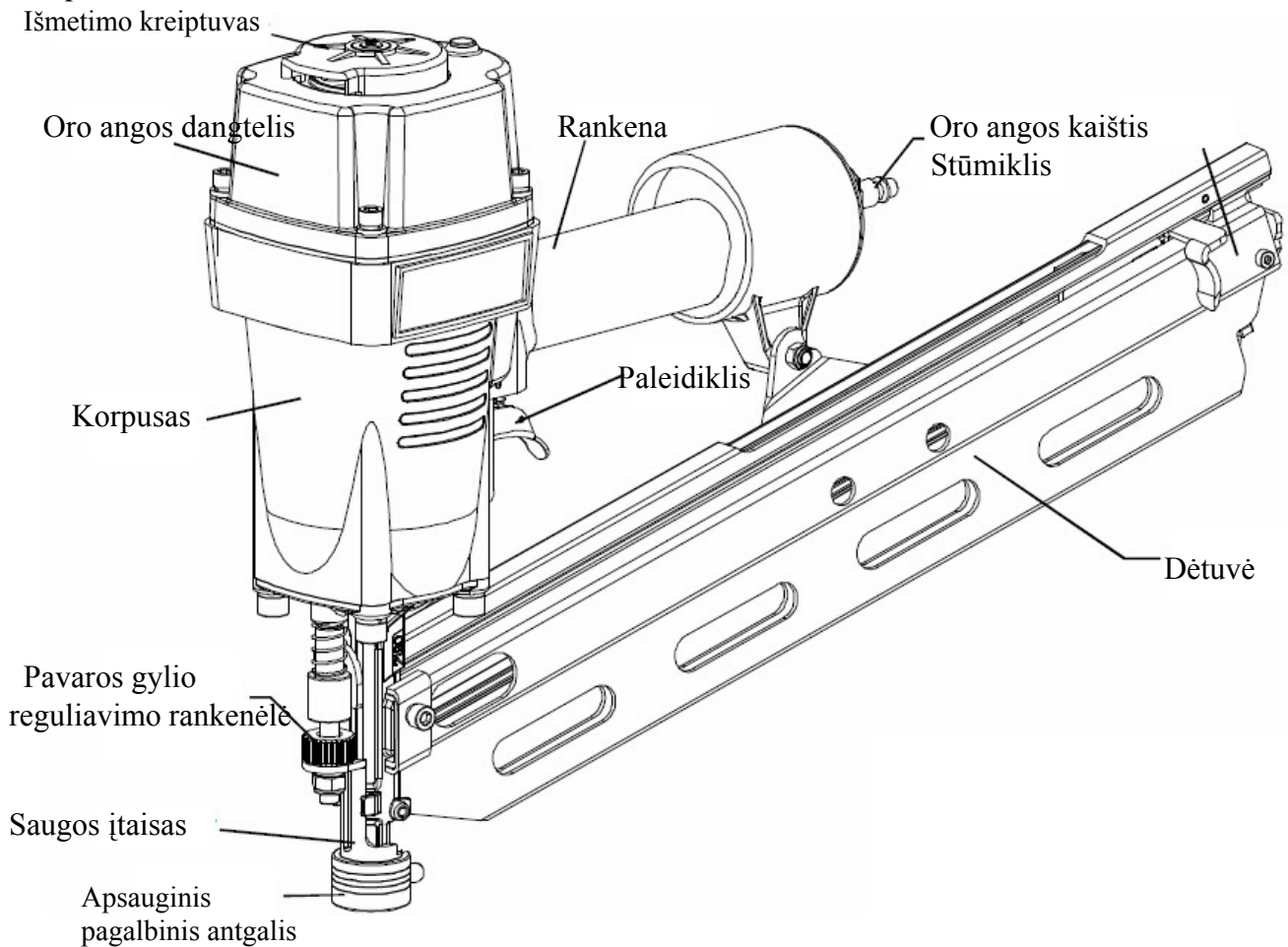

Techniniai duomenys

Normalus darbinis slėgis: 70–115 psi (0,5–0,8 MPa)

Priežiūra: tepimas

Oro sąnaudos: 30.8 L/min

Kalimo režimas: kalimas po vieną / kontaktinis kalimas

Tvirtinimo detalių dydžių diapazonas: nuo 2 col. iki 3 1/2 col. (50–90 mm)

Tvirtinimo detalių tipas

Surištos popieriumi

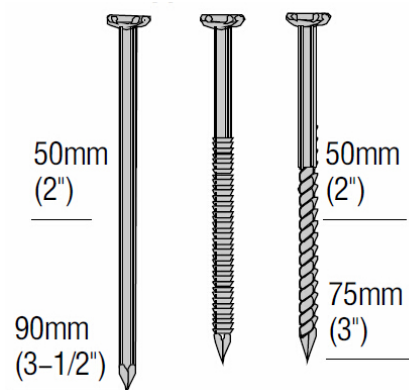

Lygus kotelis Žiedinis kotelis Sraigtinis kotelis

Skersmuo: \varnothing 2,87– 3,33

10–12 Ga

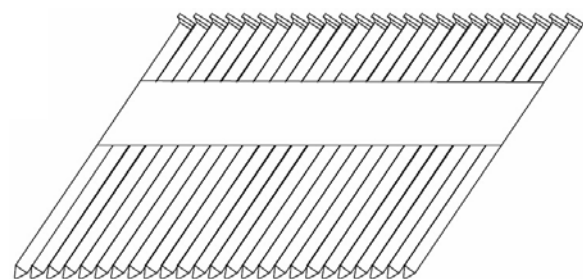

XI3490 pavaros 34° kampu sutvirtintos D tipo galvutės vinys paruošiamiesiems darbams atlikti (surištos popieriumi)

Gaminio dydis:

Svoris: 4,2 kg

Dėtuvės talpa: 90 vnt.

Savybės

- Dėl lengvo magnio korpuso naudojamas prietaisas lėčiau nusidėvi.
- Lengva pašalinti įstrigusias detales.
- Pavaros gylis reguliuojamas nenaudojant jokių kitų įrankių.
- Didelis kalimo greitis.
- Apsauginis pagalbinis antgalis apsaugo darbinį paviršių.

Surinkimas / montavimas

Laikykitės toliau pateiktų instrukcijų, kad paruoštumėte įrankį naudoti.

1. Prieš pradėdami naudoti įrankį, visi operatoriai ir jų tiesioginiai vadovai privalo susipažinti su operatoriaus saugos instrukcijomis.
2. Su kiekvienu įrankiu pateikiama viena šių naudojimo / saugos instrukcijų kopija. Šiuos leidinius pasilikite, kad galėtumėte peržiūrėti ateityje.
3. Laikydami gamintojo pateiktą šiems prietaisams taikomų instrukcijų, oro tiekimo sistemoje sumontuokite filtrą, reguliatorių, tepimo bloką ir drėgmės surinkimo indą. Taip pat sumontuokite slėgmatį kaip įmanoma arčiau įrankio, kad būtų patogiau naudoti (geriausia 3 m atstumu).
4. Pasirinkite žarnas, kurių mažiausias vidinis skersmuo yra 1/4 col., o didžiausias ilgis – 3 m.

Įspėjimas

Kad sumažintumėte susižalojimo riziką trūkus žarnai, rinkitės žarnas, kurių vardinis slėgis yra bent 200 psi.

5. Pasirinkite tinkamo dydžio tvirtinimo detales, skirtas naudoti su pasirinktomis žarnomis. Įrankis ir oro žarna turi būti su žarnos mova, kad atjungus movą iš įrankio būtų pašalintas visas slėgis.

Įspėjimas

Su įrankiu niekada nenaudokite oro neišleidžiančių movų ir (arba) gaubiančių greito atjungimo movų. Naudojant oro neišleidžiančias movas ir gaubiančiąsias movas, atjungus oro liniją aukšto slėgio oras liks įrankyje. Dėl to, atjungus įrankį, jame liks pakankamai oro viniai įkalti. Prie įrankio galima tvirtinti tik KIŠTUKINES pneumatinio tipo oro jungtis, kad atjungus oro liniją įrankyje esantis aukšto slėgio oras iš karto būtų išleistas į aplinką.

6. Nustatykite oro tiekimo sistemos reguliatorių taip, kad slėgis patektų į 70–115 psi darbinį įrankio diapazoną. Tinkamas slėgis yra žemiausias slėgis, kurį taikant galima atlikti darbą.

Naudojimas

Tepimas

Įspėjimas

Naudokite tik su įrankiu tiekiamus pneumatiniams įrankiams skirtus tepalus. Nenaudokite kitokių tepalų, nes galite sugadinti įrankį.

Jei tiekiant orą įrankis nenaudojamas kartu su tepimo sistema, įrankį būtina periodiškai sutepti pneumatiniams įrankiams skirtu tepalu.

Jei naudojate neintensyviai, tepkite vieną kartą per dieną. Jei naudojate intensyviai, tepkite du kartus per dieną. Norėdami sutepti, įlašinkite 2–3 lašus tepalo į oro tiekimo detalę, pritvirtintą prie įrankio rankenos (2 PAV.). Naudojant per daug tepalo, jis kaupsis įrankyje ir bus pastebimas išleidimo sistemoje.

2 pav.

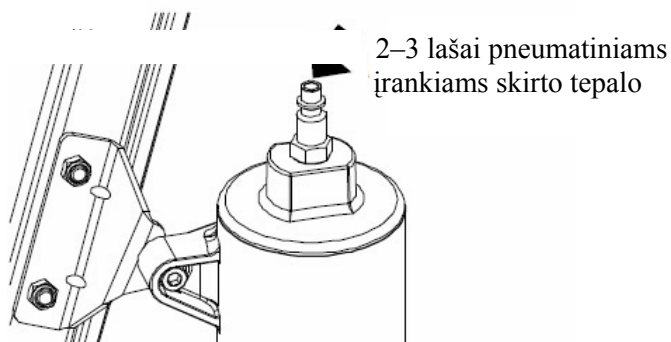

Nenaudokite valymo tepalo, WD-40, transmisijos skysčio, variklio alyvos ar kitų tepalų, neskirtų konkrečiai pneumatiniams įrankiams sutepti. Naudojant šiuos tepalus, įrankio sandarikliai, sandarinimo žiedai ir buferiai greičiau nusidėvės, todėl įrankio eksploatacinės savybės suprastės ir bus reikalinga dažna techninė priežiūra.

Oro slėgio reguliavimas

Sureguliuokite rekomenduojamą 70–115 psi darbinį oro slėgį atsižvelgdami į vinių ilgį ir ruošinio kietumą. Tinkamas oro slėgis yra žemiausias slėgis, kurį taikant galima atlikti darbą. Naudojant įrankį nustačius aukštesnį, nei reikalaujama, oro slėgį, įrankis bereikalingai apkraunamas. Neviršykite 120 psi.

3 pav.

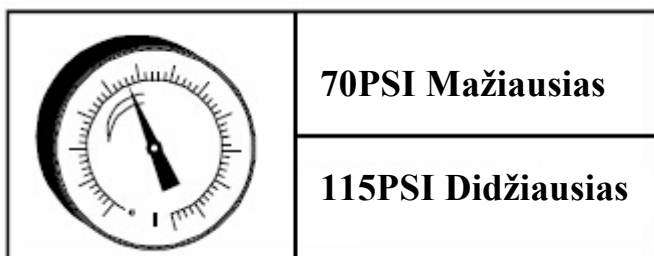

Oro tiekimo sistemos prijungimas

Įspėjimas

Kaip energijos šaltinio niekada nenaudokite deguonies ar kitų fasuotų dujų. Gali įvykti sproginimas. Degios ir kitos fasuotos dujos yra pavojingos. Jas naudojant, įrankis gali sprogti.

Įspėjimas

Įrankio niekada nejunkite prie oro šaltinio, kurį naudojant gali susidaryti aukštesnis nei 200 psi oro slėgis. Dėl pernelyg aukšto slėgio įrankis gali imti netinkamai veikti arba sprogti ir sužaloti jį naudojančią asmenį.

4 pav.

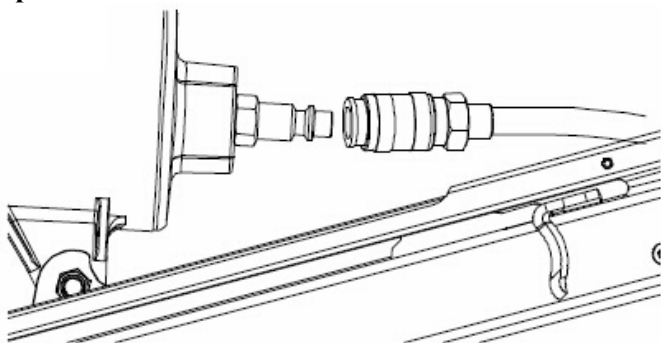

Prijunkite oro tiekimo sistemą:

- Prijunkite oro žarną prie greitosios jungties.
- Patikrinkite, ar nėra oro nuotėkio. Pastebėję nuotėkio požymių, nedelsdami nustokite naudoti įrankį ir pasirūpinkite, kad jį sutvarkytų kvalifikuoti remontininkai.
- Įsitinkite, kad oro slėgmatis veikia tinkamai ir jį tikrinkite bent du kartus per dieną.

Vinių įdėjimas

Įspėjimas

Pildydami įrankio dėtuvę, įsitinkite, kad vinių galiukai liečiasi su slenkančiu bėgeliu ir sklandžiai juda dėtuvės paviršiumi. Jei viny įdėtos netinkamai, įrankis jų neiššaus ir gali pasikeisti jų kryptis, dėl ko įrankis gali imti veikti ne taip, kaip tikėtasi, ir sugesti.

1. Prijunkite oro tiekimo sistemą.
2. Tvirtai laikykite įrankio rankeną ir patraukite stūmiklį atgal, kol jis užsifiksuos užsklendimo padėtyje, dėtuvės gale.
3. Įdėkite vinių juostą į dėtuvę taip, kad viny būtų pakreiptos į priekį ir žemyn.
4. Patraukite stūmiklį, paspauskite atleidimo svirtį ir stumkite stūmiklį į priekį kartu su vinimis.
5. Dabar įrankis užtaisytas ir paruoštas naudoti įprastai.

5 pav.

Tinkamas vinių įdėjimas

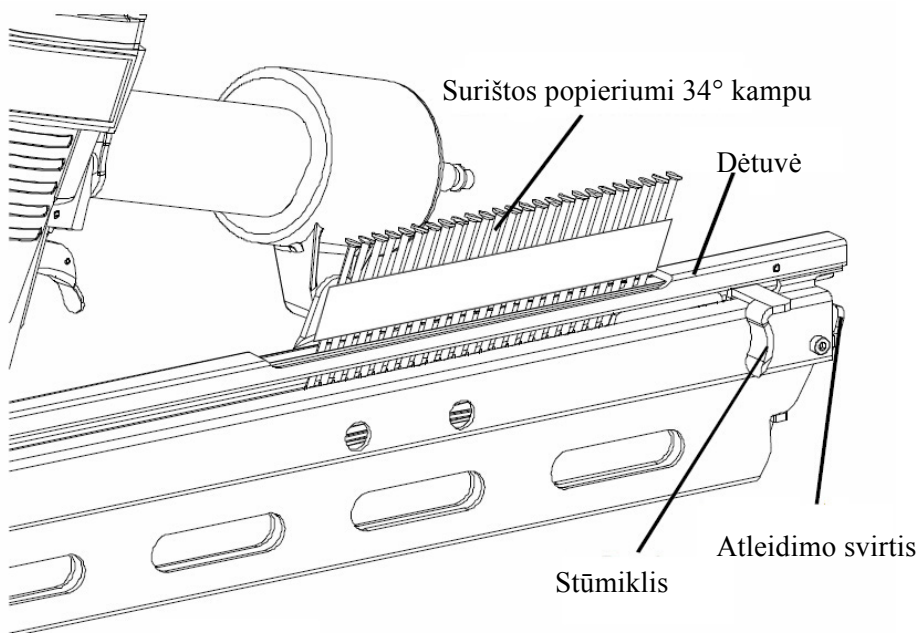

Naudojimo metodai

Šiame įrankyje yra saugos įtaisas, kurio nepaspaudus įrankis neveikia.

Yra du naudojimo metodai vinims šiuo įrankiu įkalti.

Šie metodai:

3. Kalimas po vieną
4. Kontaktinis kalimas (raudonas paleidiklis)

Kalimas po vieną

- 1) Prispauskite vinių iššovimo angą prie ruošinio. Piršto nelaikykite ant paleidiklio.
- 2) Tvirtai nuspauskite saugos įtaisą, kol jis bus iki galo nuspaustas.
- 3) Paspauskite paleidiklį, kad įkaltumėte vinį.
- 4) Patraukite pirštą nuo paleidiklio.

Norėdami toliau kalti vinis kitose vietose, slinkite įrankį mediniu paviršiumi ir kartokite reikiamus veiksmus (2–4).

Kontaktinis kalimas

Įspėjimas

Kad neiššautumėte dviejų vinių arba neiššautumėte netyčia (dėl atatrakos), imkitės toliau nurodytu atsargumo priemonių.

- Įrankio prie medinio paviršiaus nespauskite pernelyg stipriai.
- Kai įkalus vinį įrankis atšoka, atitraukite jį nuo medinio paviršiaus.

Kontaktinio paleidiklio užtaisymas

6 pav.

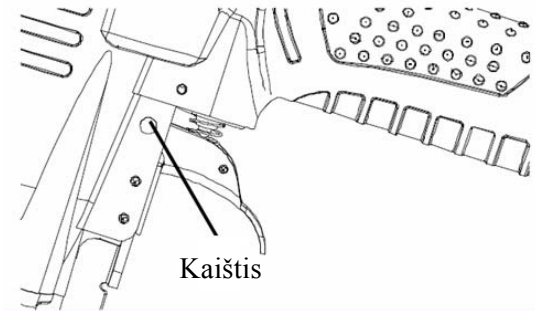

Atjunkite įrankį nuo pakartotinio oro tiekimo sistemos.

- 1) Nuimkite sandarinimo žiedą nuo paleidiklio kaiščio.
- 2) Ištraukite paleidiklį.
- 3) Uždėkite raudoną paleidiklį.
- 4) Vėl įspauskite paleidiklio kaištį. Jei reikia, naudokite mažą plaktuką.
- 6) Vėl uždėkite sandarinimo žiedą, kad pritvirtintumėte paleidiklio kaištį.
- 7) Tvirtai suimkite įrankį, kad užtikrintumėte jo kontrolę. Pridėkite įrankio priekį prie darbinio paviršiaus.
- 8) Paspauskite ir laikykite paspaudę paleidiklį, prispauskite įrankį prie darbinio paviršiaus, kad kontaktinį elementą prispaustumėte prie ruošinio, ir įkalkite vinį.

- 1) Paspauskite paleidiklį įrankį patraukę nuo ruošinio.
- 2) . Prispauskite saugos įtaisą prie ruošinio ir įkalkite vinį.
- 3) Atšokamaisiais judesiais slinkite įrankį ruošiniu. Kiekvieną kartą nuspaudus saugos įtaisą įkalama vinis.

Įkalę norimą skaičių vinių, patraukite pirštą nuo paleidiklio.

PASTABA

Su vinimis ir pakuote visada elkitės atsargiai. Numetus vinis, lygiavimo kampas gali pasikeisti, dėl ko vinytis nebus iššaunamos ir įstrigs.

Įkalę vinis, atlikite toliau nurodytus veiksmus.

- 1) Atjunkite oro žarną nuo įrankio.
- 2) Išimkite visas vinis iš įrankio.
- 3) Įlašinkite 5–10 lašų pneumatiniams įrankiams skirtu tepalo į įrankio oro angos kaištį.
- 4) Atsukite oro kompresoriaus bako čiaupą ir išleiskite visą skystį.

Naudojimas šaltu oru

Įspėjimas

Nenaudokite sušalusio įrankio. Prieš naudodami, palaukite, kol įrankis sušils. Įrankio viduje sušalęs skystis gali trukdyti vidiniams komponentams ir naudotojas gali susižaloti ir (arba) įrankis gali sugesti.

Kai įrankis naudojamas šaltomis sąlygomis, kalant pirmąsias vinis, kalimo ciklas bus lėtesnis nei įprastai. Įrankiui sušilus, kalimo ciklas pagreitės. Kad nesumažėtų kalimo ciklo greitis, įrankį laikykite šiltai.

Vinių kalimo gylio reguliavimas

Įspėjimas

Prieš atlikdami bet kokius reguliavimo veiksmus, atjunkite įrankį nuo oro šaltinio. Imantis šių atsargumo priemonių, sumažinama atsitiktinio įrankio eksploatavimo rizika.

1. Atjunkite įrankį nuo oro tiekimo sistemos.
2. Išimkite vinis iš įrankio.
3. Sureguliuokite įrankio kalimo gylį.
 - Norėdami sumažinti kalimo gylį, pasukite reguliavimo rankenėlę prieš laikrodžio rodyklę (7 PAV.).
 - Norėdami vinį įkalti giliau, pasukite reguliavimo rankenėlę pagal laikrodžio rodyklę (8 PAV.).
4. Vėl įdėkite vinis, kaip aprašyta šio vadovo skyriuje „Vinių įdėjimas“.
5. Vėl prijunkite oro tiekimo sistemą.

7 pav.

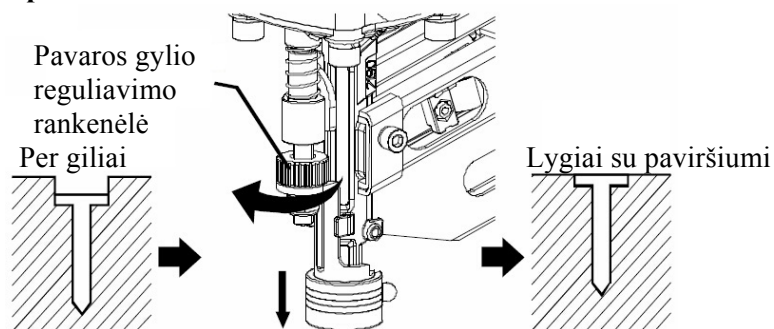

Pasukite reguliavimo rankenėlę pagal laikrodžio rodyklę

8 pav.

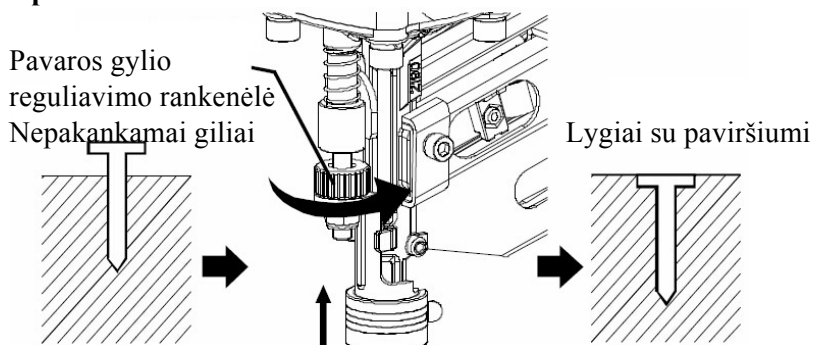

Pasukite reguliavimo rankenėlę prieš laikrodžio rodyklę

Išleidimo angos reguliavimas

Išleidimo angos kryptį galima keisti pasukant viršutinį dangtelį (9 PAV.).

9 pav.

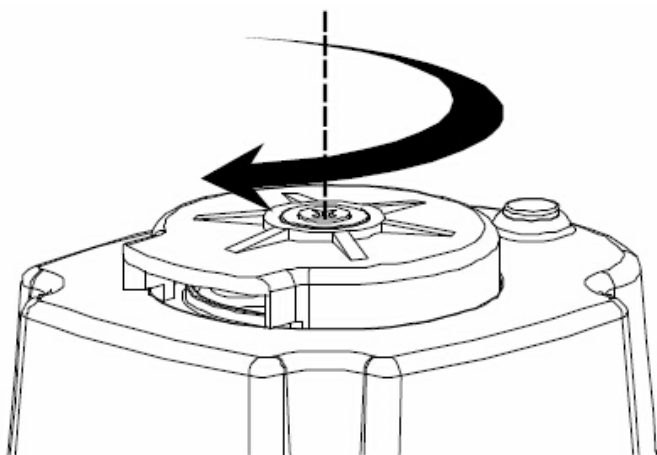

APSAUGINIO PAGALBINIO ANTGALIO NAUDOJIMAS

ĮSPĖJIMAS

Uždėdami arba nuimdami apsauginį pagalbinių antgalį, būtinai patraukite pirštą nuo paleidiklio ir atjunkite oro žarną nuo vinių kaltuvo.

Jei norite apsaugoti ruošinio paviršių nuo įbrėžimų arba saugos įtaiso paliktų žymių, ant saugos įtaiso uždėkite apsauginį pagalbinių antgalį (pateikiamas kaip priedas).

Norėdami pakeisti apsauginį pagalbinių antgalį, atlikite toliau nurodytus veiksmus.

7) . Atjunkite oro žarną nuo įrankio.

8) . Ant saugos įtaiso galo uždėkite apsauginį pagalbinių antgalį.

Norėdami nuimti apsauginį pagalbinių antgalį, atlikite toliau nurodytus veiksmus. Traukite apsauginį pagalbinių antgalį tiesiogiai nuo įrankio.

10 pav.

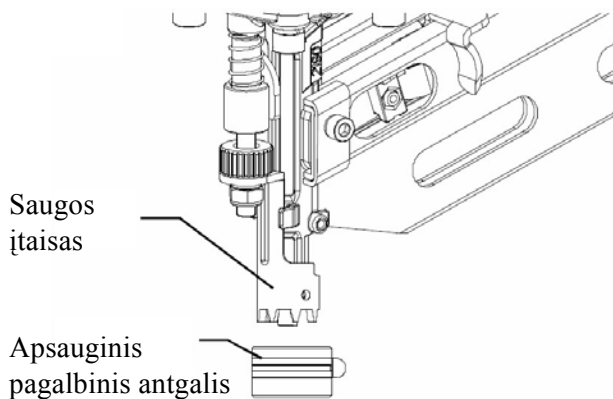

Pastaba

Kadangi priekinės dalies gaubtelis yra storas, gali sumažėti vinių kalimo gylis. Būtina iš naujo sureguliuoti vinių kalimo gylį.

Priežiūra

Įstrigusiu vinių šalinimas

Jei vinis įstringa įrankyje, atjunkite oro žarną ir šalindami įstrigusias vinis įrankį laikykite nukreiptą nuo savęs.

22. Atjunkite įrankį nuo oro tiekimo sistemos.

23. Išimkite vinis iš įrankio.

24. Įkiškite atsuktuvą į pavaros mechanizmą.

25. Plaktuku švelniai tauskstelėkite per atsuktuvą. Įkištas atsuktuvas turi atgal pastumti pavaros mentę ir atlaisvinti įstrigusią vinį.

26. Išimkite sulinkusią vinį. Jei reikia, naudokite smailias replės.

27. Vėl prijunkite įrankį prie oro tiekimo sistemos.

28. Vėl įdėkite vinis į įrankį.

11 pav.

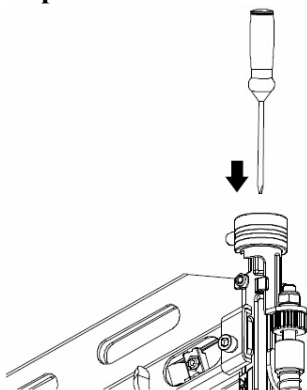

Valymas

Įspėjimas

Valydami įrankį, būkite atsargūs, kad neišardytumėte jokios jo dalies, nes galite sukeisti vidinių komponentų vietas arba netinkamai sumontuoti saugos komponentus. Kai kurios valymo medžiagos, pvz., benzinas, anglies tetrachloridas, amoniakas ir pan., gali pažeisti plastikines dalis ir sandarinimo žiedus.

Įspėjimas

Nebandykite valyti į angas kišdami smailius objektus. Naudojant objektus aštriais kraštais, galima sugadinti vidinius komponentus ir sukelti didelį pavojų.

Ventiliacijos angos, darbinis kontaktinis elementas ir paleidiklis turi būti nuolat valomi ir saugomi nuo pašalinių medžiagų. Įrankį periodiškai valykite suslėgtuoju oru.

Išvalykite dėtuvę. Pašalinkite metalines arba medines nuolaužas, kurių galėjo susikaupti dėtuvėje. Dėtuvę periodiškai valykite suslėgtuoju oru.

Trikčių šalinimas

Problemos	Galimos priežastys	Siūlomi sprendimai
Oro nuotėkis įrankio viršuje arba paleidiklio srityje.	<ol style="list-style-type: none">1. Atsilaisvinę varžtai.2. Nusidėvėję arba pažeisti sandarinimo žiedai arba sandarikliai.	<ol style="list-style-type: none">1. Priveržkite varžtus.2. Sumontuokite nuodugnios patikros rinkinį.
Oro nuotėkis įrankio apačioje.	<ol style="list-style-type: none">1. Atsilaisvinę varžtai.2. Nusidėvėję arba pažeisti sandarinimo žiedai arba sandarikliai.	<ol style="list-style-type: none">1. Priveržkite varžtus.2. Sumontuokite nuodugnios patikros rinkinį.
Įrankis neveikia arba veikia lėtai.	<ol style="list-style-type: none">1. Tiekama nepakankamai oro.2. Įrankis per sausas.3. Užblokuota išleidimo anga.4. Nusidėvėję arba pažeisti sandarinimo žiedai arba sandarikliai.	<ol style="list-style-type: none">1. Įsitikinkite, kad nustatytas 70–115 psi oro kompresoriaus slėgis.2. Įlašinkite apie 2–3 lašus tepalo į pneumatinę jungtį.3. Išvalykite išleidimo kanalą.4. Sumontuokite nuodugnios patikros rinkinį.
Tvirtinimo detalės dažnai įstringa įrankyje.	<ol style="list-style-type: none">1. Pavaros kanalas nusidėvėjęs.2. Stūmoklis sulūžęs arba nusidėvėjęs.3. Sulinkusios tvirtinimo detalės.4. Nešvari dėtuvė.5. Atsilaisvinusi dėtuvė.6. Netinkamos tvirtinimo detalės.	<ol style="list-style-type: none">1. Sutvarkykite pavaros kanalą.2. Pakeiskite stūmoklį.3. Išimkite sulinkusias tvirtinimo detales ir pakeiskite tinkamomis tvirtinimo detalėmis.4. Išvalykite dėtuvę.5. Priveržkite varžtus.6. Įsitikinkite, kad tvirtinimo detalės yra tinkamo dydžio.

Norsk

Innhold:

Beskrivelse og spesifikasjoner

Spesifikasjoner

Funksjoner

Sammenstilling/installering

Betjening

Smøring

Justering av lufttrykket

Tilkobling av trykklufttilførsel

Innmating av spiker

Bruksmåter

Bruk i kaldt vær

Justering av spikerdybden

Justering av utblåsning

Beskyttelsesspiss

Vedlikehold

Løsne fastkilte spiker

Rengjøring

Anbefalt tilkobling

Problemløsning

Funksjonsbeskrivelse og spesifikasjoner

Advarsel

Koble verktøyet fra luftkilden før justeringer, skifte av tilbehør eller oppbevaring av verktøyet. Dette forebyggende sikkerhetstiltaket reduserer faren for utilsiktet aktivering av verktøyet.

Fig. 1

Utblåsingsdeflektor

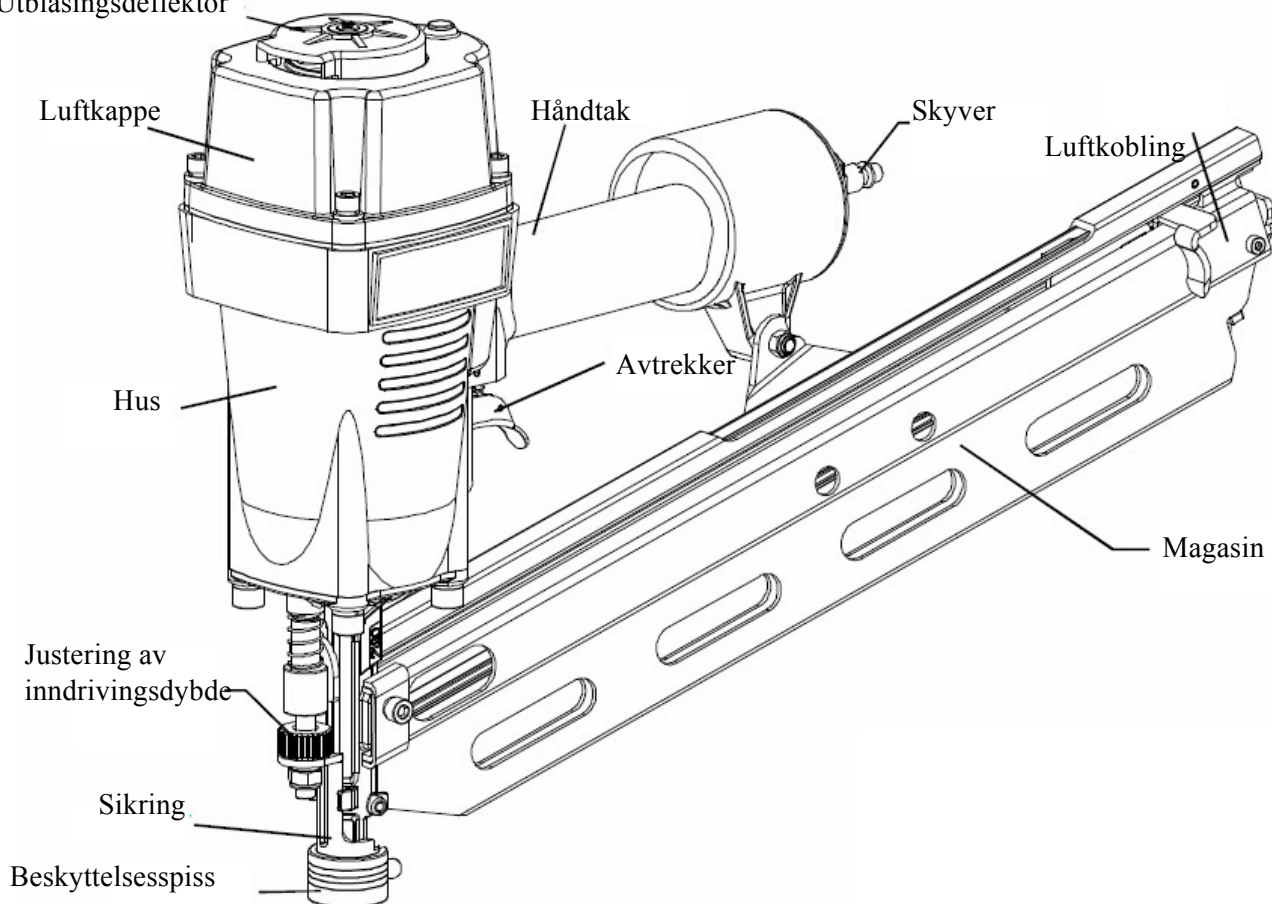

Spesifikasjoner

Normalt arbeidstrykk: 70–115 PSI (0,5–0,8 MPa)

Vedlikehold: Smøring

Trykklufts krav gjennomsn: 30.8 L/min

Avfyringsmodus: Sekvensiell avfiring/kontaktavfiring

Spikerdimensjoner: 2"–3 1/2" (50–90 mm)

Spikertype

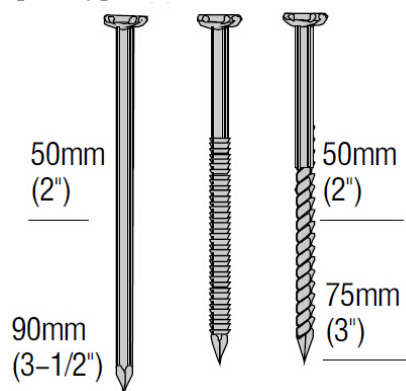

Papirbåndet

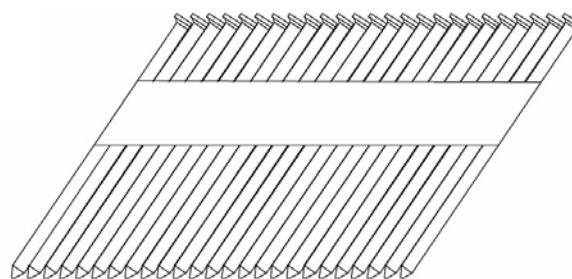

Spiker med klippet D-hode for 34° magasin til spikerpistolen XI3490 (papirbåndet)

Glatt stamme Ringet stamme Kammet stamme

Dia \varnothing 2,87- \varnothing 3,33

10–12 Ga.

Produktstørrelse:

Vekt: 4,2 kg

Magasinkapasitet: 90 stk.

Funksjoner

- Lett hus av magnesium reduserer arbeidsbelastningen.
- Enkelt å løsne fastkilte spiker.
- Verktøyfri justering av inndrivningsdybde.
- Høy avfyringshastighet.
- Beskyttelsesspiss beskytter arbeidsflaten.

Sammenstilling/installering

Følg anvisningene nedenfor når du skal klargjøre verktøyet for bruk.

1. Alle brukere av verktøyet og deres nærmeste overordnede må sette seg inn i sikkerhetsanvisningene før verktøyet tas i bruk.
2. Det følger med ett eksemplar av disse bruks- og sikkerhetsanvisningene. Ta vare på dokumentasjonen slik at du kan slå opp i den senere.
3. Monter et filter, en regulator, smøreenhet og en fuktoppsamler i trykklufttilførselssystemet iht. produsentens anvisninger. Monter dessuten et manometer nærmest mulig verktøyet, fortrinnsvis innenfor 3 meter.
4. Velg slanger med en innvendig diameter på minimum 1/4" og en maksimal lengde på 3 m.

Advarsel

For å redusere faren for personskade som følge av slangebrudd, skal slangene som velges være konstruert for et nominelt trykk på minst 200 psi.

5. Velg overganger som er riktig dimensjonert for de aktuelle slangene. Verktøyet og trykkluftslangen må ha slangekoblinger som sørger for at alt trykk fjernes fra verktøyet ved frakobling.

Advarsel

Bruk aldri koblinger uten trykkavlastning og/eller hunn-hurtigkoblinger på verktøyet. Koblinger uten trykkavlastning og hunnkoblinger gjør at luft under høyt trykk fanges i verktøyet når trykkluftslangen kobles fra. Dette vil etterlate nok trykkluft i verktøyet til at det kan drive en spiker etter at det er koblet fra. Det skal kun monteres HANN-trykkluftkoblinger på verktøyet, slik at luft under høyt trykk slippes ut i atmosfæren når trykkluftslangen kobles fra.

6. Still regulatoren i trykklufttilførselssystemet på en psi-verdi som ligger innenfor verktøyets arbeidsområde på 70–115 psi. Riktig trykk er det laveste trykket jobben kan utføres med.

Betjening

Smøring

Advarsel

Bruk bare smøremidlene for trykkluftverktøy som ble levert sammen med verktøyet. Ikke bruk andre smøremidler, ettersom de kan påføre verktøyet skader.

Hvis verktøyet ikke brukes med et ledningsmontert smøresystem i trykklufttilførselen, er det nødvendig å smøre verktøyet jevnlig med et smøremiddel for trykkluftverktøy.

Ved liten bruk smøres verktøyet en gang per dag. Ved intens bruk smøres verktøyet to ganger per dag. For å smøre verktøyet har du 2–3 dråper med smøremiddel i trykkluftforbindelsen på verktøyets håndtak (Fig. 2).

Hvis du bruker for mye olje, vil den samle seg i verktøyet og kunne merkes i utblåsningen.

Fig. 2

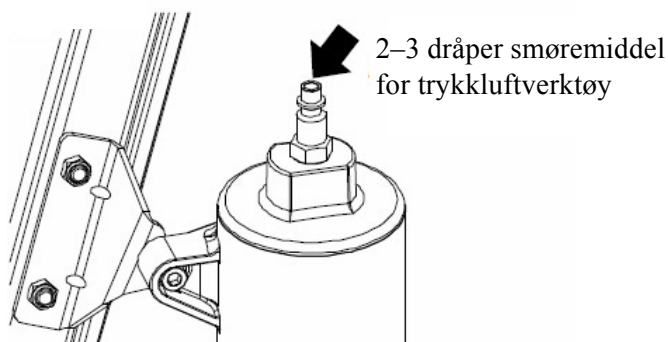

Ikke bruk rensende olje, WD-40, girolje, motorolje eller andre smøremidler som ikke er spesifikt betegnet som smøremidler for trykkluftverktøy. Slike smøremidler vil fremskynde slitasjen på tetninger, o-ringer og dempere i verktøyet, noe som fører til nedsatt verktøykapasitet og hyppig vedlikehold.

Justere lufttrykket

Juster lufttrykk til anbefalt arbeidstrykk på 70–115 psi i samsvar med lengden på spikrene og arbeidsstykkets hardhet.

Riktig trykk er det laveste trykket jobben kan utføres med. Hvis verktøyet brukes med høyere lufttrykk enn anbefalt, utsettes det for unødvendig overbelastning. Ikke overskrid 120 psi.

Fig. 3

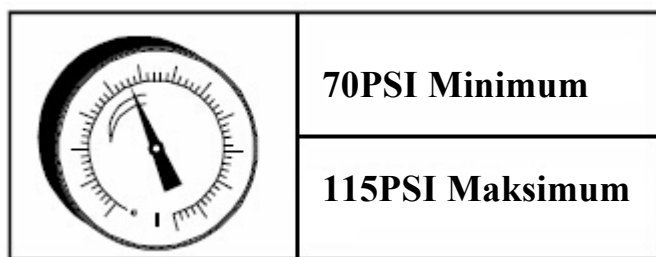

Koble til trykklufttilførsel

Advarsel

Bruk aldri oksygen eller annen flaskegass som kraftkilde. Det kan føre til eksplosjon. Brennbare gasser og andre flaskegasser utgjør en fare og kan få verktøyet til å eksplodere.

Advarsel

Koble aldri verktøyet til en luftkilde som kan produsere lufttrykk som overskrider 200 psi. For høyt trykk kan føre til at verktøyet ikke fungerer som det skal eller til at det sprenges og forårsaker personskaade.

Fig. 4

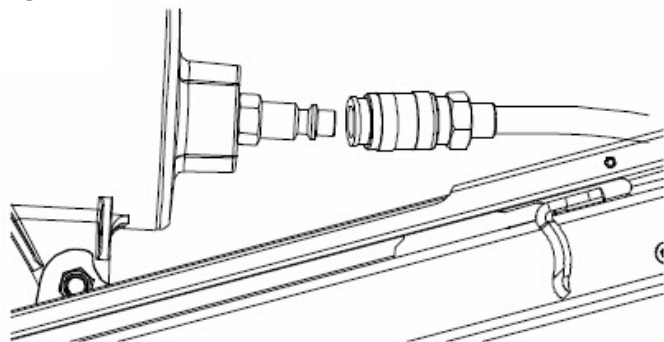

Koble til trykklufttilførselen:

- Fest trykkluftslangen til hurtigkoblingen.
- Kontroller om det lekker luft. Hvis du oppdager lekkasje, må du slutte å bruke verktøyet umiddelbart og få lekkasjen tettet av kvalifisert reparatør.
- Forsikre deg om at manometeret fungerer som det skal og les av trykket minst to ganger om dagen.

Innmating av spiker

Advarsel

Når du skal sette inn spikermagasinet i verktøyet, må du kontrollere at spikertuppene berører sliteskinnen og glir uhindret mot magasinets overflate. Hvis spikrene ikke mates inn som de skal, vil verktøyet fyre av feil og spikrene kan bli avbøyd slik at verktøyet oppfører seg på en uventet måte og blir påført skade.

1. Koble til trykklufttilførselen.
2. Ta et godt grep i verktøyets håndtak og trekk skyveren tilbake til den låses i sperret posisjon bak på magasinet.
3. Sett inn en spikerremse i magasinet med spikerspissene vinklet forover og ned.
4. Trekk skyveren bakover, trykk på utløserhendelen og før skyveren mot spikrene.
5. Nå er verktøyet matet og klart til bruk.

Fig. 5

Riktig innsetting av spiker

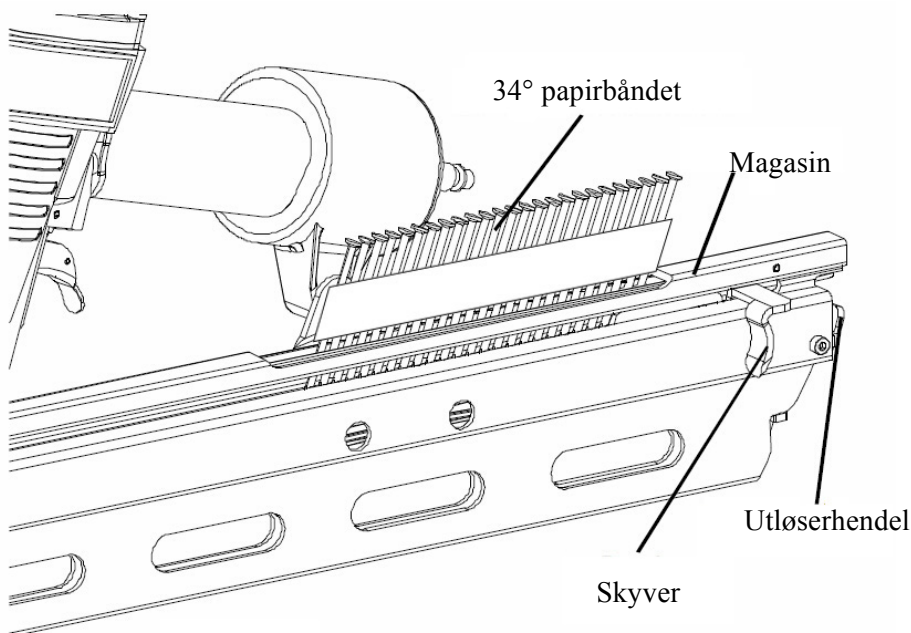

Bruksmåter

Dette verktøyet er utstyrt med sikring og fungerer ikke før den er trykket inn. Spiker kan drives inn på to måter med dette verktøyet.

Disse er:

5. Sekvensiell avfiring
6. Kontaktavfiring (rød avtrekker)

Sekvensiell avfiring

- 1) Plasser spikerutløpet mot arbeidsstykket med fingeren på avtrekkeren.
- 2) Trykk sikringen hardt helt inn.
- 3) Trekk i avtrekkeren for å drive inn en spiker.
- 4) Ta fingeren bort fra avtrekkeren.

Når du vil fortsette spikringen på et adskilt sted, fører du verktøyet langs trevirket og gjentar punktene (2–4) etter behov.

Kontaktavfyring

Advarsel

For å unngå dobbeltskudd eller utilsiktet avfyring som følge av rekyl:

- Ikke press verktøyet for hardt mot trevirket.
- Fjern verktøyet fra trevirket idet det gir rekyl etter spikring.

Belastning ved kontaktavfyring

Fig. 6

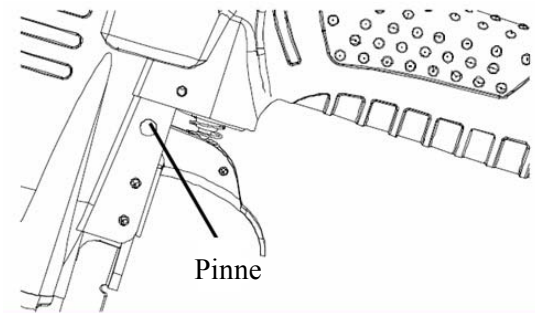

- 1) Koble verktøyet fra den repeterende lufttilførselen.
 - 2) Fjern o-ringen fra avtrekkerpinnen.
 - 3) Trekk avtrekkeren ut.
 - 4) Sett på den røde avtrekkeren.
 - 5) Skyv avtrekkerpinnen tilbake, om nødvendig hjelp av en liten hammer.
 - 6) Sett o-ringen på plass igjen for å feste avtrekkerpinnen.
 - 7) Ta godt tak i verktøyet slik at du har god kontroll på det. Plasser verktøyets nese mot arbeidsflaten.
 - 8) Klem rundt og hold i avtrekkeren, skyv verktøyet mot arbeidsflaten for å opprette kontakt med arbeidsstykket og drive inn en spiker.
- 1) Trekk i avtrekkeren med verktøyet fjernet fra arbeidsstykket.
 - 2) . Trykk inn sikringen mot arbeidsemnet for å drive inn en spiker.
 - 3) Før verktøyet langs arbeidsstykket i en hoppende bevegelse. En spiker drives inn hver gang sikringen trykkes inn.
- Ta fingeren bort fra avtrekkeren når ønsket antall spiker er drevet inn.

MERK:

Spikre og emballasje skal alltid håndteres med forsiktighet. Hvis spikre mistes i bakken, kan båndet bli ødelagt og føre til feilmating og fastkiling.

Etter spikring:

- 1) Koble trykkluftslangen fra verktøyet.
- 2) Fjern alle spikre fra verktøyet.
- 3) Ha 5–10 dråper smøremiddel for trykkluftverktøy i verktøyets luftkobling.
- 4) Åpne luftkranen på luftkompressortanken for å drenere ut eventuell fukt.

Bruk i kaldt vær

Advarsel

Ikke bruk verktøyet når det er frosset. La det tine opp før du bruker det. Fukt som har frosset i verktøyet kan være til hinder for innvendige komponenter, slik at det oppstår fare personskade og/eller skade på verktøyet. Ved bruk av verktøyet i kalde omgivelser vil verktøyet operere langsommere enn normalt når de første spikrene drives inn. Hastigheten øker etter hvert som verktøyet varmes opp. Hold verktøyet varmt for å unngå redusert arbeidshastighet.

Justering av spikerdybden

Advarsel

Koble verktøyet fra luftkilden før du foretar justeringer. Dette forebyggende sikkerhetstiltaket reduserer faren for utilsiktet aktivering av verktøyet.

1. Koble verktøyet fra trykklufttilførselen.
2. Fjern spikre fra verktøyet.
3. Juster verktøyets inndrivingsdybde:
 - For å minske spikerdybden dreier du justeringsknappen mot urviserne (Fig. 7).
 - For å drive spikeren dypere inn dreier du justeringsknappen med urviserne (Fig. 8).
4. Sett inn spikrene igjen slik som beskrevet i avsnittet "Innmating av spiker" i denne håndboken.
5. Koble til igjen trykklufttilførselen.

Fig. 7

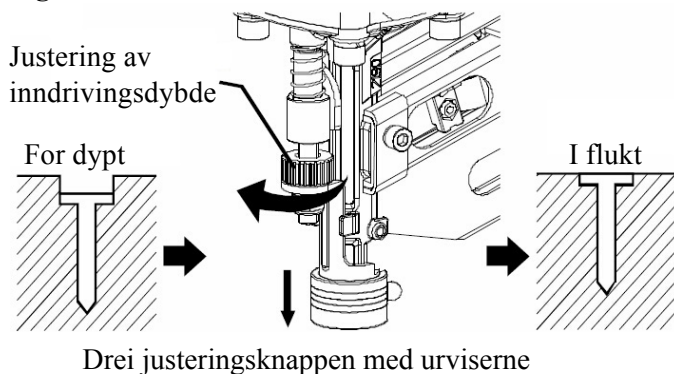
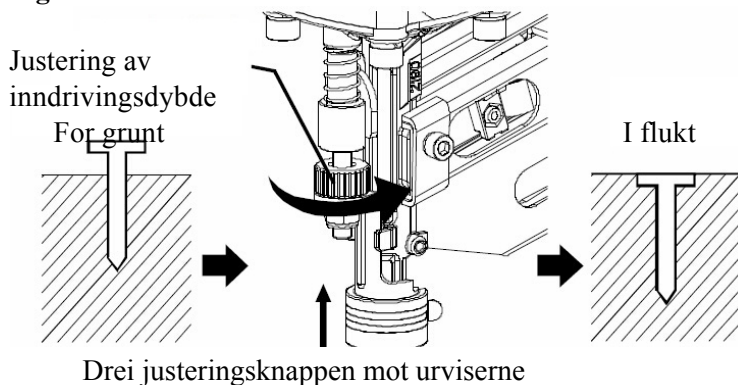

Fig. 8



Justering av utblåsning

Retningen på utblåsningsluften kan endres ved å dreie på toppdekslet (Fig. 9).

Fig. 9

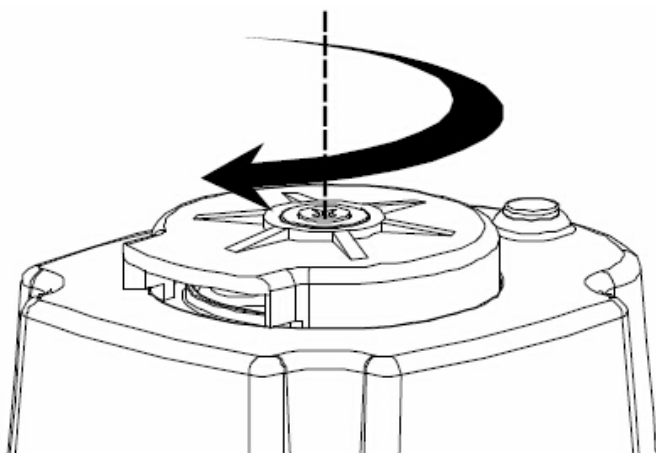

BRUK AV BESKYTTELSESSPISS

ADVARSEL

Når du skal sette på eller ta beskyttelsesspissen, må du ta fingeren bort fra avtrekkeren og koble trykkluftslangen fra spikerpistolen.

Hvis du vil beskytte arbeidsstykkets overflate mot riper eller merker fra sikringen, monterer du beskyttelsesspissen på sikringen.

Slik setter du på beskyttelsesspissen:

9) . Koble trykkluftslangen fra verktøyet.

10) . Sett beskyttelsesspissen på tuppen av sikringen.

Slik tar du av beskyttelsesspissen: Trekk beskyttelsesspissen rett av verktøyet.

Fig. 10

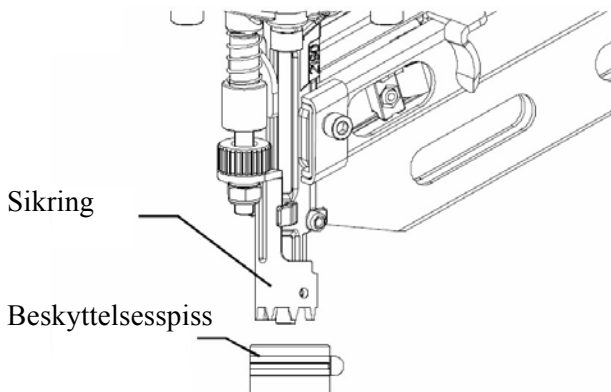

Merk:

Nesekappen kan redusere spikerdybden på grunn av kappens tykkelse. Da er det nødvendig å justere spikerdybden.

Vedlikehold

Løsne fastkilte spiker

Hvis en spiker blir sittende fast i verktøyet, kobler du fra trykkluftslangen og retter verktøyet fra deg mens du løsner den fastkilte spikeren.

1. Koble verktøyet fra trykklufttilførselen.
2. Fjern spikre fra verktøyet.
3. Før en skrutrekker inn i drivmekanismen.
4. Slå forsiktig på skrutrekkeren med en hammer. Da skal skrutrekkeren skyve drivbladet tilbake, slik at den fastkilte spikeren frigjøres.
5. Fjern den bøyde spikeren, om nødvendig ved hjelp av en nebbtang.
6. Koble verktøyet til trykklufttilførselen igjen.
7. Sett inn igjen spikre i verktøyet.

Fig. 11

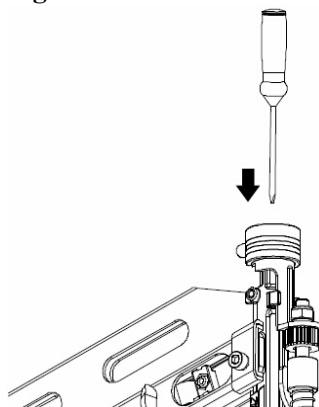

Rengjøring

Advarsel

Når du skal rengjøre verktøyet, må du ikke demontere noen del av det, ettersom innvendige komponenter kan bli feilplassert eller sikkerhetskomponenter feilmontert. Visse rengjøringsmidler som bensin, karbontetraklorid, ammoniakk o.l. kan skade plastdeler og o-ringer.

Advarsel

Ikke forsøk å rengjøre verktøyet ved føre spisse gjenstander inn gjennom åpninger. Skarpe kanter kan skade innvendige komponenter og forårsake alvorlig fare.

Ventilasjonsåpninger, arbeidskontaktelementet og avtrekkeren må holdes rene og frie for fremmedlegemer. Rengjør verktøyet regelmessig med trykkluft.

Rengjør magasinet. Fjern metall- eller trespon som eventuelt har samlet seg i magasinet. Rengjør magasinet regelmessig med trykkluft.

Problemløsning

Problem	Mulige årsaker	Foreslått løsning
Luftlekkasje nær toppen av verktøyet eller i avtrekkerområdet.	1. Løse skruer. 2. Slitte eller skadde o-ringer eller tetninger.	1. Trekk til skruene. 2. Monter overhalingssett.
Luftlekkasje nær bunnen av verktøyet.	1. Løse skruer. 2. Slitte eller skadde o-ringer eller tetninger.	1. Trekk til skruene. 2. Monter overhalingssett.
Verktøyet gjør ingenting eller jobber rykkvis.	1. Utilstrekkelig trykklufttilførsel. 2. Verktøyet er for tørt. 3. Utblåsing blokkert. 4. Slitte eller skadde o-ringer eller tetninger.	1. Kontroller at luftkompressoren er stilt på en verdi mellom 70 og 115 psi. 2. Ha 2–3 dråper smøremiddel i luftkoblingen. 3. Rengjør utblåsningskanalen. 4. Monter overhalingssett.
Spikre kiler seg ofte fast i verktøyet.	1. Drivkanal er slitt. 2. Stempel er ødelagt eller slitt. 3. Bøyde spikre. 4. Skittent magasin. 5. Løst magasin. 6. Feil spiker.	1. Reparer drivkanalen. 2. Skift stempel. 3. Fjern de bøyde spikrene og sett inn spikre av riktig type. 4. Rengjør magasin. 5. Trekk til skruene. 6. Kontroller at spikrene er av riktig dimensjon.

Polski

Spis treści:

Opis i dane techniczne

Dane techniczne

Cechy charakterystyczne

Montaż/Instalacja

Użytkowanie

Smarowanie

Regulacja ciśnienia powietrza

Dołączenie sprężonego powietrza

Ładowanie gwoździ

Tryby pracy

Użytkowanie przy zimnej pogodzie

Regulacja głębokości wbijania gwoździ

Regulacja wydmuchu

Końcówka ochronna

Konserwacja

Usuwanie zacięć

Czyszczenie

Zalecany sposób podłączenia

Usuwanie usterek

Opis funkcjonalny i dane techniczne

Ostrzeżenie

Przed przystąpieniem do jakiegokolwiek regulacji, wymiany akcesoriów, oraz przed odstawieniem narzędzia na przechowanie, należy odłączyć zasilanie sprężonego powietrza. Takie środki ostrożności redukują ryzyko niespodziewanego włączenia się narzędzia.

Rys. 1

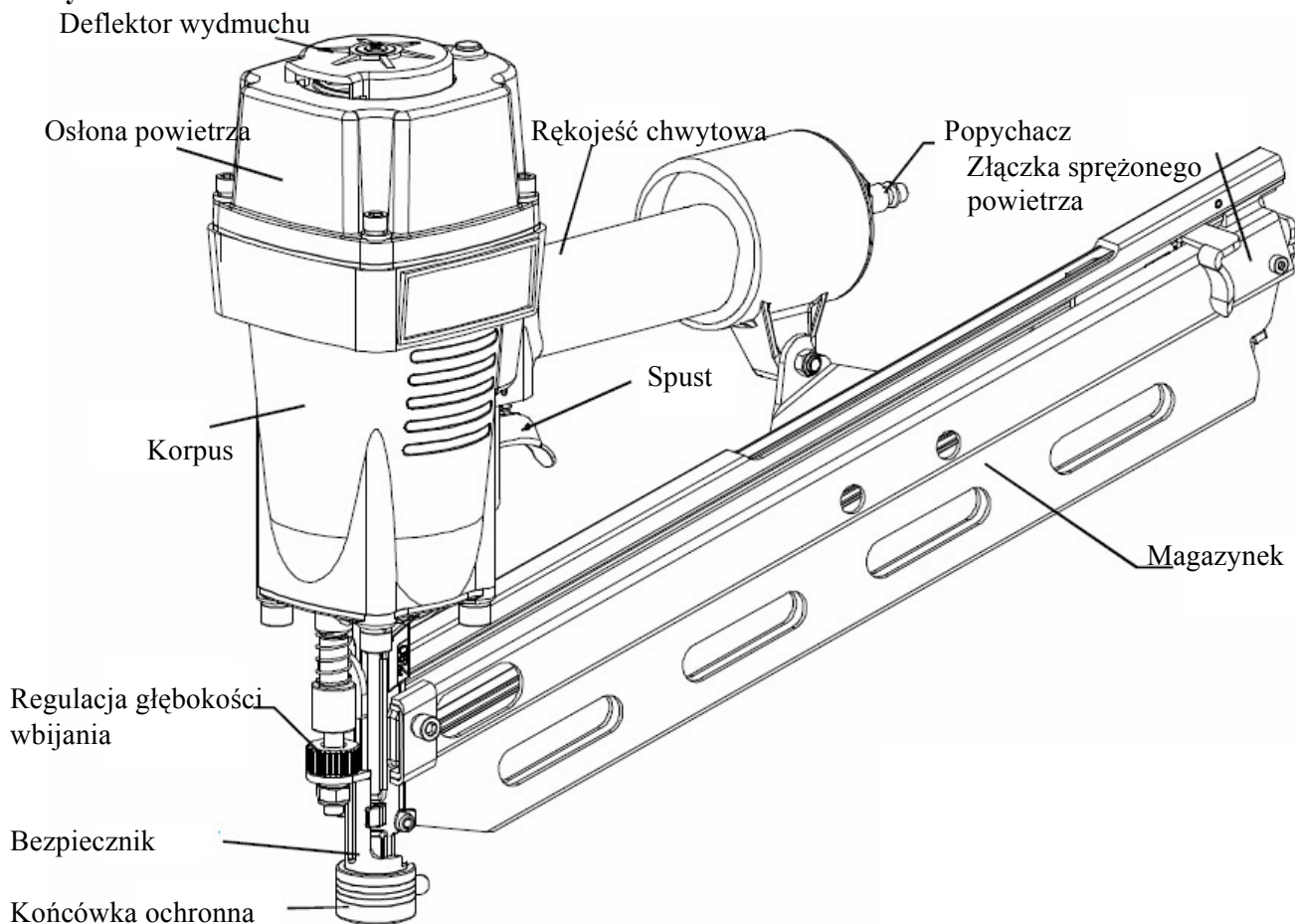

Dane techniczne

Normalne ciśnienie robocze: 70–115 PSI (0,5–0,8 MPa)

Konserwacja: Oliwienie

Zużycie powietrza: 30.8 L/min

Tryb wstrzeliwania: Wstrzeliwanie sekwencyjne/Wstrzeliwanie kontaktowe

Zakres rozmiarów gwoździ: 2"–3 1/2" (50–90 mm)

Sposób połączenia gwoździ

Taśma papierowa

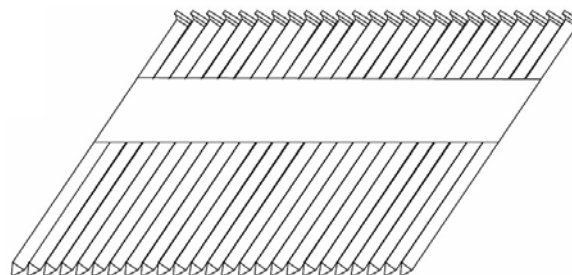
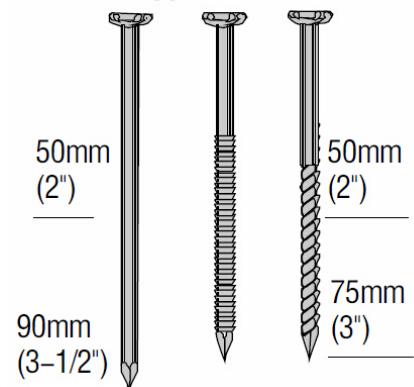

XI3490 gwoździe koletowane - pochylenie 34°,
główka przycięta D, (taśma papierowa)

Trzon gładki Trzon ryflowany Trzon śrubowy

Średn. $\varnothing 2,87$ – $\varnothing 3,33$

10–12 Ga.

Wymiary produktu:

Masa: 4,2 kg

Pojemność magazynka: 90 szt.

Cechy charakterystyczne

- Korpus z lekkiego stopu magnezowego zmniejsza zmęczenie ręki.
- Łatwe usuwanie zacięć.
- Beznarzędziowe nastawianie głębokości wbijania.
- Duża szybkość wstrzeliwania.
- Końcówka ochronna do ochrony powierzchni materiału.

Montaż/Instalacja

W celu przygotowania narzędzia do użytkowania należy wykonać co następuje.

1. Wszyscy pracownicy używający narzędzi pneumatycznych, a także ich bezpośredni przełożeni, przed przystąpieniem do użytkowania muszą zapoznać się z zaleceniami BHP dotyczącymi narzędzia.
2. Do każdego narzędzia załączona jest jedna kopia niniejszej instrukcji obsługi. Należy ją przechowywać, aby móc skorzystać w przyszłości.
3. W instalacji sprężonego powietrza należy zamontować filtr, zespół regulatora oraz zbiornik skroplin, w sposób zgodny z zaleceniami producentów tych urządzeń. Ponadto zaleca się zainstalować manometr, możliwie najbliżej, najlepiej w odległości do 3 m.
4. Wąż zasilający winien mieć średnicę wewnętrzną minimum 1/4 cala, a długość nie więcej niż 3 m.

Ostrzeżenie

Dla obniżenia ryzyka pęknięcia należy dobierać węże o ciśnieniu nominalnym co najmniej 200 PSI [13,8 bar].

5. Dobierać złącza odpowiednie do rozmiarów zastosowanych węży. Zarówno w narzędziu jak i wężu złącza muszą być tego rodzaju, by po odłączeniu węża od narzędzia sprężone powietrze w nim zawarte było wypuszczane.

Ostrzeżenie

Nigdy nie używać przy narzędziu złączek które nie spuszczaają powietrza po rozłączeniu, ani szybkozłączek typu żeńskiego. Wymienione złączki z chwilą odłączenia węża zamykają sprężone powietrze wewnątrz narzędzia. Ilość sprężonego powietrza zamkniętego we wnętrzu jest wystarczająca do wstrzelenia gwoźdźcia nawet po odłączeniu węża. Dlatego narzędzie pneumatyczne może posiadać tylko w złączkę typu MĘSKIEGO (WTYK), tak aby sprężone powietrze było wypuszczone do atmosfery natychmiast w chwilę odłączenia węża.

6. Regulatorem nastawić ciśnienie powietrza na wartość z roboczego zakresu narzędzia 70–115 PSI [5–8 bar]. Właściwą wartością ciśnienia jest najniższa wartość niezbędna do wykonywania danej pracy.

Użytkowanie

Smarowanie

Ostrzeżenie

Należy używać tylko środków smarnych do narzędzi pneumatycznych dostarczanych z narzędziem. Nie używać innych środków gdyż mogą uszkodzić narzędzie.

Jeżeli narzędzie nie jest zasilane z instalacji pneumatycznej zapewniającej naolejanie sprężonego powietrza konieczne jest regularne smarowanie narzędzia specjalnym środkiem smarnym do tego przeznaczonym. Przy lekkim użytkowaniu smarować 1 raz dziennie. Przy intensywnym użytkowaniu smarować 2 razy dziennie. Smarowanie polega na wpuszczeniu 2–3 kropli środka smarnego do złączki doprowadzającej sprężone powietrze, w rękojeści narzędzia (Rys. 2). Wpuszczenie zbyt dużej ilości oleju spowoduje gromadzenie się go wewnątrz narzędzia, co będzie zauważalne w wydmuchu.

Rys. 2

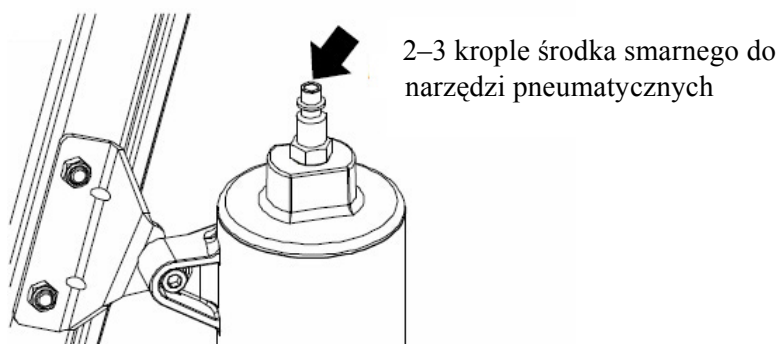

Nie używać oleju czyszczącego, WD-40, oleju przekładniowego, oleju silnikowego ani innych środków smarnych nie przeznaczonych do smarowania narzędzi pneumatycznych. Środki te mogą powodować przyspieszone zużycie uszczelek, o-ringów i zderzaków w narzędziu, skutkując obniżeniem wydajności narzędzia i koniecznością częstszego serwisu.

Regulacja ciśnienia powietrza

Wartość ciśnienia ustawia się stosownie do długości gwoździ i twardości materiału, w zakresie 70–115 PSI [5–8 bar].

Prawidłowa wartość ciśnienia jest to najniższa wartość niezbędna do wykonania danej pracy. Używanie powietrza o ciśnieniu wyższym niż wymagane powoduje niepotrzebne przeciążanie narzędzia, Nie przekraczać wartości 120 PSI [8,27 bar].

Rys. 3

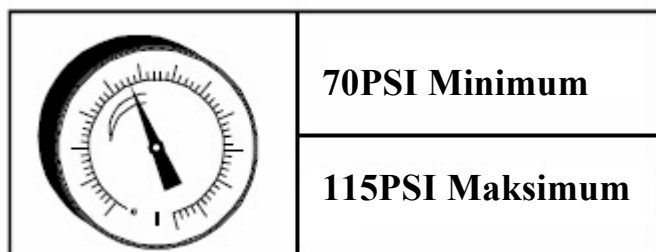

Dołączenie sprężonego powietrza

Ostrzeżenie

Do zasilania narzędzia nigdy nie używać tlenu ani innego gazu butlowego. Może dojść do wybuchu. Gazy palne i inne gazy butlowe są niebezpieczne, gdyż mogą spowodować rozerwanie narzędzia.

Ostrzeżenie

Nigdy nie dołączać narzędzia do źródła, które jest w stanie wytworzyć ciśnienie przekraczające 200 PSI [13,8 bar]. Wyższa wartość ciśnienia może spowodować nienormalne działanie narzędzia lub spowodować jego rozerwanie, powodując uszkodzenia ciała.

Rys. 4

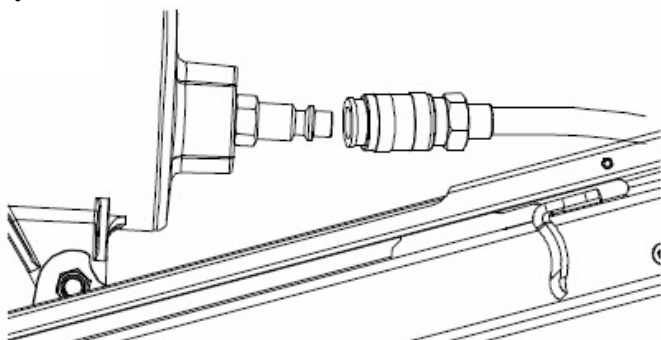

Dołączenie sprężonego powietrza:

- Dołączyć zatraskowo wąż doprowadzający sprężone powietrze do wtyku szybkozłącza.
- Sprawdzić czy nie ma wycieku powietrza. W przypadku stwierdzenia wycieku zaprzestać natychmiast używania narzędzia i przekazać wykwalifikowanemu personelowi do naprawy.
- Co najmniej 2 razy dziennie upewniać się, czy manometr wskazuje prawidłowe ciśnienie.

Ładowanie gwoździ

Ostrzeżenie

Przy ładowaniu magazynku sprawdzać, czy wierzchołki gwoździ dotykają szyny nośnej i czy suwają się gładko po powierzchni magazynku. Jeżeli gwoździe nie będą załadowane właściwie wstrzelenie może być nieprawidłowe i gwóźdź może się wygiąć, powodując niespodziewaną reakcję lub uszkodzenie narzędzia.

1. Dołączyć sprężone powietrze.
2. Trzymając pewnie rękojeść odciągnąć popychacz do tyłu, aż zatrzaśnie się w tylnej pozycji w magazynku.
3. Wsunąć taśmę gwoździ do magazynka, z wierzchołkami gwoździ skierowanymi pod kątem w dół.
4. Odciągnąć popychacz do tyłu, nacisnąć dźwignię zwalniającą i przysunąć popychacz do gwoździ.
5. Narzędzie jest teraz załadowane i gotowe do normalnego działania.

Rys. 5

Prawidłowo załadowane gwoździe

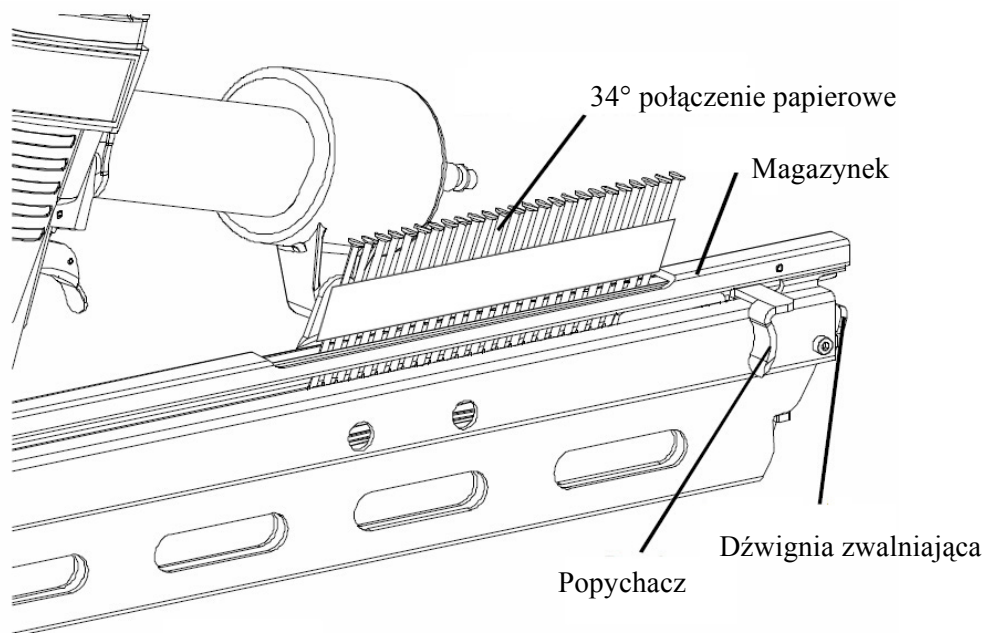

Tryby pracy

Narzędzie wyposażone jest w bezpiecznik, który uniemożliwia zadziałanie jeżeli bezpiecznik nie jest wciśnięty.

Są dwa sposoby wstrzeliwania gwoździ przy użyciu narzędzia.

Mianowicie:

1. Wstrzeliwanie sekwencyjne
2. Wstrzeliwanie kontaktowe (czerwony spust)

Wstrzeliwanie sekwencyjne

- 1) Przyłożyć otwór wylotowy gwoździa do materiału, trzymając palec poza spustem.
- 2) Pewnie docisnąć, do całkowitego wsunięcia się bezpiecznika.

3) Aby wstrzelić gwóźdź nacisnąć spust.

4) Zdjąć palec ze spustu.

Aby wbijać następne kolejne gwoździe należy przesuwając narzędzie po drewnie powtarzać kroki od 2) do 4).

Wstrzeliwanie kontaktowe

Ostrzeżenie

W celu uniknięcia strzału dwukrotnego lub przypadkowego, wynikającego z odskoku spowodowanego odrzutem:

- Nie dociskać narzędzia do drewna zbyt mocno.
- Odłączać narzędzie od drewna w chwili odskoku po wbiciu gwoździa.

Przygotowanie do wbijania kontaktowego

Rys. 6

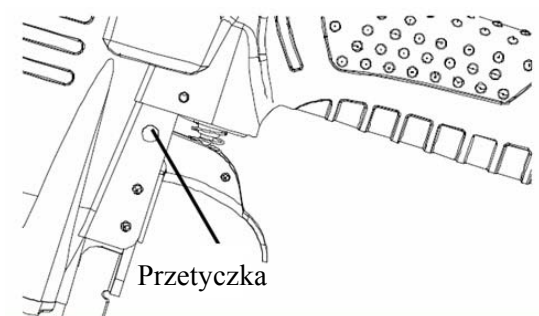

1) Za każdym razem odłączać od narzędzia dopływ sprężonego powietrza.

2) Z przetyczki języka spustowego zdjąć pierścien zabezpieczający.

3) Wyjąć język spustowy.

4) Wstawić czerwony język spustowy.

5) Wsunąć przetyczkę z powrotem na swoje miejsce, używając w razie potrzeby młotka.

6) Założyć na miejsce pierścien zabezpieczający przetyczkę języka spustowego.

7) Trzymać narzędzie pewnie, aby zachować stałą kontrolę. Przybliżyć końcówkę narzędzia do materiału, nie dotykając jego powierzchni.

8) Nacisnąć spust i trzymając go cały czas wciśnięty, docisnąć narzędzie do materiału, co spowoduje wstrzelenie gwoździa.

1) Podnieść narzędzie znad materiału trzymając ciągle spust wciśnięty.

2) . Celem wbicia następnego gwoździa docisnąć bezpiecznik do materiału.

3) Przemieszczać narzędzie wzdłuż materiału ruchem skokowym. Każde wciśnięcie bezpiecznika powoduje wbicie następnego gwoździa.

Po wstrzeleniu żądanej liczby gwoździ zdjąć palec z języka spustowego.

UWAGA:

Zawsze obchodzić się z gwoździami i ich opakowaniami ostrożnie. W przypadku upadku gwoździ może pęknąć taśma łącząca, co będzie skutkowało nieprawidłowym podawaniem gwoździ i ich zacinaniem się.

Po skończeniu wbijania gwoździ:

1) Odłączyć wąż pneumatyczny od narzędzia.

2) Wyjąć wszystkie gwoździe z narzędzia.

3) Do złączki wlotowej sprężonego powietrza wpuścić 5–10 kropli środka smarnego do narzędzi pneumatycznych.

4) Otworzyć kurek spustowy w zbiorniku sprężarki i spuścić skropliny.

Użytkowanie przy zimnej pogodzie

Ostrzeżenie

Nie używać narzędzia w stanie zmrożonym. Przed użyciem pozwolić by odtajało. Zamarznięta wilgoć może utrudniać ruch wewnętrznych elementów, stwarzając ryzyko niebezpiecznego wypadku lub uszkodzenia narzędzia.

Używając narzędzie w zimnych warunkach cykl wstrzelenia pierwszego gwoźdźdźia będzie przebiegać wolniej niż normalnie. W miarę rozgrzewania się narzędzia powtarzalność cykli będzie wzrastać. Aby uniknąć spowolnienia szybkości działania utrzymywać narzędzie w stanie ciepłym.

Regulacja głębokości wbijania gwoździ

Ostrzeżenie

Przed wykonaniem jakichkolwiek regulacji należy odłączyć zasilanie sprężonego powietrza. Takie środki ostrożności zmniejszają ryzyko niespodziewanego włączenia się narzędzia.

1. Odłączyć od narzędzia doprowadzenie sprężonego powietrza.
2. Wyjąć z narzędzia gwoździe.
3. Nastawić głębokość wbijania:
 - Aby zmniejszyć głębokość wbijania obrócić pokrętkę regulacyjną w lewo (Rys. 7).
 - Aby zwiększyć głębokość wbijania obrócić pokrętkę regulacyjną w prawo (Rys. 8).
4. Załadować gwoździe w sposób opisany w rozdz. „Ładowanie gwoździ”.
5. Dołączyć sprężone powietrze.

Rys. 7

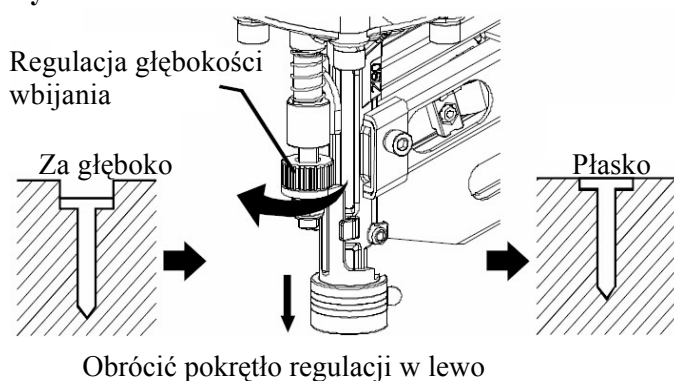

Rys. 8

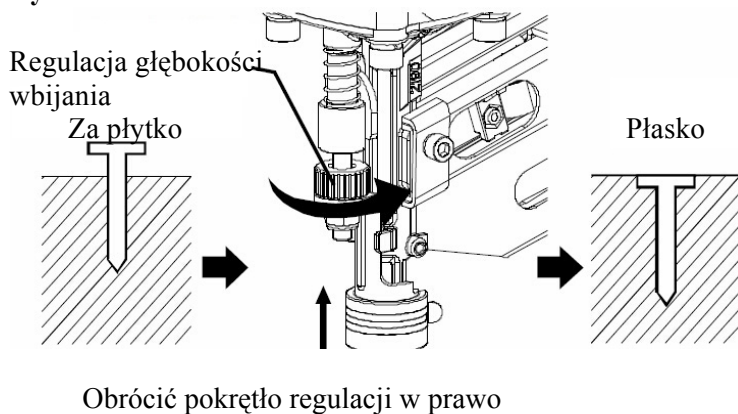

Regulacja wydmuchu

Kierunek wydmuchu powietrza można zmieniać obracając górną osłonę (Rys. 9).

Rys. 9

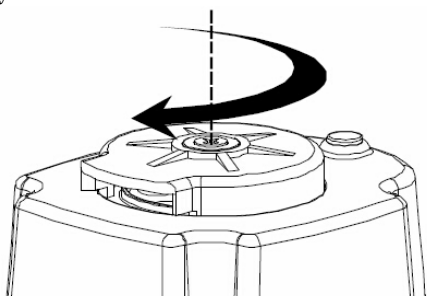

SPOSÓB UŻYCIA KOŃCÓWKI OCHRONNEJ

Ostrzeżenie

Przed założeniem lub zdjęciem końcówki ochronnej należy koniecznie zdjąć palec ze spustu oraz odłączyć od gwoździarki wąż zasilający.

Końcówka ochronna jest akcesorium, które dołącza się do bezpiecznika w celu chronienia powierzchni materiału od zadrapań lub znaków powodowanych przez bezpiecznik.

Aby założyć końcówkę ochronną:

- 11). Odłączyć wąż pneumatyczny od narzędzia.
- 12). Założyć końcówkę ochronną na wierzchołek bezpiecznika.

Aby zdjąć końcówkę ochronną: Ściągnąć końcówkę w kierunku od narzędzia.

Rys. 10

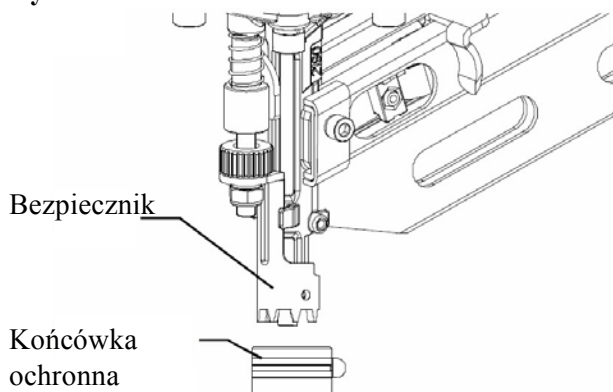

Uwaga:

Założenie końcówki może zmniejszyć głębokość wbijania gwoździ ze względu na grubość końcówki. Wymagane jest podregulowanie głębokości wbijania.

Konserwacja

Usuwanie zacięć

Jeżeli gwóźdź zatnie się w narzędziu należy odłączyć wąż sprężonego powietrza i podczas usuwania zacięcia trzymać narzędzie skierowane wylotem od siebie.

8. Odłączyć od narzędzia doprowadzenie sprężonego powietrza.
9. Wyjąć z narzędzia gwóźdź.
10. Do mechanizmu wstrzeliwującego wsunąć wkrętak.
11. Lekko uderzyć we wkrętak młotkiem. Wsunęty wkrętak winien odsunąć bijak do tyłu, zwalniając zacięty gwóźdź.
12. Usunąć zgięty gwóźdź, posługując się w razie potrzeby wydłużonymi szczypcami.
13. Dołączyć do narzędzia doprowadzenie sprężonego powietrza.
14. Ponownie załadować gwóźdź.

Rys. 11

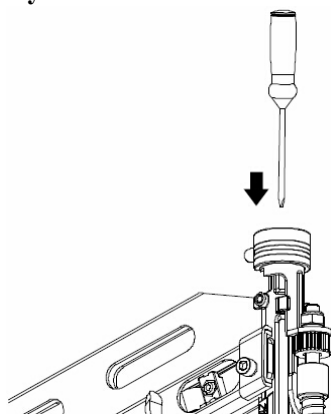

Czyszczenie

Ostrzeżenie

Podczas czyszczenia narzędzia uważać, by nie odłączyć jakichś części wewnętrznych, ponieważ istnieje ryzyko niewłaściwego zamontowania tych części albo elementów bezpieczeństwa. Niektóre środki czyszczące, jak np. benzyna, tetrachlorometan, amoniak itp. mogą uszkadzać części z tworzyw sztucznych i uszczelki typu o-ring.

Ostrzeżenie

Nie wolno usiłować czyścić narzędzia przez wsuwanie ostro zakończonych przedmiotów przez otwory. Ostre krawędzie mogłyby uszkodzić wewnętrzne części składowe i być przyczyną poważnych zagrożeń. Otwory wentylacyjne, roboczy element kontaktowy oraz spust muszą być utrzymywane w czystości oraz być wolne od ciał obcych. Okresowo oczyszczać narzędzie przy użyciu sprężonego powietrza. Oczyszczyć magazynek. Usunąć cząstki metalowe i drewniane, które mogłyby kumulować się w magazynku. Okresowo oczyszczać magazynek przy użyciu sprężonego powietrza.

Usuwanie usterek

Problem	Możliwa przyczyna	Sugerowane rozwiązanie
Wyciek powietrza w pobliżu wierzchołka narzędzia lub w okolicy spustu.	1. Poluzowane śruby. 2. Zużyte lub uszkodzone o-ringi lub uszczelki.	1. Dokręcić śruby. 2. Zamontować zestaw naprawczy.
Wyciek powietrza w okolicy spodu narzędzia.	1. Poluzowane śruby. 2. Zużyte lub uszkodzone o-ringi lub uszczelki.	1. Dokręcić śruby. 2. Zamontować zestaw naprawczy.
Narzędzie nie działa lub działa powoli.	1. Za mały dopływ sprężonego powietrza. 2. Narzędzie nienasmarowane. 3. Zatkany wydmuch. 4. Zużyte lub uszkodzone o-ringi lub uszczelki.	1. Sprawdzić czy ciśnienie powietrza wynosi od 70 do 115 PSI [5–8 bar]. 2. Wpuścić 2–3 krople środka smarnego do złączki doprowadzającej sprężone powietrze. 3. Oczyszczyć kanał wydmuchowy. 4. Zamontować zestaw naprawczy.
Gwoździe często się zacinają w narzędziu.	1. Zużyty kanał wystrzeliwania. 2. Tłok uszkodzony lub zużyty. 3. Gwoździe wygięte. 4. Zanieczyszczony magazynek. 5. Luźny magazynek. 6. Niewłaściwe gwoździe.	1. Naprawić kanał wystrzeliwania. 2. Wymienić tłok. 3. Wyjąć niewłaściwe gwoździe, założyć właściwe. 4. Oczyszczyć magazynek. 5. Dokręcić śruby. 6. Sprawdzić czy gwoździe są właściwego rozmiaru.

Svenska

Innehållsförteckning:

Beskrivning och specifikationer

Specifikation

Egenskaper

Före användning

Användning

Smörjning

Justera lufttryck

Testa verktyg

Ladda spikar

Användningsmetoder

Användning i kallt väder

Ställa in inslagsdjup

Ställa in utlopp

Arbetsstycksskydd

Underhåll

Blockering

Rengöring

Rekommenderad anslutning

Felsökning

Funktionsbeskrivning och specifikationer

Varning!

Koppla bort verktyget från luftkällan innan du utför några justeringar, byter tillbehör eller förvarar verktyget. På så sätt undviker du risken för oavsiktlig manövrering av verktyget.

Bild 1

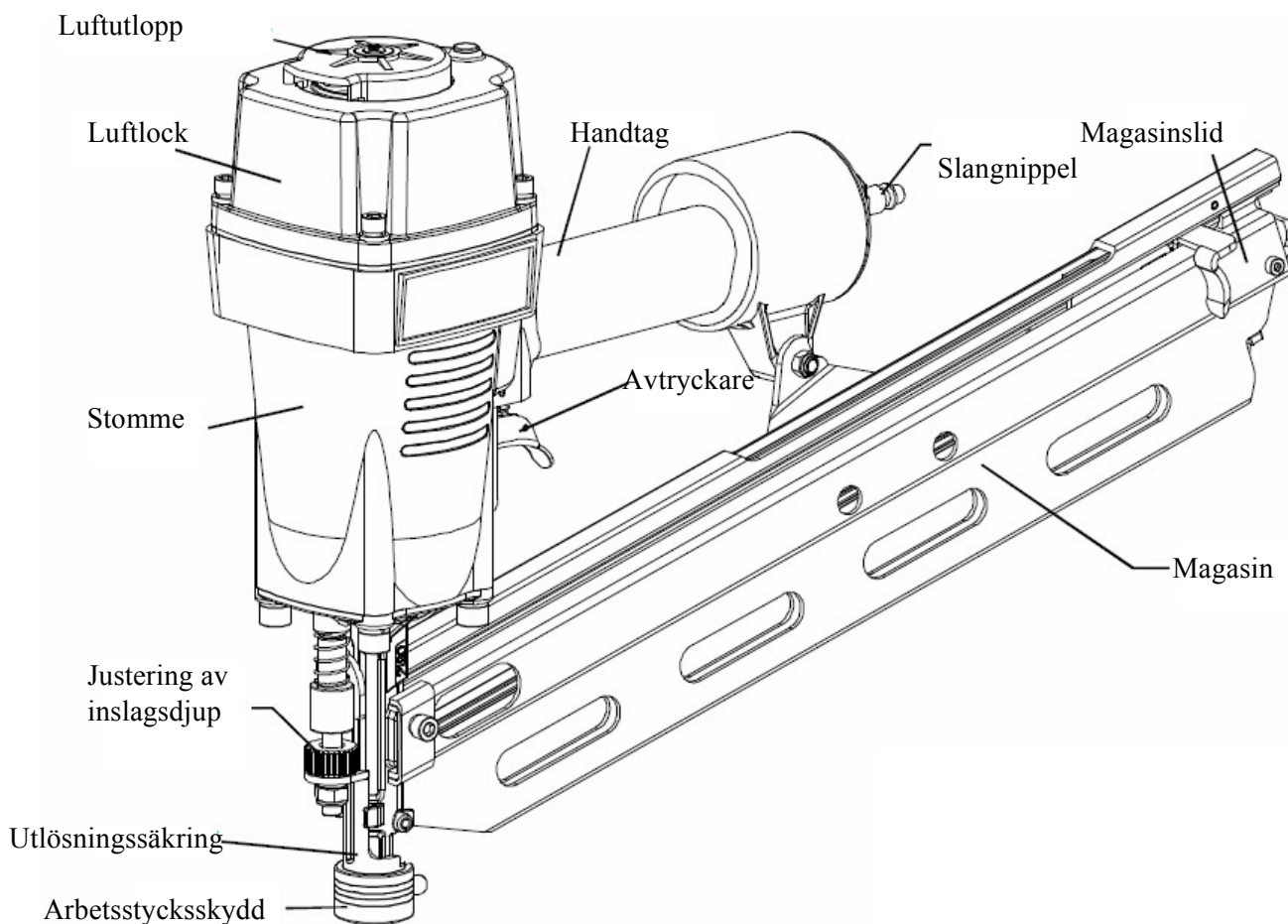

Specifikationer

Normalt drifttryck: 70–115 PSI (0,5–0,8 MPa)

Underhåll: Olja

Tryckluftskrav genomsn: 30.8 L/min

Utlösningssätt: Enkelutlösning/kontaktutlösning

Storleksområde för fästelement: 50–90 mm (2–3,5 tum)

Typ av fästelement

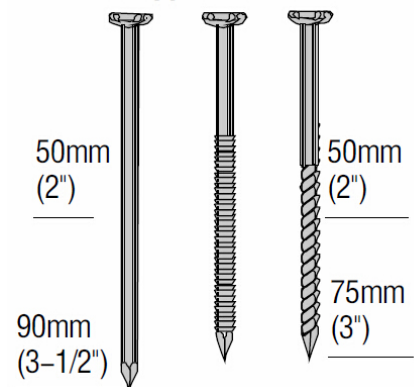

Slät spik Klammerspik Gängad spik

Ø2,87–3,33

10–12 Ga.

Pappbandad

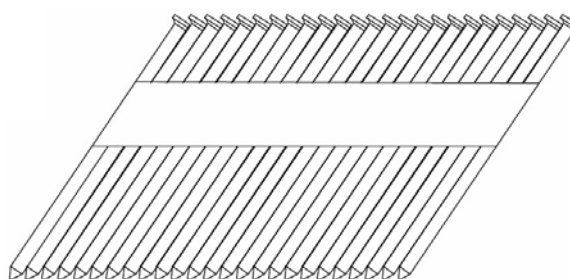

XI3490 34° stomspik med klippt D-huvud (pappbandad)

Produktstorlek:

Vikt: 4,2 kg

Magasinkapacitet: 90 spikar

Egenskaper

- Lättvikts magnesiumstomme underlättar användning.
- Lätt att avlägsna blockeringar.
- Verktygsfri justering av inlagsdjup.
- Hög utlösningshastighet.
- Arbetsstycksskyddet skyddar arbetsstyckets yta.

Före användning

Följ nedanstående anvisningar för förberedande av verktyget före användning.

1. Alla som använder verktyget och deras närmaste arbetsledare måste vara bekanta med säkerhetsanvisningarna innan verktyget används.
2. Ett exemplar av dessa drift-/säkerhetsanvisningar medföljer varje verktyg. Förvara dessa anvisningar för framtida behov.
3. Installera filter, regulator, smörjenhet och vattenavskiljare på anläggningens tryckluftssystem enligt anvisningar från tillverkaren av dessa anordningar. Installera också en manometer så nära verktyget som möjligt (om möjligt inom 3 m från verktyget).
4. Använd slang med min. innerdiameter 1/4 tum och max. längd 3 meter.

Varning!

För att minimera risken att slangen exploderar och orsakar skada bör du välja en slang som är avsedd för åtminstone 200 PSI.

5. Använd tryckluftkopplingar med korrekt storlek för den slang som används. Verktyg och luftslang måste ha slangkoppling så att det går att koppla bort verktyget från tryckluften.

Varning!

Anslut inte luftkoppling som behåller trycket i verktyget och/eller snabbkopplingens honkopplingsdel till verktyget. Luftkoppling som behåller trycket i verktyget och honkopplingar stänger inne högt trycksatt luft i verktyget när luftslangen är bortkopplad. Detta betyder att verktyget har tillräckligt högt lufttryck för att kunna utlösa en spik även när det är bortkopplat. Anslut ENDAST snabbkopplingens hankopplingsdel till verktyget, så att den högt trycksatta luften i verktyget släpps ut när slangen kopplas bort.

6. Ställ in tryckluftsystemets regulator på ett tryck inom verktygets driftområde (70–115 PSI). Korrekt tryck är det lägsta tryck som behövs för att utföra arbetet.

Användning

Smörjning

Varning!

Använd endast det smörjmedel för luftverktyg som medföljer verktyget. Använd inte andra typer av smörjmedel – verktyget kan skadas!

Om tryckluftssystemet inte har inbyggd smörjning måste verktyget smörjas regelbundet med smörjmedel för luftverktyg.

Smörj en gång per dag om verktyget används endast lite. Smörj två gånger per dag om verktyget används mycket. Droppa i 2–3 droppar smörjmedel i slangnippeln på verktygets handtag (bild 2). Håll inte på för mycket olja (överbliven olja ansamlas i verktyget och blåses ut genom utloppet).

Bild 2.

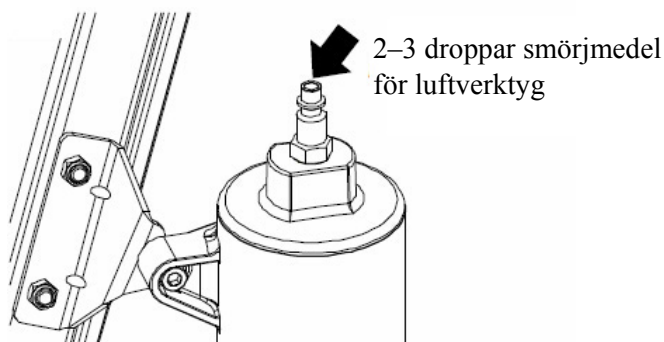

Använd inte renande olja, WD-40, transmissionsolja, motorolja eller andra smörjmedel som inte är särskilt avsedda för smörjning av luftverktyg. Dessa smörjmedel genererar mer slitage på tätningar, O-ringar och stötdämpare i verktyget, vilket i sin tur försämrar verktygets prestanda och kräver mer frekvent underhåll.

Justera lufttryck

Justera lufttrycket till rekommenderat drifttryck 70–115 PSI (beroende på spikarnas längd och arbetsstyckets hårdhet).

Korrekt lufttryck är det lägsta tryck som behövs för att utföra arbetet. Om du använder verktyget vid högre lufttryck än rekommenderat utsätter det för onödiga påfrestningar. Överstig inte 120 PSI.

Bild 3

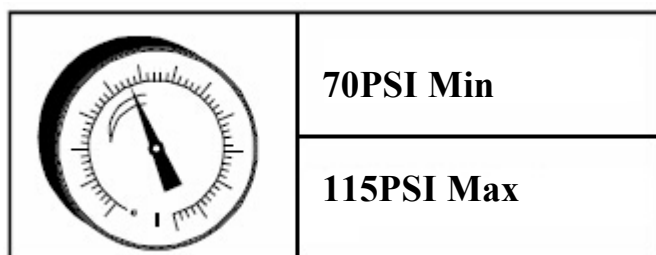

Ansluta luftmatning

Varning!

Använd inte syrgas eller gas från gasflaska för att driva verktyget. Explosionsrisk! Brännbara gaser och andra gaser på gasflaska är farliga och kan förorsaka att verktyget exploderar.

Varning!

Anslut inte verktyget till luftkälla som genererar lufttryck högre än 200 PSI. För högt tryck kan leda till onormal drift eller orsaka att verktyget exploderar – vilket i sin tur kan orsaka personskada.

Bild 4

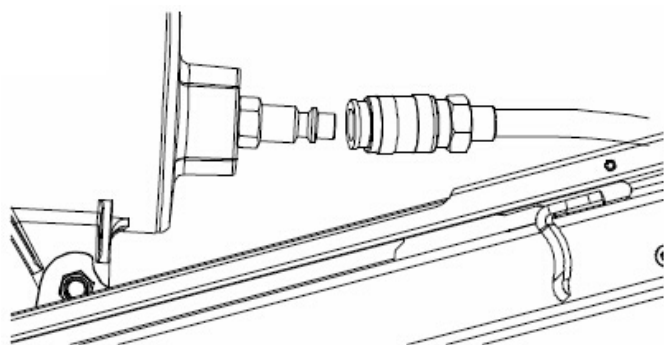

Ansluta luftmatning:

- Sätt på luftslangen på snabbkopplingen.
- Kontrollera att det inte förekommer läckage. Stoppa verktyget omedelbart och använd det inte mer om du upptäcker luftläckage (lämna det omedelbart trasigt verktyg för reparation till behörig reparationstekniker).
- Försäkra dig om att manometern fungerar korrekt (kontrollera den åtminstone en gång per dag).

Ladda spikar

Varning!

Kontrollera när du laddar verktygsmagasinet att spikspetsarna är i kontakt med magasinskenan och att de glider lätt längs magasinet. Om spikarna inte laddas på rätt sätt skjuter verktyget ut dem på fel sätt och spikarna kan böja sig. Detta kan leda till att verktyget betar sig konstigt eller skadas.

1. Anslut luftmatningen.
2. Håll ordentligt i verktygets handtag och dra magasinsliden bakåt tills den låser sig i spärrat läge i magasinets bakände.
3. Sätt i spikbandet i magasinet (med spikarnas spetsar vinklade framåt och nedåt).
4. Tryck tillbaka magasinsliden, tryck på omkopplare för utlösningssystem och för magasinsliden mot spikarna.
5. Nu är verktyget laddat och färdigt att använda.

Bild 5

Ladda spikar korrekt

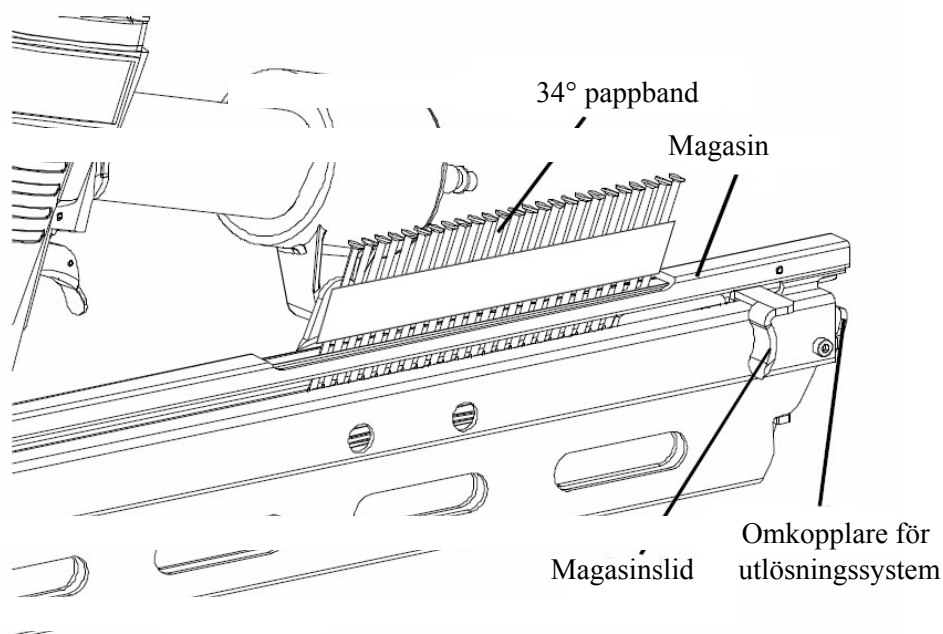

Användningsmetoder

Detta verktyg har en utlösningssäkring som måste tryckas ned för att verktyget ska gå att använda.

Det finns två sätt att skjuta spik med verktyget.

Verktyget kan utlösas med:

3. Enkelutlösning
4. Kontaktutlösning (röd avtryckare)

Enkelutlösning

- 1) Positionera mynningen på arbetsstycket (utan att ha fingret på avtryckaren).
- 2) Tryck ned utlösningssäkringen tills den är helt nedtryckt.
- 3) Tryck på avtryckaren för att skjuta i en spik.

4) Ta bort fingret från avtryckaren.

Flytta verktyget till nästa position där en spik ska skjutas i och repetera steg 2–4.

Kontaktutlösning

Varning!

Följ nedanstående anvisningar för att undvika att skjuta flera spikar i rad på grund av rekyl.

- Tryck inte verktyget för hårt mot arbetsstycket.
- Avlägsna verktyget från arbetsstycket när rekyl efter utlösning kommer.

Belastning vid kontaktutlösning

Bild 6

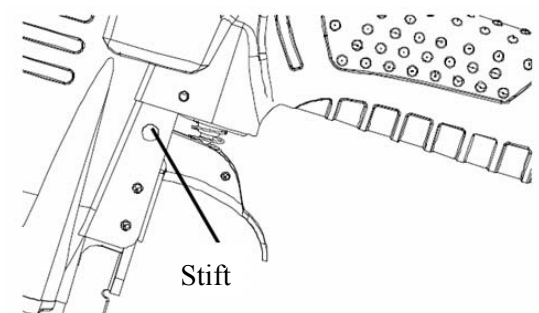

- 1) Koppla bort verktyget från luftmatningen.
- 2) Avlägsna O-ringen från avtryckarstiftet.
- 3) Dra ut avtryckaren.
- 4) Sätt på den röda avtryckaren.
- 5) Tryck tillbaka avtryckarstiftet (knacka försiktigt på det med en liten hammare vid behov).
- 6) Sätt tillbaka O-ringen så att avtryckarstiftet förankras.
- 7) Håll verktyget i ett stadigt grepp. Positionera verktygets mynning mot arbetsstyckets yta.
- 8) Tryck in och håll inne avtryckaren, tryck verktyget mot arbetsstyckets yta för att utlösa verktyget och skjuta i en spik.

- 1) Tryck in avtryckaren när verktyget inte är i kontakt med arbetsstycket.
- 2) Tryck ned utlösningssäkringens mot arbetsstycket för att skjuta i en spik.
- 3) Flytta verktyget längs arbetsstycket i en hoppande rörelse (vid varje kontakt mellan utlösningssäkringens och arbetsstycket skjuts en spik i).

Avlägsna fingret från avtryckaren när du har skjutit i den sista spiken.

OBS!

Hantera alltid spikar och förpackning med försiktighet. Om spikar faller ut ur bandet kan bandet vara trasigt – detta kan orsaka felaktig spikmatning och blockering.

När arbetet är avslutat:

- 1) Koppla bort luftslangen från verktyget.
- 2) Avlägsna alla spikar från verktyget.
- 3) Droppa i 5–10 droppar smörjmedel för tryckluftverktyg i verktygets slangnippel.
- 4) Öppna avtappningsventilen på tryckluftkompressorns tank för att tappa av eventuell fukt.

Användning i kallt väder

Varning!

Använd inte verktyget om det är fruset. Låt verktyget värmas upp lite innan du använder det. Frusen fukt i verktyget kan göra att invändiga komponenter blockeras eller kärvar och orsaka personskada och/eller verktygsskada.

Vid användning av verktyget i kall omgivning utlöser verktyget de första spikarna saktare än vanligt. Utlösningshastigheten ökar när verktyget värms upp. Håll verktyget varmt för att undvika lägre utlösningshastighet.

Ställa in inslagsdjup

Varning!

Koppla bort verktyget från luftkällan innan du utför några justeringar. På så sätt undviker du risken för oavsiktlig manövrering av verktyget.

1. Koppla bort verktyget från luftmatningen.
2. Avlägsna alla spikar från verktyget.
3. Justera verktygets inslagsdjup:
 - Vrid justervredet moturs för att minska inslagsdjupet (bild 7).
 - Vrid justervredet medurs för att öka inslagsdjupet (bild 8).
4. Ladda i nya spikar enligt anvisningar i avsnittet Ladda spikar i denna bruksanvisning.
5. Anslut luftmatningen.

Bild 7



Bild 8



Ställa in utlopp

Du kan ändra riktningen på utloppsluften genom att vända på det övre locket (bild 9).

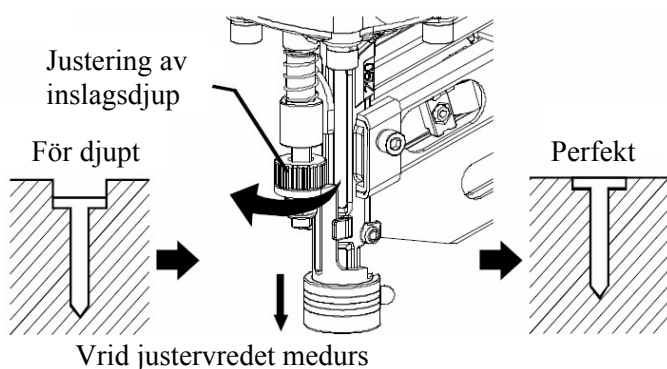
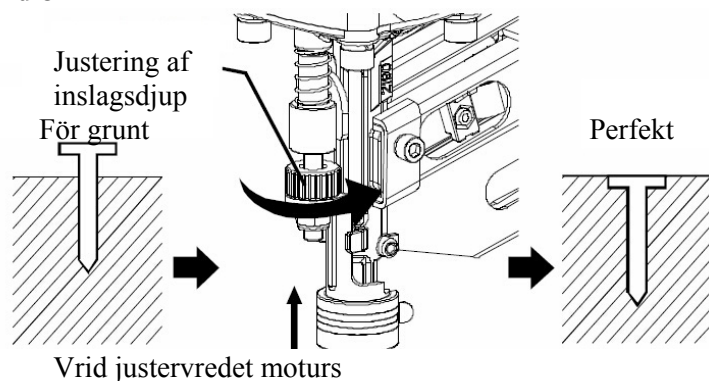
Bild 9

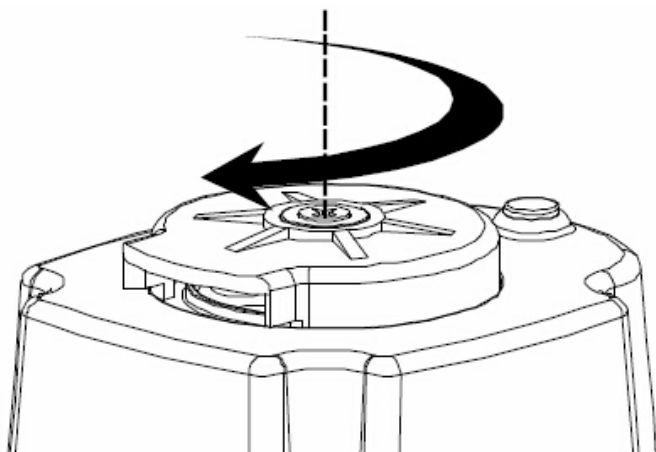

ANVÄNDA ARBETSSTYCKSSKYDD

VARNING!

Koppla bort luftslangen från spikpistolen innan du ansluter eller tar bort arbetsstycksskyddet.

Om du vill skydda arbetsstyckets yta mot repor eller märken från utlösningssäkringens ansluter du arbetsstycksskyddet (tillbehör) till utlösningssäkringens.

Byta arbetsstycksskydd:

13). Koppla bort luftslangen från verktyget.

14). Placera arbetsstycksskyddet på utlösningssäkringens fot.

Avlägsna arbetsstycksskydd: Dra bort arbetsstycksskyddet från verktyget.

Bild 10

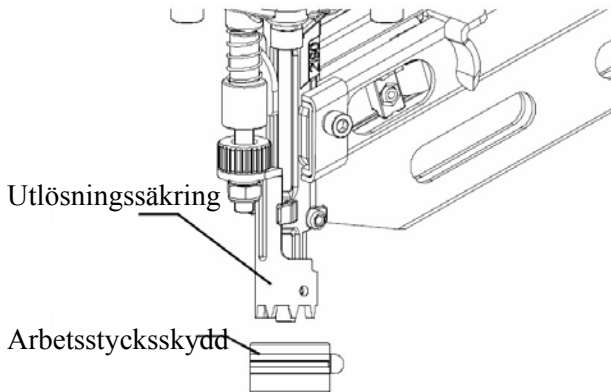

Obs!

Arbetsstycksskyddet kan reducera inlagsdjupet på grund av sin tjocklek. Justera i så fall inlagsdjupet.

Underhåll

Blockering

Om en spik fastnar i verktyget kopplar du bort luftslangen och håller verktyget riktat från dig (rikta aldrig verktyget mot en person) när du avlägsnar blockeringen.

1. Koppla bort verktyget från luftmatning.
2. Avlägsna alla spikar från verktyget.
3. Sätt i en skruvmejsel i drivmekanismen.
4. Knacka lätt på skruvmejseln med en hammare. Skruvmejseln ska trycka slagstiftet bakåt så att den blockerande spiken frigörs.
5. Avlägsna den böjda spiken (använd nåltång vid behov).
6. Anslut verktyget till luftmatning.
7. Ladda verktyget med spikar.

Bild 11

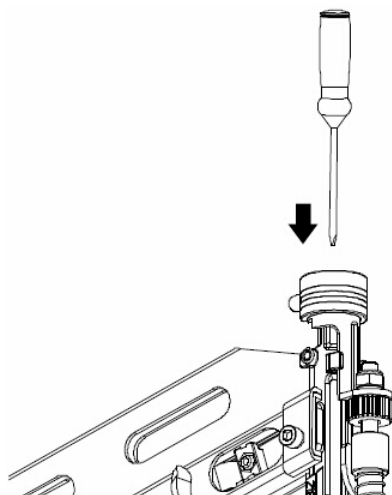

Rengöring

Varning!

Var uppmärksam på att du inte lossar någon av verktygets delar när du rengör verktyget (dess invändiga komponenter kan felpositioneras och dess säkerhetskomponenter kan hamna fel). Vissa typer av rengöringsmedel som till exempel bensin, koltetraklorid eller ammoniak kan skada verktygets plastdelar och O-ringar.

Varning!

Försök inte rengöra verktyget genom att peta med spetsiga föremål genom dess öppningar. Vassa kanter kan skada invändiga komponenter och orsaka allvarlig skada.

Ventilationsöppningar, arbetsstycksskydd och avtryckare måste hållas rena och fria från främmande föremål. Rengör verktyget regelbundet med tryckluft.

Rengör magasinet (avlägsna metall- eller träspånor som har ansamlats i magasinet). Rengör magasinet regelbundet med tryckluft.

Felsökning

Problem	Möjlig orsak	Lösning
Luftläckage nära verktygets topp eller avtryckare.	<ol style="list-style-type: none">1. Lossa skruvarna.2. Sliten eller skadad O-ring eller tätning.	<ol style="list-style-type: none">1. Dra åt skruvarna.2. Byt ut mot nya reservdelar.
Luftläckage nära verktygets undersida.	<ol style="list-style-type: none">1. Lossa skruvarna.2. Sliten eller skadad O-ring eller tätning.	<ol style="list-style-type: none">1. Dra åt skruvarna.2. Byt ut mot nya reservdelar.
Verktyget fungerar inte eller är långsamt.	<ol style="list-style-type: none">1. Otillräcklig luftmatning.2. Verktyget är dåligt smort.3. Utloppet är blockerat.4. Sliten eller skadad O-ring eller tätning.	<ol style="list-style-type: none">1. Försäkra dig om att tryckluftkompressorn är inställd på mellan 70 och 115 PSI.2. Droppa i 2–3 droppar smörjmedel i slangnippeln.3. Rengör utloppskanalen.4. Byt ut mot nya reservdelar.
Fästelement fastnar ofta i verktyget.	<ol style="list-style-type: none">1. Avlossningskanalen är sliten.2. Kolven är trasig eller sliten.3. Böjt fästelement.4. Smutsigt magasin.5. Löst magasin.6. Fel typ av fästelement.	<ol style="list-style-type: none">1. Åtgärda avlossningskanalen.2. Byt kolven.3. Avlägsna det böjda fästelementet och sätt i ett rakt.4. Rengör magasinet.5. Dra åt skruvarna.6. Kontrollera att fästelementen har korrekt storlek.

Assembly Drawing

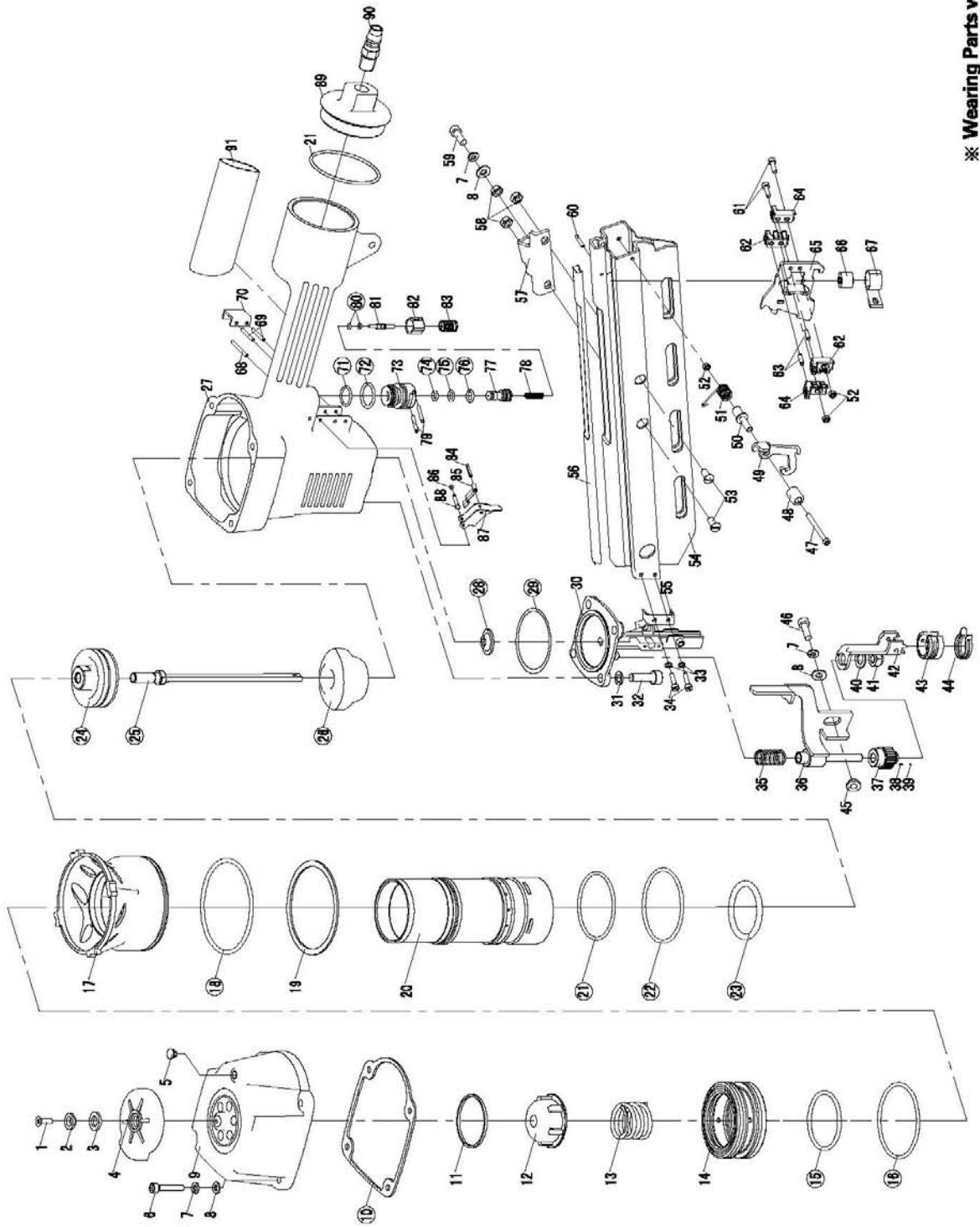

※ Wearing Parts with "O" mark.

Parts List

INDEX	PART NO	DESCRIPTION	SPECIFICATION	QTY
01	XI3490II-01	Set Screw	M5 X 12	1
02	XI3490II-02	Gasket		1
03	XI3490II-03	Washer		1
04	XI3490II-04	Exhaust Cover		1
05	XI3490II-05	Plastic Washer		1
06	XI3490II-06	Hex. Bolt	M6 X 35	4
07	XI3490II-07	Spring Washer	6	6
08	XI3490II-08	Flat Washer	6	6
09	XI3490II-09	Air Cap		1
10	XI3490II-10	Seal		1
11	XI3490II-11	Iron-Ring		1
12	XI3490II-12	Inner Lining		1
13	XI3490II-13	Spring		1
14	XI3490II-14	Head Valve Piston		1
15	XI3490II-15	O-Ring	51.5 X 3.55	1
16	XI3490II-16	O-Ring	68 X 3	2
17	XI3490II-17	Collar		1
18	XI3490II-18	O-Ring	85.3 X 3.55	1
19	XI3490II-19	Iron-Ring		1
20	XI3490II-20	Cylinder		1
21	XI3490II-21	O-Ring	53.8 X 3.1	2
22	XI3490II-22	Ring		1
23	XI3490II-23	O-ring	46.5 X 5.5	1
24	XI3490II-24	Piston		1
25	XI3490II-25	Driver Blade		1
26	XI3490II-26	Gasket		1
27	XI3490II-27	Body		1
28	XI3490II-28	Gasket		1
29	XI3490II-29	O-Ring	61.5 X 1.8	1
30	XI3490II-30	Driver Guide		1
31	XI3490II-31	Spring Washer	8	4
32	XI3490II-32	Hex. Bolt	M8 X 25	4
33	XI3490II-33	Spring Washer	4	2
34	XI3490II-34	Hex. Bolt	M4 X 12	2
35	XI3490II-35	Spring		1
36	XI3490II-36	Safety		1
37	XI3490II-37	Regulating Nut		1
38	XI3490II-38	Spring		2
39	XI3490II-39	Ball	2.5	2
40	XI3490II-40	Clip	12	1
41	XI3490II-41	Nut	M8	1
42	XI3490II-42	Safety		1
43	XI3490II-43	No-Mar tip		1
44	XI3490II-44	Clip		1
45	XI3490II-45	Gasket		1
46	XI3490II-46	Hex. Bolt	M6 X 20	1

INDEX	PART NO	DESCRIPTION	SPECIFICATION	QTY
47	XI3490II-47	Hex. Bolt	M4 X 40	1
48	XI3490II-48	Bushing		1
49	XI3490II-49	Magazine Latch		1
50	XI3490II-50	Latch Bushing		1
51	XI3490II-51	Spring		1
52	XI3490II-52	Nut	M4	3
53	XI3490II-53	Screw	M6 X 12	2
54	XI3490II-54	Magazine		1
55	XI3490II-55	Cover Plate		1
56	XI3490II-56	Nail Guide		1
57	XI3490II-57	Tail Hanger		1
58	XI3490II-58	Nut	M6	3
59	XI3490II-59	Hex. Bolt	M6 X 25	1
60	XI3490II-60	Pin	3 X 16	1
61	XI3490II-61	Hex. Bolt	M4 X 14	2
62	XI3490II-62	Pusher Guide		2
63	XI3490II-63	Pin		2
64	XI3490II-64	Pusher Guide		2
65	XI3490II-65	Pusher Unit		1
66	XI3490II-66	Plastic Bushing		1
67	XI3490II-67	Pusher Spring		1
68	XI3490II-68	Pin	3 X 32	1
69	XI3490II-69	Pin	3 X 24	2
70	XI3490II-70	Safety Guide		1
71	XI3490II-71	O-Ring	15 X 1.8	1
72	XI3490II-72	O-Ring	19 X 2.65	1
73	XI3490II-73	Trigger Valve Body		1
74	XI3490II-74	O-Ring	6 X 1.8	1
75	XI3490II-75	O-Ring	7 X 2	1
76	XI3490II-76	O-Ring	8.5 X 2	1
77	XI3490II-77	Trigger Valve Body		1
78	XI3490II-78	Spring		1
79	XI3490II-79	Pin	3 X 14	2
80	XI3490II-80	O-Ring	2.45 X 1.4	2
81	XI3490II-81	Trigger Valve Stem		1
82	XI3490II-82	Inner Trigger Valve Seat		1
83	XI3490II-83	Compression Spring		1
84	XI3490II-84	Pin	2.5 X 16	1
85	XI3490II-85	Trigger Plate		1
86	XI3490II-86	O-Ring	1.8 X 1.8	1
87	XI3490II-87	Trigger		1
88	XI3490II-88	Pin		1
89	XI3490II-89	End Cap		1
90	XI3490II-90	Air Plug		1
91	XI3490II-91	Hand Grip		1

LGA - Tested - Zertifikat

LGA-Tested-Certificate



Genehmigungsinhaber
License Holder

Taizhou Dajiang Ind Co., Ltd.
Machinery & Electronics Zone
of Ind. City
Wenling, Zhejiang Prov. 317500
P.R. China

Zertifiziertes Produkt (umseitig näher bezeichnet)
Certified Product (specified overleaf)

Tacker (Eintreibgeraet)/Air Nailer
2190 2890 3490

Prüfzeichen Test Mark



LGA-Tested-Zertifikats-Nr.: GU 50277688 0001
LGA-Tested-Certificate No.
Untersuchungsbericht-Nr.: 15010029 006
Test Report No.
Dieses Zertifikat ist gültig bis: 01.04.2019
This certificate is valid till

Geprüft nach Tested acc. to
EN 792-13:2000 + A1
ZEK 01.4-08/11.11

Datum Date 02.04.2014
Zertifizierungsstelle Certification Body

Dipl.-Ing. (FH) F. He

Dem Zertifikat liegt unsere Prüf- und Zertifizierungsordnung zugrunde.
This certificate is based on our Testing and Certification Regulations.
Das Produkt entspricht o.g. Anforderungen, die Herstellung wird überwacht.
The product fulfills above mentioned requirements, the production is subject to surveillance.

TÜV Rheinland LGA Products GmbH - Tillystraße 2 - 90431 Nürnberg
Tel.: +49 221 806-1371 Fax: +49 221 806-3935 e-mail: cert-validity@de.tuv.com http://www.tuv.com/safety

Genehmigungsinhaber License Holder

Taizhou Dajiang Ind Co., Ltd.
Machinery & Electronics Zone
of Ind. City
Wenling, Zhejiang Prov. 317500
P.R. China

Fertigungsstätte Manufacturing Plant

Zhejiang Crown Power Tools
Manufacture Co., Ltd.
Jinhua Industrial Area
Jinhua City, Zhejiang 321017
P.R. China

Ihr Zeichen Client Reference	Unser Zeichen Our Reference	Längstens gültig bis Latest expiration date
J.C.D.	01-HLM-15010029 006	01.04.2019 (day/mo/yr)

Zertifiziertes Produkt (Geräteidentifikation) Certified Product (Product Identification)	Lizenzentgelte - Einheit License Fee - Unit
---	--

Tacker (Eintreibgerät) (Air Nailer)

Tacker (Eintreibgeraet)/Air Nailer
2190 2890 3490

Bezeichnung (Type Designation)	: 2190 2890 3490	11
Max. Arbeitsdruck (Max. Working Pressure)	: 8 bar	
Max. Arbeitsgänge (Max. Working Frequency)	: 12/min	

Ausgestellt in Verbindung mit dem TÜV Rheinland Zertifikat
S 50277681 0001. Die selben Anhänge sind zu verwenden.
(Issued in conjunction with TÜV Rheiland license
S 50277681 0001. Same appendix will be used.)

ANLAGE APPENDIX: 0

Zertifikat

Certificate



Zertifikat Nr. *Certificate No.*
S 50277681

Blatt *Page*
0001

Ihr Zeichen <i>Client Reference</i>	Unser Zeichen <i>Our Reference</i>	Längstens gültig bis <i>Latest expiration date</i>	<i>(day/mo/yr)</i>
J.C.D.	01-HLM- 15010029 006	01.04.2019	

Genehmigungsinhaber *License Holder*
Taizhou Dajiang Ind Co., Ltd.
Machinery & Electronics Zone
of Ind. City
Wenling, Zhejiang Prov. 317500
P.R. China

Fertigungsstätte *Manufacturing Plant*
Taizhou Dajiang Ind Co., Ltd.
Machinery & Electronics Zone
of Ind. City
Wenling, Zhejiang Prov. 317500
P.R. China

Prüfzeichen *Test Mark*



Geprüft nach *Tested acc. to*
EN 792-13:2000+A1
ZEK 01.4-08/11.11

Zertifiziertes Produkt (Geräteidentifikation)
Certified Product (Product Identification)

Lizenzentgelte - Einheit
License Fee - Unit

Tacker (Eintreibgerät) (Air Nailer)

Bezeichnung (Type Designation)	: 2190	2890	3490	11
Max. Arbeitsdruck (Max. Working Pressure)	: 8 bar			
Max. Arbeitsgänge (Max. Working Frequency)	: 12/min			

11

ANLAGE (Appendix): 1;1.1;1.2

Dem Zertifikat liegt unsere Prüf- und Zertifizierungsordnung zugrunde.
Produkt und Fertigungsstätte erfüllen § 20 und § 21 des
Produktsicherheitsgesetzes.

*This certificate is based on our Testing and Certification Regulation.
Product and production fulfill par § 20 and § 21 of the
Product Safety Law.*

TÜV Rheinland LGA Products GmbH - Tillystraße 2 - 90431 Nürnberg
Tel.: (+49/221)8 06 - 13 71 e-mail: cert-validity@de.tuv.com
Fax: (+49/221)8 06 - 39 35 http://www.tuv.com/safety

Ausstellungsdatum *Date of Issue* : 02.04.2014 (day/mo/yr)

Zertifizierungsstelle

Dipl.-Ing. (FH) F. He

TÜV Rheinland (China) Ltd.
Member of TÜV Rheinland Group



Taizhou Dajiang Ind Co., Ltd.
Jingchao Deng
-
Machinery & Electronics Zone
of Ind. City
Wenling, Zhejiang Prov. 317500
P.R. China

Date : 02.04.2014
Our ref. : HLM 01
Your ref.: J.C.D.

Ref : S GS-Mark Approval

Type of Equipment : Air Nailer
Model Designation : See Certificate
Certificate No. : S 50277681 0001
Report No. : 15010029 006

Dear Jingchao Deng,

A specimen of above mentioned product has been tested and found to be technically in compliance with § 20 and § 21 of the ProdSG (= Product Safety Act).

The certificate is issued with the reservation that the licence holder applies all information required in § 6 of the ProdSG related to name and address of the manufacturer or his authorized representative / importer including their respective addresses on the product prior to marketing the product in the European Economic Area. Enclosed please find the certificate of approval No. S 50277681 0001.

If cancellation of the certificate is submitted by November 15 in a given year, no fee will be charged for the following year.

Please contact our office for approval of your new products.

With kind regards,

Certification Body



Dipl.-Ing. (FH) F. He

CC: Taizhou Dajiang Ind Co., Ltd.

Enclosure

证书的详细资料请登陆www.tuvdotcom.com查阅,或拨打我司客服热线800 999 3668 / 400 883 1300咨询

TÜV Rheinland (China) Ltd.
莱茵检测认证服务(中国)有限公司

Unit 707, AVIC Bldg., No. 10B,
Central Road, East 3rd Ring
Road, Chaoyang District,
Beijing, 100022, P.R.China

北京市朝阳区东三环中路乙10号
艾维克大厦707室
邮编: 100022

Tel: (8610)6566 6660
Fax: (8610)6566 6667
e-mail: info@bj.chn.tuv.com
Internet: <http://www.chn.tuv.com>

C E R T I F I C A T E



of Conformity
EC Council Directive 2006/42/EC
Machinery

Registration No.: AM 50277684 0001

Report No.: 15010029 006

Holder: Taizhou Dajiang Ind Co., Ltd.
Machinery & Electronics Zone
of Ind. City
Wenling, Zhejiang Prov. 317500
P.R. China

Product: Tacker (Eintreibgerät)
(Air Nailer)

Identification: Type Designation: 2190 2890 3490
Serial No.: n.a.

Remark: Issued in conjunction with TÜV Rheinland
license S 50277681 0001.

This certificate of conformity is based on an evaluation of a sample of the above mentioned product. This is to certify that the tested sample is in conformity with all provision of Annex I of Council Directive 2006/42/EC, referred to as the Machinery Directive. This certificate does not imply assessment of the production of the product and does not permit the use of a TÜV Rheinland mark of conformity. The holder of the certificate is authorized to use this certificate in connection with the EC declaration of conformity according to Annex II of the Directive.

Date 02.04.2014

Certification Body

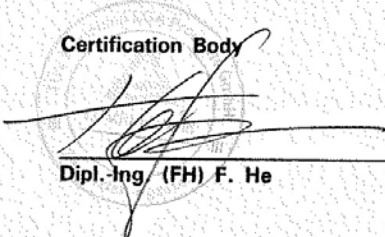
Dipl.-Ing. (FH) F. He

TÜV Rheinland LGA Products GmbH - Tillystraße 2 - 90431 Nürnberg

CE The CE marking may be used if all relevant and effective EC Directives are complied with. CE

TÜV Rheinland (China) Ltd.
Member of TÜV Rheinland Group



Taizhou Dajiang Ind Co., Ltd.
Jingchao Deng
-
Machinery & Electronics Zone
of Ind. City
Wenling, Zhejiang Prov. 317500
P.R. China

Date : 02.04.2014
Our ref. : HLM 01
Your ref.: J.C.D.

Ref : AM Certificate of Conformity (Module A)

Type of Equipment : Air Nailer
Model Designation : See Certificate
Certificate No. : AM 50277684 0001
Report No. : 15010029 006

Dear Jingchao Deng,

We herewith confirm that a sample of the above mentioned technical equipment has been tested and was found to be in accordance with the relevant requirements.

Enclosed please find your Certificate of Conformity.

We appreciate your kind support and would like to offer our assistance and continuous services in the future.

With kind regards,

Certification Body



Dipl.-Ing. (FH) F. He

CC: Taizhou Dajiang Ind Co., Ltd.

Enclosure

证书的详细资料请登陆www.tuvdotcom.com查阅,或拨打我司客服热线800 999 3668 / 400 883 1300咨询

TÜV Rheinland (China) Ltd.
莱茵检测认证服务(中国)有限公司

Unit 707, AVIC Bldg., No. 10B,
Central Road, East 3rd Ring
Road, Chaoyang District,
Beijing, 100022, P.R.China

北京市朝阳区东三环中路乙10号
艾维克大厦707室
邮编: 100022

Tel: (8610)6566 6660
Fax: (8610)6566 6667
e-mail: info@bj.chn.tuv.com
Internet: <http://www.chn.tuv.com>

TÜV Rheinland (China) Ltd.
Member of TÜV Rheinland Group



Taizhou Dajiang Ind Co., Ltd.
Jingchao Deng
-
Machinery & Electronics Zone
of Ind. City
Wenling, Zhejiang Prov. 317500
P.R. China

Date : 19.03.2014
Our ref. : TUF 01
Your ref.: T.H.

Ref : Confirmation of license cancellation

Type of Equipment : Air Nailer
Model Designation : See Certificate
Certificate No. : S 50179257 0001
Report No. : 15010029 003

Dear Jingchao Deng,

We have received your cancellation request for the certificate number mentioned above, accompanied by the original certification documents. According to your request, we have cancelled all pages belonging to the above mentioned certificate number. The request has arrived in time, therefore we will not charge the respective annual license fees from the next year on.

We would like to take the opportunity to offer you our assistance in the approval of your future products through our wide range of services.

Please feel free to contact us whatever your requirements may be. We appreciate your support and thank you for your cooperation.

The certificate holder is: Taizhou Dajiang Ind Co., Ltd.

With kind regards,

Certification Body

Dipl.-Ing. Gerd Reimann

证书的详细资料请登陆www.tuvdotcom.com查阅,或拨打我司客服热线800 999 3668 / 400 883 1300咨询

TÜV Rheinland (China) Ltd.
莱茵检测认证服务(中国)有限公司



Unit 707, AVIC Bldg., No. 10B,
Central Road, East 3rd Ring
Road, Chaoyang District,
Beijing, 100022, P.R.China

北京市朝阳区东三环中路乙10号
艾维克大厦707室
邮编: 100022

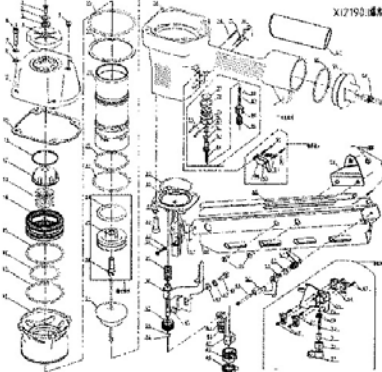
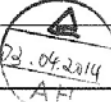
Tel: (8610)6566 6660
Fax: (8610)6566 6667
e-mail: info@bj.chn.tuv.com
Internet: <http://www.chn.tuv.com>

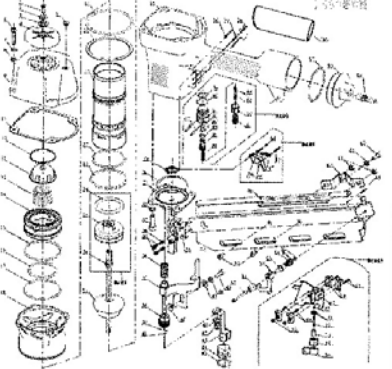
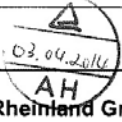
Produktsicherheit und -qualität <i>Product Safety and Quality</i>	Zertifikat Nr. <i>Certificate No.</i> S 50277681 0001	Unser Zeichen <i>Our Reference</i> 01-HLM-15010029 006	Anlage <i>Appendix</i> 1
Constructional Data Form (Page 1 of 1)			
1.1 License Holder: 1.2 Manufacturer: 1.3 Product Identification: 1.4 Type Designation:	Taizhou Dajiang Ind. Co., Ltd. Machinery & Electronics Zone of Ind. City, Wenling, Zhejiang Prov. 317500, P.R. China Taizhou Dajiang Ind. Co., Ltd. Machinery & Electronics Zone of Ind. City, Wenling, Zhejiang Prov. 317500, P.R. China Air Nailer 2190		
2.1 Dimensions (mm) 2.2 Weight (kg) 2.3 Material 2.4 Operation instructions 2.5 Other technical information	Total dimension : L510XW141X365 Nail : 50, 75, 83,90 4.2 (Main housing material:ADC12) 3.9 (Main housing material:AZ81) Cylinder :6061 Magazine :6063 Loading spring :70 Main Housing :ADC12 or AZ81 Connector :ZG40Cr Safety yoke :45 Trigger :Q235 Available Max working pressure: 8 bar		
 _____ TÜV Rheinland Group	_____ (Place) _____ (Date) _____ (Stamp and signature of License holder)		

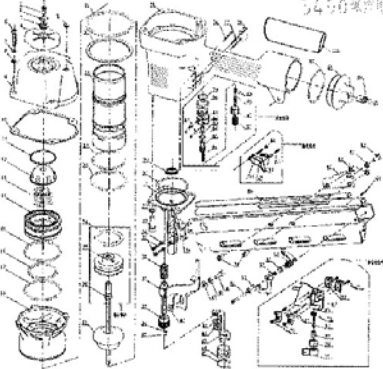
Produktsicherheit und -qualität <i>Product Safety and Quality</i>	Zertifikat Nr. <i>Certificate No.</i> S 50277681 0001	Unser Zeichen <i>Our Reference</i> 01-HLM-15010029 006	Anlage <i>Appendix</i> 1.1
Constructional Data Form (Page 1 of 1)			
1.1 License Holder: 1.2 Manufacturer: 1.3 Product Identification: 1.4 Type Designation:	Taizhou Dajiang Ind. Co., Ltd. Machinery & Electronics Zone of Ind. City, Wenling, Zhejiang Prov. 317500, P.R. China Taizhou Dajiang Ind. Co., Ltd. Machinery & Electronics Zone of Ind. City, Wenling, Zhejiang Prov. 317500, P.R. China Air Nailer 2890		
2.1 Dimensions (mm) 2.2 Weight (kg) 2.3 Material 2.4 Operation instructions 2.5 Other technical information	Total dimension : L478XW139X365 Nail : 50, 75,83, 90 4.14 (Main housing material:ADC12) 3.72 (Main housing material:AZ81) Cylinder :6061 Magazine :6063 Loading spring :70 Main Housing :ADC12 or AZ81 Connector :ZG40Cr Safety yoke :45 Trigger :Q235 Available Max working pressure: 8 bar		
 TÜV Rheinland Group	_____ (Place) _____ (Date) _____ (Stamp and signature of License holder)		

Produktsicherheit und -qualität <i>Product Safety and Quality</i>	Zertifikat Nr. <i>Certificate No.</i> S 50277681 0001	Unser Zeichen <i>Our Reference</i> 01-HLM-15010029 006	Anlage <i>Appendix</i> 1.2
Constructional Data Form (Page 1 of 1)			
1.1 License Holder: 1.2 Manufacturer: 1.3 Product Identification: 1.4 Type Designation:	Taizhou Dajiang Ind. Co., Ltd. Machinery & Electronics Zone of Ind. City, Wenling, Zhejiang Prov. 317500, P.R. China Taizhou Dajiang Ind. Co., Ltd. Machinery & Electronics Zone of Ind. City, Wenling, Zhejiang Prov. 317500, P.R. China Air Nailer 3490		
2.1 Dimensions (mm) 2.2 Weight (kg) 2.3 Material 2.4 Operation instructions 2.5 Other technical information	Total dimension : L458XW142X365 Nail : 50, 75,83, 90 4.22 (Main housing material:ADC12) 3.91 (Main housing material:AZ81) Cylinder :6061 Magazine :6063 Loading spring :70 Main Housing :ADC12 or AZ81 Connector :ZG40Cr Safety yoke :45 Trigger :Q235 Available Max working pressure: 8 bar		
	<div style="display: flex; justify-content: space-around; align-items: flex-start;"> <div style="border-bottom: 1px solid black; width: 150px; margin-bottom: 5px;"></div> <div style="border-bottom: 1px solid black; width: 150px; margin-bottom: 5px;"></div> </div> <div style="display: flex; justify-content: space-around; margin-bottom: 5px;"> (Place) (Date) </div> <div style="border-bottom: 1px solid black; width: 100%;"></div> <p style="text-align: center;">(Stamp and signature of License holder)</p>		